



Национальная система развития научной, творческой и инновационной  
деятельности молодежи России «Интеграция»  
Министерство просвещения Российской Федерации  
Министерство юстиции Российской Федерации  
Министерство транспорта Российской Федерации  
Министерство сельского хозяйства Российской Федерации  
Министерство здравоохранения Российской Федерации  
Министерство культуры Российской Федерации  
Министерство внутренних дел Российской Федерации  
Министерство Российской Федерации по делам гражданской обороны,  
чрезвычайным ситуациям и ликвидации последствий стихийных бедствий

## «ОБРЕТЁННОЕ ПОКОЛЕНИЕ – НАУКА, ТВОРЧЕСТВО, ДУХОВНОСТЬ»

### «ЮНОСТЬ, НАУКА, КУЛЬТУРА»

### «ВЕЛЕНИЕ ВРЕМЕНИ»



ВЕЛЕНИЕ  
· ВРЕМЕНИ ·

*п о с в я щ а е т с я*

*5-летию воссоединения Крыма с Россией*

## СБОРНИК ТЕЗИСОВ

РАБОТ УЧАСТНИКОВ

XLIII ВСЕРОССИЙСКОЙ КОНФЕРЕНЦИИ ОБУЧАЮЩИХСЯ  
«ОБРЕТЁННОЕ ПОКОЛЕНИЕ – НАУКА, ТВОРЧЕСТВО, ДУХОВНОСТЬ»

XLIII ВСЕРОССИЙСКОЙ КОНФЕРЕНЦИИ ОБУЧАЮЩИХСЯ  
«ЮНОСТЬ, НАУКА, КУЛЬТУРА»

VI ВСЕРОССИЙСКОЙ КОНФЕРЕНЦИИ ОБУЧАЮЩИХСЯ  
«ВЕЛЕНИЕ ВРЕМЕНИ»

Сборник тезисов работ участников 43-й Всероссийской конференции обучающихся «ОБРЕТЁННОЕ ПОКОЛЕНИЕ – НАУКА, ТВОРЧЕСТВО, ДУХОВНОСТЬ», 43-й Всероссийской конференции обучающихся «ЮНОСТЬ, НАУКА, КУЛЬТУРА» и 6-й Всероссийской конференции обучающихся «ВЕЛЕНИЕ ВРЕМЕНИ» / Под ред. А.А. Румянцева, Е.А. Румянцева. – М.: НС «ИНТЕГРАЦИЯ», Московский Патриархат, Минобрнауки России, Минпросвещения России, Минкультуры России, Минсельхоз России, Минздрав России, Минтранс России, РОСКОСМОС, РОСВОЕНЦЕНТР, РАЕН, РИА, РАО, 2019. – 794 с.

Настоящий сборник включает тезисы докладов участников Всероссийских конференций обучающихся: «ОБРЕТЁННОЕ ПОКОЛЕНИЕ – НАУКА, ТВОРЧЕСТВО, ДУХОВНОСТЬ»; «ЮНОСТЬ, НАУКА, КУЛЬТУРА»; «ВЕЛЕНИЕ ВРЕМЕНИ», состоявшихся в период с 10 по 12 апреля 2019 г. в ФГБУ «Детский Дом отдыха Управления делами Президента Российской Федерации «Непещино».

Тезисы издаются Общероссийской общественной организацией «Национальная система развития научной, творческой и инновационной деятельности молодежи России «Интеграция» (образована 13–14 марта 1991 г., зарегистрирована Министерством юстиции Российской Федерации за № 71).

Конференции проводятся при содействии Московского Патриархата Русской Православной Церкви, Министерства науки и высшего образования Российской Федерации, Министерства просвещения Российской Федерации, Министерства культуры Российской Федерации, Министерства сельского хозяйства Российской Федерации, Министерства здравоохранения Российской Федерации, Министерства транспорта Российской Федерации, РОСКОСМОСА, Российского государственного военного историко-культурного центра при Правительстве Российской Федерации, Российской академии естественных наук, Российской инженерной академии, Российской академии образования, Профсоюзного комитета Администрации Президента Российской Федерации, Аппарата Правительства Российской Федерации, Аппарата Совета Федерации Федерального Собрания Российской Федерации, Счетной Палаты Российской Федерации и Управления делами Президента Российской Федерации, ведущих образовательных организаций высшего образования.

Мероприятия посвящаются Пятой годовшине воссоединения Крыма с Россией.

**Адрес Оргкомитета конференции:**

129090, Москва, ул. Шепкина, д. 22, оф. 21–22, НС «Интеграция» (юридический адрес)  
111675, Москва, ул. Дмитриевского, д. 7, оф. VII, НС «Интеграция» (фактический адрес)  
тел.: 8(495)374–59–57, 688–21–85, 684–82–47. E-mail: unost21@mail. ru  
www. nauka21. com и www. integraciya. org

Подписано в печать 02.04.2019 г. Формат 60х90/16.

Печать цифровая. Бумага офсетная 80 г.

Усл. печ.л. 49,63 Тираж 3000 экз. Заказ 139580

**Отпечатано: АО «Т8 Издательские Технологии»**

109316 Москва, Волгоградский проспект, д. 42, корпус 5 Тел: +7 (499) 322-38-32

ISBN 9785449102683



9 785449 102683

© НС «Интеграция», 2019  
© РПЦ, 2019  
© Минобрнауки России, 2019  
© Минпросвещения России, 2019  
© Минкультуры России, 2019  
© Минсельхоз России, 2019  
© Минздрав России, 2019  
© Минтранс России, 2019  
© РОСКОСМОС, 2019  
© РОСВОЕНЦЕНТР, 2019  
© РАЕН, 2019  
© РИА, 2019  
© РАО, 2019

---

## СОДЕРЖАНИЕ

ОФИЦИАЛЬНЫЕ ДОКУМЕНТЫ.....	5
Приказ от 18 ноября 2018 г. №71 «Об утверждении Плана мероприятий, направленных на развитие интеллектуальных и творческих способностей детей и молодёжи, интереса к научной (научно-исследовательской), творческой деятельности, а также на пропаганду научных знаний, проводимых в 2019 году» .....	6
Приветствие митрополита Астанайского и Казахстанского .....	10
<b>УЧАСТНИКИ «ОБРЕТЁННОЕ ПОКОЛЕНИЕ – НАУКА, ТВОРЧЕСТВО, ДУХОВНОСТЬ».....</b>	<b>13</b>
БИОЛОГИЯ.....	35
ГЕОГРАФИЯ .....	39
ГЕОЛОГИЯ, ПАЛЕОНТОЛОГИЯ, МИНЕРАЛОГИЯ.....	43
ИСКУССТВОВЕДЕНИЕ.....	47
ИСТОРИЯ, ЭТНОГРАФИЯ, АРХЕОЛОГИЯ, ТОПОНИМИКА.....	55
КРАЕВЕДЕНИЕ .....	81
КУЛЬТУРОЛОГИЯ .....	107
ЛИНГВИСТИКА И ЛИТЕРАТУРОВЕДЕНИЕ .....	129
МАТЕМАТИКА И ИНФОРМАЦИОННЫЕ ТЕХНОЛОГИИ.....	149
МЕДИЦИНА И ЗДОРОВЫЙ ОБРАЗ ЖИЗНИ .....	159
ПЕДАГОГИКА.....	187
ПСИХОЛОГИЯ.....	209
СОЦИОЛОГИЯ.....	217
ТЕОРИЯ И ИСТОРИЯ ПРАВА И ГОСУДАРСТВА .....	229
ТЕХНОЛОГИИ И ТЕХНИЧЕСКОЕ ТВОРЧЕСТВО .....	245
ФИЗИКА .....	261
ПОЛИТОЛОГИЯ .....	265
ХИМИЯ .....	269
ЭКОЛОГИЯ ЖИВЫХ СИСТЕМ .....	275
ЭКОНОМИКА И УПРАВЛЕНИЕ .....	287
<b>УЧАСТНИКИ «ЮНОСТЬ, НАУКА, КУЛЬТУРА».....</b>	<b>301</b>
АСТРОНОМИЯ, КОСМОНАВТИКА.....	329
БИОЛОГИЯ, БОТАНИКА, ЗООЛОГИЯ.....	335

---

ГЕОГРАФИЯ, ЭТНОГРАФИЯ, КРАЕВЕДЕНИЕ, АРХЕОЛОГИЯ .....	355
КУЛЬТУРОЛОГИЯ, ИСКУССТВОВЕДЕНИЕ, НАРОДНАЯ КУЛЬТУРА И ТВОРЧЕСТВО, ДЕКОРАТИВНО-ПРИКЛАДНОЕ ИСКУССТВО .....	385
ЛИНГВИСТИКА .....	399
ЛИТЕРАТУРОВЕДЕНИЕ, ЛИТЕРАТУРНОЕ ТВОРЧЕСТВО .....	413
МАТЕМАТИКА, ИНФОРМАЦИОННЫЕ ТЕХНОЛОГИИ.....	431
МЕДИЦИНА, ЗДОРОВЫЙ ОБРАЗ ЖИЗНИ, ВЕТЕРИНАРИЯ .....	453
ПЕДАГОГИКА, ПСИХОЛОГИЯ, СОЦИОЛОГИЯ .....	477
СЕЛЬСКОЕ ХОЗЯЙСТВО .....	513
ТЕХНИЧЕСКОЕ ТВОРЧЕСТВО, ФИЗИКА, МЕХАНИКА.....	521
ТРАНСПОРТ .....	543
ФИЛОСОФИЯ, ИСТОРИЯ, ВОЕННАЯ ИСТОРИЯ, ПОЛИТОЛОГИЯ, ПРАВО .....	547
ЭКОЛОГИЯ, ХИМИЯ .....	569
ЭКОНОМИКА, УПРАВЛЕНИЕ, МЕНЕДЖМЕНТ, МАРКЕТИНГ.....	597
УЧАСТНИКИ «ВЕЛЕНИЕ ВРЕМЕНИ» .....	621
БИЗНЕС-ПЛАНИРОВАНИЕ.....	635
БУХГАЛТЕРСКИЙ УЧЁТ И АУДИТ .....	639
ГРАЖДАНСКОЕ ПРАВО .....	645
ГУМАНИТАРНЫЕ ДИСЦИПЛИНЫ .....	653
ИСТОРИЯ.....	661
ЛИНГВИСТИКА .....	683
ЛИТЕРАТУРОВЕДЕНИЕ .....	689
МАРКЕТИНГ .....	695
МЕНЕДЖМЕНТ.....	699
МУНИЦИПАЛЬНОЕ ПРАВО .....	703
ПЕДАГОГИКА .....	707
ПСИХОЛОГИЯ.....	727
СОЦИОЛОГИЯ.....	737
УПРАВЛЕНИЕ ПЕРСОНАЛОМ .....	749
ФИЛОСОФИЯ.....	755
ЭКОНОМИКА ПРЕДПРИЯТИЯ .....	759
ЭКОНОМИЧЕСКИЕ ДИСЦИПЛИНЫ .....	775
ЭТНОГРАФИЯ.....	781
АВТОРЫ .....	785

XLIII Всероссийская конференция обучающихся  
**«ОБРЕТЁННОЕ ПОКОЛЕНИЕ –  
НАУКА, ТВОРЧЕСТВО, ДУХОВНОСТЬ»**



**ОФИЦИАЛЬНЫЕ  
ДОКУМЕНТЫ**

**Москва, 2019**



НАЦИОНАЛЬНАЯ СИСТЕМА РАЗВИТИЯ НАУЧНОЙ,  
ТВОРЧЕСКОЙ И ИННОВАЦИОННОЙ ДЕЯТЕЛЬНОСТИ  
МОЛОДЁЖИ РОССИИ  
**«ИНТЕГРАЦИЯ»**

**П Р И К А З**

Москва

«19» ноября 2018 г.

№ 71

**Об утверждении Плана мероприятий, направленных на развитие интеллектуальных и творческих способностей детей и молодёжи, интереса к научной (научно-исследовательской), творческой деятельности, а также на пропаганду научных знаний, проводимых в 2019 году**

В целях реализации Указа Президента Российской Федерации «О национальных целях и стратегических задачах развития Российской Федерации на период до 2024 года» от 7 мая 2018 г. № 204, Концепции общенациональной системы выявления и развития молодых талантов, утвержденной Президентом Российской Федерации 03.04.2012 г. № Пр-827, Концепции развития дополнительного образования детей, утверждённой распоряжением Правительства Российской Федерации от 04.09.2014 г. и «Стратегии развития воспитания в Российской Федерации на период до 2025 года», утверждённой распоряжением Правительства Российской Федерации от 29.05.2015 г. № 996-р, ПРИКАЗЫВАЮ:

1. Утвердить План мероприятий, направленных на развитие интеллектуальных и творческих способностей детей и молодёжи, интереса к научной (научно-исследовательской), творческой деятельности, а также на пропаганду научных знаний и провести в 2019 году следующий перечень всероссийских конкурсных мероприятий:

Всероссийский конкурс достижений талантливой молодёжи **«НАЦИОНАЛЬНОЕ ДОСТОЯНИЕ РОССИИ»** (с 01.10.2018 по 01.03.2019 –



заочный тур) и XIII (с 27 по 29.03.2019) Всероссийскую конференцию обучающихся;

Всероссийский Тимирязевский конкурс научно-исследовательских, опытно-конструкторских, технологических и социальных проектов молодежи в сфере агропромышленного комплекса «**АПК – МОЛОДЕЖЬ, НАУКА, ИННОВАЦИИ**» (с 01.01 по 01.03.2019 и с 02.09 по 18.10.2019 – заочные туры), VI (с 27 по 29.03.2019) и VII (с 13 по 15.11.2019) всероссийские молодёжные форумы;

Всероссийский конкурс научно-исследовательских, проектных и творческих работ обучающихся «**ОБРЕТЁННОЕ ПОКОЛЕНИЕ – НАУКА, ТВОРЧЕСТВО, ДУХОВНОСТЬ**» (с 01.01 по 15.03.2019 и с 02.09 по 08.11.2019) – заочные туры, XLIII (с 10 по 12.04.2019) и XLIV (с 27 по 29.11.2019) всероссийские конференции обучающихся;

Всероссийский конкурс научно-исследовательских, изобретательских и творческих работ обучающихся «**ЮНОСТЬ, НАУКА, КУЛЬТУРА**» (с 01.01 по 15.03.2019 и с 02.09 по 08.11.2019) – заочные туры, XLIII (с 10 по 12.04.2019) и XLIV (с 27 по 29.11.2019) всероссийские конференции обучающихся;

Всероссийский конкурс на лучшую научную работу студентов и школьников по гуманитарным наукам «**ВЕЛЕНИЕ ВРЕМЕНИ**» (с 01.01 по 15.03.2019 и с 02.09 по 08.11.2019) – заочные туры, VI (с 10 по 12.04.2019) и VII (с 27 по 29.11.2019) всероссийские конференции обучающихся;

Всероссийский детский конкурс научно-исследовательских и творческих работ «**ПЕРВЫЕ ШАГИ В НАУКЕ**» (с 01.02 по 29.03.2019 и с 01.10 по 22.11.2019) – заочные туры), XXIII (с 17 по 19.04.2019) и XXIV (с 18 по 20.12.2019) всероссийские детские конференции;

Всероссийский конкурс молодежи образовательных и научных организаций на лучшую работу «**МОЯ ЗАКОНОТВОРЧЕСКАЯ ИНИЦИАТИВА**» (с 01.10.2018 по 26.04.2019 и с 03.06. по 20.09.2019 – заочные туры), весеннюю (с 21 по 23.05.2019) и осеннюю (с 09 по 11.10.2019) сессии XIV Всероссийского молодёжного форума;

Всероссийский конкурс научно-исследовательских и творческих работ молодёжи «**МЕНЯ ОЦЕНЯТ В XXI ВЕКЕ**» (с 02.09.2019 по 04.10.2019 – заочный тур) и XVI Всероссийский молодёжный фестиваль (с 23 по 25.10.2019);



Всероссийский молодежный конкурс по проблемам культурного наследия, экологии и безопасности жизнедеятельности «ЮНЭКО-2019» (с 02.09 по 18.10.2019 – заочный тур) и XVII Всероссийский молодежный форум (с 13 по 15.11.2019).

2. Провести итоговые очные соревнования победителей заочных туров всероссийских конкурсных мероприятий – конференции, форумы, фестиваль на базе Федерального государственного бюджетного учреждения «Детский дом отдыха «Непечино» Управления делами Президента Российской Федерации на основании «Соглашения о сотрудничестве в содействии детям и молодёжи России в творческом и научно-техническом развитии» от 01.12.2003 г. № 104, согласованным с Управлением делами Президента Российской Федерации.

3. Разрешить командам победителей региональных мероприятий, направленных на развитие интеллектуальных и творческих способностей детей и молодёжи, участвовать в очных соревнованиях без предварительного конкурсного отбора (за исключением конкурса «Моя законотворческая инициатива»).

4. Доставку участников очных соревнований из Москвы (Красная Площадь, Васильевский Спуск) до места проведения мероприятий и обратно (Площадь Казанского вокзала) осуществлять автотранспортом Федерального государственного бюджетного учреждения «Автотранспортный комбинат» Управления делами Президента Российской Федерации на основании Договора от 29.12.2017 г. № 549–1217 с соблюдением требований, предусмотренных п.п. «а», «б», «д», «ж», «з» п. 4 Постановления Правительства Российской Федерации от 17.12.2013 г. № 1177 «Об утверждении Правил организованной перевозки группы детей автобусами» (В редакции постановлений Правительства Российской Федерации от 23.06.2014 г. N579; от 30.06.2015 г. N652; от 22.06.2016 г. N569; от 30.12.2016 г. N1558; от 29.06.2017 г. N772; от 23.12.2017 г. N1621; от 17.04.2018 г. N456; от 08.08.2018 г. N925).

5. Планово-финансовому управлению (В. В. Рядовкину) согласовать вопросы, связанные с обеспечением безопасности участников мероприятий при встрече, регистрации и посадке в автотранспорт, формирования и движения автоколонн со Службой коменданта Московского Кремля Федеральной Службы охраны Российской Федерации и управлениями государственной инспекции безопасности дорожного





движения Министерства внутренних дел Российской Федерации по г. Москве и Московской области.

6. Организационно-методическому управлению (А. А. Румянцеву) направить информацию о мероприятиях в федеральные органы власти, органы власти субъектов Российской Федерации, органы местного самоуправления, образовательные и научные организации, региональные и местные отделения Организации. Разместить информацию в официальном справочно-информационном издании Министерства образования и науки Российской Федерации «Вестник образования» и на сайтах: [www.nauka21.com](http://www.nauka21.com); [www.integraciya.org](http://www.integraciya.org). Выделить для взаимодействия с потенциальными участниками конкурсных мероприятий линии связи: 8(495)374–59–57 многоканальный; 8(495)688–21–85; 8(495)684–82–47.

7. Контроль за исполнением настоящего приказа оставляю за собой.

Председатель



А. С. Обручников



## ИНТЕГРАЦИЯ АСТАНАЙСКИЙ И КАЗАХСТАНСКИЙ

№ 19261/МА

«26» марта 2019 г.

### ПРИВЕТСТВИЕ

**организаторам, членам экспертного совета и участникам  
XLIII Всероссийских конкурсов научно-исследовательских,  
изобретательских и творческих работ обучающихся  
«ОБРЕТЕННОЕ ПОКОЛЕНИЕ – НАУКА, ТВОРЧЕСТВО, ДУХОВНОСТЬ»,  
«ЮНОСТЬ, НАУКА, КУЛЬТУРА»  
и VI Всероссийского конкурса на лучшую научную работу студентов  
и школьников по гуманитарным наукам «ВЕЛЕНИЕ ВРЕМЕНИ»**

***Уважаемый Председатель НС «Интеграция»  
Александр Сергеевич Обручников,  
уважаемые члены Экспертного совета, научные  
руководители конкурсных работ,  
соискатели конкурсов!***

Поздравляю вас с началом работы вашей традиционной и широко известной в России и за рубежом Всероссийской конференции, на которой собралась наша замечательная молодежь из многих субъектов Российской Федерации! Мне очень радостно, что вы с юных лет занимаетесь научной и творческой деятельностью, уделяя особое внимание изучению и пониманию огромного культурного и духовного наследия, его истории и современного состояния, сохранению нравственных устоев Российского государства!



В этом году вся наша страна, весь наш многонациональный и многоконфессиональный народ отмечает пятилетнюю годовщину воссоединения Крыма с Россией. По промыслу Господа нашего Иисуса Христа этот праздничный день (18 марта) совпадает с днём обретения мошей свт. Луки Крымского (Войно-Ясенецкого), удивительного святого, величайшего хирурга, выдающегося богослова и архипастыря Церкви Христовой, прославленного в сонме новомучеников и исповедников российских на Архиерейском Соборе в 2000 году. Это совпадение, конечно, не случайно. Задумайтесь над этим.

Считая вас обретённым для Отечества и Церкви поколением, обретённым для любви к Богу и ближним, желаю вам талантливой, духовно богатой, нравственно чистой молодёжи верности и мужества!

Призываю на вас Божие благословение, помощи вам от Господа и успехов в ваших трудах на благо нашего Отечества!

ГЛАВА МИТРОПОЛИЧЬЕГО ОКРУГА В РЕСПУБЛИКЕ КАЗАХСТАН

МИТРОПОЛИТ АСТАНАЙСКИЙ И КАЗАХСТАНСКИЙ

ПОСТОЯННЫЙ ЧЛЕН СВЯЩЕННОГО СИНОДА  
РУССКОЙ ПРАВОСЛАВНОЙ ЦЕРКВИ



XLIII Всероссийская конференция обучающихся  
**«ОБРЕТЁННОЕ ПОКОЛЕНИЕ –  
НАУКА, ТВОРЧЕСТВО, ДУХОВНОСТЬ»**



# **УЧАСТНИКИ**

**Москва, 2019**



## **БИОЛОГИЯ**

### **БИОТЕХНОЛОГИЧЕСКИЕ ПРИЕМЫ, ИСПОЛЬЗУЕМЫЕ В ТРАНСГЕНЕЗЕ ЖИВОТНЫХ** 36

*Кузьменко Александра Витальевна, Решетникова Ольга Васильевна*  
Лужский институт (филиал) ГАОУ ВО ЛО «ЛГУ им. А. С. Пушкина»,  
Ленинградская область, г. Луга

## **ГЕОГРАФИЯ**

### **КРАЙ КАК АДМИНИСТРАТИВНО-ТЕРРИТОРИАЛЬНАЯ ЕДИНИЦА РОССИИ** 40

*Захарова Анфиса Андреевна, Белан Елена Александровна*  
МАОУ гимназия № 10 имен А. Е. Бочкина, Красноярский край,  
г. Дивногорск

## **ГЕОЛОГИЯ, ПАЛЕОНТОЛОГИЯ, МИНЕРАЛОГИЯ**

### **ФЛОРА И ФАУНА МЕЛОВОГО ПЕРИОДА ЛИПЕЦКОЙ ОБЛАСТИ** 44

*Епифанова Валерия Альбертовна, Гусев Александр Александрович*  
МБУ ДО «Центр дополнительного образования» Елецкого  
муниципального района Липецкой области, Липецкая область, п.  
Солидарность

## **ИСКУССТВОВЕДЕНИЕ**

### **УДИВИТЕЛЬНЫЙ КРАЙ – КОМИ** 48

*Волкова Ксения Станиславовна, Шалчювене Тамара Сергеевна*  
ГПОУ «Гимназия искусств при Главе Республики Коми»  
им. Ю. А. Спиридонова, Республика Коми, г. Сыктывкар

### **ДУХОВНОЕ СОДЕРЖАНИЕ МУЗЫКИ С. В. РАХМАНИНОВА** 49

*Барсукова Светлана Вячеславовна, Рахимова Гульнара Наильевна*  
БУ «Нижевартовский социально-гуманитарный коллдж», ХМАО-  
Югра, Тюменская область

### **ОБРАЗЫ РУССКОЙ РЕВОЛЮЦИИ В ИСКУССТВЕ** 51

*Чернявская Дарья Алексеевна, Рахимова Гульнара Наильевна*  
БУ «Нижевартовский социально-гуманитарный коллдж»,  
ХМАО-Югра, Тюменская область



## **ИСТОРИЯ, ЭТНОГРАФИЯ, АРХЕОЛОГИЯ, ТОПОНИМИКА**

- В ПОИСКАХ ПАМЯТИ** 56  
*Овсянникова Валерия Алексеевна, Волкова Надежда Григорьевна*  
АПОУ УР «Строительный техникум», Удмуртская Республика,  
г. Ижевск
- САХАЛИНСКИЕ КОРЕЙЦЫ: ЖИЗНЬ И ТРАГЕДИЯ СУДЬБЫ** 57  
*Крутых Полина, Березина Татьяна Вячеславовна*  
МБОУ СОШ № 1, Сахалинская область, г. Александровск-  
Сахалинский
- СОЦИАЛЬНАЯ СФЕРА И ПОВСЕДНЕВНАЯ ЖИЗНЬ ЖИТЕЛЕЙ  
ГОРОДА ПУШКИНА В СЕРЕДИНЕ 1960-Х – СЕРЕДИНЕ 1980-Х ГОДОВ** 59  
*Немна Степан Андреевич, Козлов Николай Дмитриевич*  
Ленинградский государственный университет им. А. С. Пушкина,  
г. Санкт-Петербург, г. Пушкин.
- ЗНАЧЕНИЕ ГОСТИНЦЕВ В ПОВСЕДНЕВНОЙ ЖИЗНИ ЯКУТСКОГО НАРОДА** 60  
*Егоров Эрик Ли, Бестинова Мария Васильевна*  
МБОУ «Хоринская СОШ им. Г. Н. Чиряева», Республики Саха (Якутия),  
Верхневилуйский улус (район), село Хоро
- ЖЕНСКАЯ СОЦИАЛЬНАЯ ПАМЯТЬ КАК ОБЪЕДИНЯЮЩИЙ ФАКТОР  
МНОГОПОКОЛЕННОЙ СЕМЬИ НА ПРИМЕРЕ РУССКИХ СЕМЕЙ  
БЕЛГОРОДЧИНЫ (XX–XXI ВВ.)** 62  
*Филатова Анна Витальевна, Канькин Станислав Владимирович*  
ФГАОУ ВО СТИ НИТУ «МИСиС» им. А. А. Угарова, Белгородская  
область, г. Старый Оскол
- ИЗГОТОВЛЕНИЕ ВАЛЕНОК – СЕМЕЙНЫЙ ПРОМЫСЕЛ  
КЕРОВЫХ-ВИШНЯКОВЫХ** 64  
*Керова Юлия Николаевна, Казаков Алексей Александрович*  
МКОУ Оськинская СШ, Ульяновская область, село Оськино
- ФАШИЗМ И НЕОФАШИЗМ** 64  
*Шлончак Наталья Павловна, Морозова Оксана Геннадиевна*  
ЧОУ ВО «ЮИМ», Краснодарский край, г. Краснодар
- ГЕНЕРАЛЫ БОРОДИНСКОГО СРАЖЕНИЯ НА ПЯТИГОРЬЕ** 66  
*Ягудаева Вероника Владимировна, Ольшанская Наталья Сергеевна*  
МБОУ гимназия № 11, Ставропольский край, г. Пятигорск



- МОРАЛЬНО-ПСИХОЛОГИЧЕСКОЕ СОСТОЯНИЕ БОЙЦОВ ЛАДОЖСКОЙ  
ВОЕННОЙ ФЛОТИЛИИ В ПЕРИОД ВЕЛИКОЙ ОТЕЧЕСТВЕННОЙ ВОЙНЫ  
1941–1944 ГГ.** 68  
*Шукин Никита Сергеевич, Левашко Вадим Олегович*  
ГАОУ ВО ЛО «Ленинградский государственный университет имени  
А. С. Пушкина», г. Санкт-Петербург
- ИССЛЕДОВАНИЕ СКИФСКОГО ГОРОДИЩА БОРУТ-ХАНЕ  
И АРХЕОЛОГИЧЕСКОГО ОБЪЕКТА «ТАРАПАН»** 70  
*Кокошкин Егор Дмитриевич, Колосюк Надежда Васильевна*  
МБОУ «Литвиненковская СШ», Республика Крым, с. Литвиненково
- ГРАЖДАНСКАЯ ВОЙНА. НАЧАЛО** 71  
*Бурлак Игорь Игоревич, Сивкова Антонина Алексеевна*  
ФГБОУ ВО «Брянский государственный аграрный университет»  
Мичуринский филиал, Брянская область, п. Мичуринский
- ШАГ В БЕССМЕРТИЕ ПО ТОНКОМУ ЛЬДУ...** 72  
*Заволжский Константин Александрович,  
Заволжская Татьяна Степановна*  
Филиал ФГБОУ ВО «Самарский государственный университет путей  
сообщения» в г. Алатыре Республика Чувашия, г. Алатырь
- ОБЩЕЕ И ОСОБЕННОЕ В ДЕКОРАТИВНО-ПРИКЛАДНОМ ИСКУССТВЕ  
НАРОДОВ ЕВРАЗИИ (НА ПРИМЕРЕ ДЕКОРАТИВНОЙ РОСПИСИ  
ИНДИЙСКОГО ПЛЕМЕНИ РАТХВА И МЕЗЕНСКОЙ РОСПИСИ  
АРХАНГЕЛЬСКОЙ ОБЛАСТИ)** 74  
*Пешакова Варвара Алексеевна*  
*Научный руководитель Сокольская Людмила Викторовна*  
МБОУ «Средней общеобразовательной школы № 13»  
Архангельская область, г. Северодвинск
- БИТВА ЗА КАВКАЗ В ГОДЫ ВОВ ИЛИ ПО СЛЕДАМ БОЕВ, В КОТОРЫХ  
УЧАСТВОВАЛ ПРАДЕД** 76  
*Овбанова Дарина Рамазановна, Терехова Алла Николаевна*  
ГБПОУ КК АМТТ, Краснодарский край, г. Армавир
- ЧЕРНОБЫЛЬ. ВЧЕРА. СЕГОДНЯ. ЗАВТРА** 77  
*Хитров Антон Сергеевич, Силавс Алла Николаевна*  
ГБОУ СОШ № 348, г. Санкт-Петербург
- ВОЙНА 1812 ГОДА. ЗАБЫТЫЕ ИМЕНА** 79  
*Ванчура Михаил Александрович, Мишина Марина Михайловна*  
Первая Московская гимназия, г. Москва





## КРАЕВЕДЕНИЕ

- РАЗРАБОТКА ТУРИСТИЧЕСКОГО МАРШРУТА ПО ЦЕНТРУ ЕКАТЕРИНБУРГА  
«ИСТОРИЧЕСКИЙ И ХУДОЖЕСТВЕННЫЙ ВЗГЛЯД НА ЛЮБИМЫЕ МЕСТА»** 82  
*Шеховцева Алёна Евгеньевна, Сафонова Наталия Валерьевна*  
МАОУ-гимназия № 13, Свердловская область, г. Екатеринбург
- БОЛЬШАЯ ИСТОРИЯ МАЛЕНЬКОЙ ШКОЛЫ** 84  
*Рихтер Дмитрий Александрович, Полевая Ирина Игнатьевна*  
МАОУ ООШ № 28, Свердловская область, г. Краснотурьинск
- МОЙ КОЛЛЕДЖ – МОЯ СУДЬБА** 85  
*Магомаева Мадина Алихановна, Астамирова Зулихан Абуязидовна*  
ГБПОУ «Чеченский базовый медицинский колледж»,  
Чеченская Республика, г. Грозный
- МУЖСКИЕ И ЖЕНСКИЕ СУЕВЕРИЯ БЕЛГОРОДЧИНЫ** 88  
*Орехов Егор Александрович, Канькин Станислав Владимирович*  
ФГАОУ ВО СТИ НИТУ «МИСиС» им. А.А. Угарова,  
Белгородская область, г. Старый Оскол
- ДУХОВНО-НРАВСТВЕННОЕ ВОСПИТАНИЕ ПОДРОСТКОВ ПОСРЕДСТВОМ  
ИНФОРМАЦИОННЫХ КРАЕВЕДЧЕСКИХ РЕСУРСОВ** 90  
*Хальзова Алена Михайловна, Михайлова Наталья Юрьевна*  
ТОГБПОУ «Тамбовский колледж искусств», Тамбовская область,  
г. Тамбов
- СПЕЦПОСЕЛЕНИЯ ВЕЛИКОДВОРСКОГО СЕЛЬСОВЕТА  
ТОТЕМСКОГО РАЙОНА ВОЛОГОДСКОЙ ОБЛАСТИ** 91  
*Рычкова Александра Ивановна, Коренева Наталья Ивановна*  
МБОУ Тотемская СОШ № 3, Вологодская область, г. Тотьма
- ИСТОРИЯ МОЕЙ СЕМЬИ –  
ИСТОРИЯ МОЕГО ГОСУДАРСТВА, КРАЯ, ГОРОДА** 93  
*Детковский Даниил Сергеевич, Крюкова Ирина Юрьевна*  
«ДМУ» (филиал) ФГБОУ ВО «Дальрыбвтуз», Приморский край,  
г. Находка
- ВЫПУСКНИКИ ДМУ – ГЕРОИ ТРУДА** 95  
*Линьков Валерий Вячеславович, Тимохович Наталья Витальевна*  
«Дальневосточное мореходное училище» (филиал) ФГБОУ ВО  
«Дальрыбвтуз», Приморский край, г. Находка



<b>ИСТОРИЯ РАЗВИТИЯ МАРИКУЛЬТУРЫ В ПРИМОРЬЕ</b>	<b>98</b>
<i>Мамедов Тархан, Ильницкая Светлана Александровна</i> «Дальневосточное мореходное училище» (филиал) ФГБОУ ВО «Дальрыбвтуз», Приморский край, г. Находка	
<b>КРАСНОДАРСКОЕ ВОДОХРАНИЛИЩЕ. ПЛЮСЫ И МИНУСЫ</b>	<b>101</b>
<i>Валюх Эдуард Анатольевич, Терехова Алла Николаевна</i> ГБПОУ КК АМТТ, Краснодарский край, г. Армавир	
<b>Н. И. ГУСАРОВ И ЕГО ВРЕМЯ</b>	<b>102</b>
<i>Елисеева Александра Юрьевна, Горбунова Ирина Викторовна</i> МАОУ «Школа бизнеса и предпринимательства», Пермский край, г. Пермь	
<b>ГЕРОИЧЕСКИЕ СТРАНИЦЫ ИСТОРИИ МОЕЙ МАЛОЙ РОДИНЫ</b>	<b>103</b>
<i>Раевич Александр Сергеевич, Стряпчева Инна Александровна</i> ГБПОУ КК «Краснодарский технический колледж», г. Краснодар	
<b>РОЛЬ ГОЛЕСHEVA М. А. В ОБЩЕСТВЕННОЙ И ЛИТЕРАТУРНОЙ ЖИЗНИ СМОЛЕНЩИНЫ</b>	<b>105</b>
<i>Фирсова Юлия Вадимовна, Толстых Ольга Павловна</i> МБОУ «Голынковская СШ», Смоленская область, пгт Голынки	

## **КУЛЬТУРОЛОГИЯ**

<b>МУЗЫКА ДУШИ. УРАЛЬСКИЙ КОМПОЗИТОР ЕЛЕНА САМАРИНА</b>	<b>108</b>
<i>Новоселов Александр Сергеевич, Сафонова Наталия Валерьевна</i> МАОУ – гимназия № 13, Свердловская область, г. Екатеринбург	
<b>СОЗДАНИЕ МУЛЬТФИЛЬМА ПО СТИХОТВОРЕНИЮ В. ПАВЛОВОЙ «ПОХОРОНЫ КУКЛЫ»</b>	<b>109</b>
<i>Моисейкина Елизавета Константиновна, Фетисова Диана Александровна, Марванова Елена Витальевна</i> МАОУ СОШ № 32, Свердловская область, г. Екатеринбург	
<b>ПРЕКРАСНОЕ В ПРОСТОМ! (НА ПРИМЕРЕ ОСМЫСЛЕНИЯ ТЕКСТА ПЕСНИ «ЖУРЧАТ РУЧЬИ» ИЗ КИНОФИЛЬМА «ВЕСНА»)</b>	<b>111</b>
<i>Иванова Анастасия Николаевна, Устинова Наталья Григорьевна</i> МАОУ СОШ № 32, Свердловская область, г. Екатеринбург	



- ТОРШЕР «ФРИНА»** 112  
*Романенко Елизавета Сергеевна, Красников Александр Васильевич*  
МБОУ Маргаритовская СОШ Азовского района, Ростовская область,  
с. Маргаритово
- ИСТОРИЧЕСКИЕ АСПЕКТЫ ЗАРОЖДЕНИЯ  
И РАЗВИТИЯ ДОКУМЕНТОВ НА РУСИ** 114  
*Белова Лада Сергеевна, Попова Светлана Борисовна*  
АН ПОО «Уральский промышленно-экономический техникум»,  
Свердловская область, г. Асбест
- ГЕРБ РОССИЙСКОЙ ФЕДЕРАЦИИ: ИСТОРИЯ ЕГО РАЗВИТИЯ** 115  
*Елькин Никита Дмитриевич, Попова Светлана Борисовна*  
АН ПОО «Уральский промышленно-экономический техникум»,  
Свердловская область, г. Асбест
- НАУЧНО-ТЕХНИЧЕСКАЯ ОБРАБОТКА ДОКУМЕНТОВ ЛИЧНОГО ФОНДА  
ПРЕПОДАВАТЕЛЯ ГАПОУ ПО ПСПК Н. Е. ЛУКЬЯНОВОЙ** 116  
*Журавлева Екатерина Александровна, Ладанова Ольга Юрьевна*  
ГАПОУ ПО ПСПК, Пензенская область, г. Пенза
- ОСОБЕННОСТИ И СИМВОЛИКА ЖЕНСКОЙ ОДЕЖДЫ В ТРАДИЦИОННОМ  
КИТАЕ** 118  
*Мисетова Алина Сергеевна, Суховская Дарья Николаевна*  
ФГБОУ ВО «Пятигорский государственный университет»,  
Ставропольский край, г. Пятигорск
- РОМАНТИКА ЖЕРТВЫ ВО ИМЯ ВЫСОКОЙ ЦЕЛИ  
В ПЕСНЯХ О ГРАЖДАНСКОЙ ВОЙНЕ В РОССИИ** 120  
*Образиова Анна Александровна, Титова Марина Юрьевна*  
МБОУ «СОШ № 13», Челябинская область, г. Сатка
- ОБРАЗ ГОРОДА НАБЕРЕЖНЫЕ ЧЕЛНЫ В ПОЭЗИИ МАНСУРА САФИНА  
И НИКОЛАЯ АЛЕШКОВА** 122  
*Грязнова Валерия Игоревна, Чучалина Галина Тимофеевна*  
МБОУ «Гимназия № 26», Республика Татарстан,  
г. Набережные Челны
- АКСИОЛОГИЯ ИГРЫ «ДОГОНЯЛКИ НА САНКАХ»  
В СОХРАНЕНИИ ЭТНОКУЛЬТУРНЫХ ТРАДИЦИЙ КАРЕЛ** 124  
*Евдокимова Антонина Александровна, Матвеева Надежда  
Александровна*  
СПбГИКиТ, г. Санкт-Петербург



**БОРЕЦКАЯ РОСПИСЬ: ТРАДИЦИЯ И СОВРЕМЕННОСТЬ** 125

**Балаева Светлана Сергеевна**

**Научный руководитель Козлянова Тамара Васильевна**

*Русский филиал ГАПОУ МО «Московский Губернский колледж искусств», Московская область, п. Дорохово*

**ПРОИЗВЕДЕНИЯ А. С. ПУШКИНА НА СТРАНИЦАХ МУЗЫКИ:  
М. П. МУСОРГСКИЙ «БОРИС ГОДУНОВ»** 126

**Лазарева Юлия Александровна, Кузякина Татьяна Ивановна**

*Нижевартовский социально гуманитарный колледж, ХМАО-Югра,  
г. Нижневартовск*

**ЦЕНЗУРА КАК СРЕДСТВО ФОРМИРОВАНИЯ ЗДОРОВОГО ОБЩЕСТВА** 128

**Баранова Мария Сергеевна**

**Научный руководитель Козлянова Тамара Васильевна**

*Русский филиал ГАПОУ МО «Московский Губернский Колледж Искусств», Московская область, п. Дорохово*

**ЛИНГВИСТИКА И ЛИТЕРАТУРОВЕДЕНИЕ**

**3D МОДЕЛИРОВАНИЕ** 130

**Лиманов Сергей Евгеньевич, Ткалина Елена Николаевна**

*ГБПОУ КК НКРП, Краснодарский край, г. Новороссийск*

**ГЕОГРАФИЯ ЧЕРЕЗ ПРИЗМУ ЛИТЕРАТУРЫ  
(ПО ОЧЕРКУ И. А. ГОНЧАРОВА «ФРЕГАТ «ПАЛЛАДА»)** 131

**Карноухова Эрика Руслановна, Игнативосян Татевик Володяевна,**

*ГБПОУ НИК, Нижегородская область, г. Нижний Новгород*

**УПОТРЕБЛЕНИЕ СЛОВ ПОД ТИТЛАМИ  
В ЦЕРКОВНОСЛАВЯНСКИХ ТЕКСТАХ** 132

**Кортаев Андрей Владимирович,**

**Шкуропашкая Марина Геннадьевна**

*ЧОУ СОШ «Православная школа во имя праведного Иоанна  
Кронштадтского», Алтайский край, г. Бийск*

**АНГЛИЙСКИЕ ЗАИМСТВОВАНИЯ КАК НОМИНАТИВНЫЙ ЭЛЕМЕНТ  
КОММЕРЧЕСКИХ НАЗВАНИЙ** 134

**Черкунова Дарья Ярославовна, Чертыковцева Ирина Ивановна,**

*МБОУ Школа № 120 г.о. Самара, Самарская область, г. Самара*



- ГЕОГРАФИЯ ДУШИ ПОЭТА КАК РЕСУРС ПОЗНАНИЯ ЕГО ТВОРЧЕСТВА  
(ПО МОТИВАМ ЛИРИКИ ДОНСКОГО ПОЭТА А. В. КАЛИНИНА)** 136  
*Ракитина Анастасия Сергеевна, Вертелецкая Елена Борисовна*  
МБОУ Кагальницкая СОШ № 1, Ростовская область, станица  
Кагальницкая
- НИГИЛИЗМ КАК ФИЛОСОФСКОЕ ЯВЛЕНИЕ. НИГИЛИСТЫ В РУССКОЙ  
КЛАССИЧЕСКОЙ ЛИТЕРАТУРЕ И В СОВРЕМЕННОМ ОБЩЕСТВЕ** 137  
*Стожков Данила Алексеевич, Ионова Нина Викторовна*  
ГБПОУ «Сосновский агропромышленный техникум»,  
Нижегородская обл., п.г.т. Сосновское
- ОБРАЗЫ ДЕВОЧЕК В ПОВЕСТИ Ф. М. ДОСТОЕВСКОГО  
«НЕТОЧКА НЕЗВАНОВА» И В РОМАНЕ ВИКТОРА ГЮГО «ОТВЕРЖЕННЫЕ»** 139  
*Сафронова Варвара Николаевна, Венедиктова Тамара Николаевна*  
МАОУ СШ № 150, Красноярский край, г. Красноярск
- ПОЭТЫ НЕ РОЖДАЮТСЯ СЛУЧАЙНО** 140  
*Зинова Екатерина Сергеевна, Казаков Алексей Александрович*  
МКОУ Оськинская СШ, Ульяновская область, село Оськино
- ЛИТЕРАТУРНЫЙ АЛЬМАНАХ** 141  
*Кравченко Валерия Романовна, Ревенко Ольга Васильевна*  
МАОУ гимназия № 10, Красноярский край, г. Дивногорск
- ПАНОРАМА «СОН ОБЛОМОВА» ПО РОМАНУ И. А. ГОНЧАРОВА** 141  
*Саурова Пелагея Яннисовна, Ревенко Ольга Васильевна*  
МАОУ Гимназия № 10 имени А. Е. Бочкина, Красноярский край,  
г. Дивногорск
- СОПОСТАВИТЕЛЬНЫЙ АНАЛИЗ НЕКОТОРЫХ ЯЗЫКОВЫХ КАТЕГОРИЙ  
ИЗУЧАЕМЫХ ЯЗЫКОВ** 142  
*Артемов Данил Игоревич, Сагоякова Людмила Гавриловна*  
ГБОУ РХ «Хакасская национальная гимназия-интернат  
им. Н. Ф. Катанова», Республика Хакасия, г. Абакан
- РАЗРАБОТКА И СОЗДАНИЕ БАЗЫ ДАННЫХ ТЕАТРА** 143  
*Мишук Илья Валерьевич, Ясницкая Евгения Сергеевна*  
ГБПОУ КК НКРП, Краснодарский край, г. Новороссийск
- ЗА ЧТО МЫ СЕГОДНЯ ЛЮБИМ ДЖЕЙН ОСТИН И ЕЁ ГЕРОЕВ** 144  
*Ачарова Екатерина Андреевна, Крупенникова Елена Юрьевна*  
МБОУ «Лицей № 51 имени Б. В. Капустина», Ростовская область,  
г. Ростов-на-Дону



**НИКНЕЙМ КАК ОСОБАЯ РАЗНОВИДНОСТЬ  
СОВРЕМЕННЫХ АНТРОПОНИМОВ** 145

*Пронькина Полина Алексеевна,  
Степанова Кристина Владимировна*  
ФГБОУ ВО «Владивостокский государственный университет  
экономики и сервиса», филиал, Приморский край, г. Уссурийск

**ТЕХНИКИ ЗАПОМИНАНИЯ АНГЛИЙСКОЙ ЛЕКСИКИ** 147

*Фадеева Екатерина Александровна, Савина Татьяна Игоревна*  
«ДМУ» (филиал) ФГБОУ ВО «Дальрыбвтуз», Приморский край,  
г. Находка

**МАТЕМАТИКА И ИНФОРМАЦИОННЫЕ ТЕХНОЛОГИИ**

**УДИВИТЕЛЬНЫЙ МИР КВАДРАТНЫХ УРАВНЕНИЙ** 150

*Назаров Алексей Анатольевич, Славгородская Екатерина Яковлевна*  
МОУ СОШ № 4, Белгородская область, г. Алексеевка

**ЗАДАЧИ НА СПЛАВЫ, СМЕСИ И КОНЦЕНТРАЦИЮ** 151

*Литвинова Мария Александровна, Литвинова Ирина Николаевна*  
МОУ «ЛИЦЕЙ № 230» Г. ЗАРЕЧНОГО, Пензенская область,  
г. Заречный

**МОДЕЛИРОВАНИЕ РАСПРЕДЕЛЕНИЯ ТЕПЛОВЫХ ПОТОКОВ В КАМЕРНОЙ  
СУШИЛКЕ ПЕРИОДИЧЕСКОГО ДЕЙСТВИЯ** 153

*Бабалиев Рустам Эйвазович, Лазарев Дмитрий Витальевич*  
АНО ВО БУКЭП, Белгородская область, г. Белгород

**ВЕРОЯТНОСТНЫЕ И СТАТИСТИЧЕСКИЕ МЕТОДЫ ИССЛЕДОВАНИЯ  
В СОЦИАЛЬНО-ПРАВОВОЙ СФЕРЕ** 155

*Суслов Павел Андреевич, Ярцева Татьяна Александровна*  
АНО ВО Белгородский университет кооперации, экономики и права,  
Белгородская область, г. Белгород

**ВЛИЯНИЕ КОМПЬЮТЕРА И КОМПЬЮТЕРНЫХ ИГР  
НА ЗДОРОВЬЕ ПОДРОСТКА** 156

*Сильвестрова Виктория Владимировна, Лукаш Елена Тимофеевна,*  
ГБПОУ КК НКРП, Краснодарский край, г. Новороссийск

**ПРИМЕНЕНИЕ СПЕЦИАЛЬНЫХ МЕТОДОВ РЕШЕНИЯ  
НЕСТАНДАРТНЫХ ЗАДАЧ** 158

*Якунина Яна Эдуардовна, Погребецкая Людмила Васильевна*  
МБОУ «Школа № 67», Ростовская область, г. Ростов-на-Дону



## **МЕДИЦИНА И ЗДОРОВЫЙ ОБРАЗ ЖИЗНИ**

- ФИЗИЧЕСКАЯ КУЛЬТУРА И СПОРТ В ЖИЗНИ ЧЕЛОВЕКА** 160  
*Новикова Кристина Викторовна, Иванина Лариса Ивановна*  
ФГБОУ ВО «Орловский государственный аграрный университет  
имени Н. В. Парахина», Орловская область, г. Орел
- РАСПРОСТРАНЕНИЕ, УПОТРЕБЛЕНИЕ И ВЛИЯНИЕ  
НАРКОТИЧЕСКИХ ВЕЩЕСТВ В ОРЛОВСКОЙ ОБЛАСТИ** 161  
*Козлова Карина Владимировна*  
ФГБОУ ВО «Орловский государственный аграрный университет  
имени Н. В. Парахина», Орловская область, г. Орел
- ГИГИЕНИЧЕСКИЕ ХАРАКТЕРИСТИКИ ГУБНОЙ ПОМАДЫ** 162  
*Плошенко Мария Александровна, Полевая Ирина Игнатьевна*  
МАОУ «ООШ № 28», Свердловская область, г. Краснотурьинск
- ЗДОРОВОЕ ПИТАНИЕ – ЗАЛОГ ЗДОРОВЬЯ!** 163  
*Троценко Елена Вячеславовна, Кузнецов Владимир Павлович*  
ФГБОУ ВО «Орловский государственный аграрный университет  
им. Н. В. Парахина», Орловская область, г. Орёл
- СПОСОБ ОЦЕНКИ КАЧЕСТВА ВОДЫ В РАЗНЫХ РАЙОНАХ  
ГОРОДА КИРОВА ПУТЕМ ЕЕ ВЛИЯНИЯ НА БИОЛОГИЧЕСКИЙ ОБЪЕКТ** 164  
*Харинова Дарья Валерьевна, Еликов Антон Вячеславович,  
Милячаков Дмитрий Евгеньевич*  
ФГБОУ ВО Кировский ГМУ Минздрава России, Кировская область,  
г. Киров
- СПОРТИВНАЯ МЕДИЦИНА: ТРАВМЫ В ПОПУЛЯРНЫХ ВИДАХ СПОРТА,  
ЛЕЧЕНИЕ И ВОССТАНОВЛЕНИЕ** 166  
*Бурцева Анастасия Александровна, Маркин Эдуард Васильевич*  
ФГБОУ ВО Орловский ГАУ имени Н. В. Парахина,  
Орловская область, г. Орёл
- ПСИХОФИЗИЧЕСКИЕ ОСНОВЫ УЧЕБНОГО ТРУДА  
И ИНТЕЛЛЕКТУАЛЬНОЙ ДЕЯТЕЛЬНОСТИ. СРЕДСТВА  
ФИЗИЧЕСКОЙ КУЛЬТУРЫ В РЕГУЛИРОВАНИИ РАБОТОСПОСОБНОСТИ** 168  
*Агаркова Виктория Юрьевна, Маркин Эдуард Васильевич*  
ФГБОУ ВО «Орловский государственный аграрный университет  
имени Н. В. Парахина», Орловская Область, г. Орёл



- ФОРМИРОВАНИЕ ПИЩЕВОГО ПОВЕДЕНИЯ И ЕГО ДЕВИАЦИЙ У ДЕТЕЙ, ПОДРОСТКОВ И МОЛОДЕЖИ** 169  
*Грегуль Анастасия Валерьевна, Курбатова Ирина Михайловна*  
ГБПОУ «СОМК», Свердловская область, г. Екатеринбург
- ОТНОШЕНИЕ СТУДЕНТОВ МЕДИЦИНСКОГО КОЛЛЕДЖА К СЛАДКИМ ГАЗИРОВАННЫМ НАПИТКАМ И ИХ ВЛИЯНИЕ НА ОРГАНИЗМ ЧЕЛОВЕКА** 170  
*Прошкина Екатерина Романовна, Никитина Галина Алексеевна, Кузьмина Галина Викторовна*  
ГБПОУ «СОМК», Свердловская область, г. Екатеринбург
- КОМПЛЕКСНАЯ МЕТОДИКА ПРОФИЛАКТИКИ И ЛЕЧЕНИЯ МУКОВИСЦИДОЗА В ДЕТСКОМ И ПОДРОСТКОВОМ ВОЗРАСТЕ НА ПРИМЕРЕ «ОДКБ № 1» Г. ЕКАТЕРИНБУРГА** 173  
*Двинских Елена Денисовна, Удалова Елена Николаевна*  
ГБПОУ «СОМК», Свердловская область, г. Екатеринбург
- ВЛИЯНИЕ КОМПЬЮТЕРА НА ЗДОРОВЬЕ ПОДРОСТКОВ** 175  
*Цвык Олеся Сергеевна, Попова Татьяна Васильевна*  
ГБПОУ «Ейский медицинский колледж», Краснодарский край, г. Ейск
- ОСОБЕННОСТИ ОСУЩЕСТВЛЕНИЯ ФЕЛЬДШЕРОМ ПРОФИЛАКТИЧЕСКОЙ ДЕЯТЕЛЬНОСТИ У ПАЦИЕНТОВ СРЕДНЕГО ВОЗРАСТА С ЖЕЛЕЗОДЕФИЦИТНОЙ АНЕМИЕЙ** 177  
*Хежева Арина Зауровна, Шевченко Людмила Михайловна*  
ГБПОУ «Ейский медицинский колледж», Краснодарский край, г. Ейск
- ЭМОЦИОНАЛЬНОЕ ВЫГОРАНИЕ МЕДИЦИНСКОГО РАБОТНИКА** 178  
*Маркелова Анастасия Игоревна, Поповская Тамара Семеновна*  
ГБПОУ «Ейский медицинский колледж», Краснодарский край, г. Ейск
- БЕЗКОНТРОЛЬНЫЙ ПРИЕМ ЛЕКАРСТВ, КАК ФАКТОР РИСКА ДЛЯ ЗДОРОВЬЯ** 180  
*Логвина Софья Игоревна, Елизарова Мадина Камбулатовна*  
ГБПОУ «Ейский медицинский колледж», Краснодарский край, г. Ейск
- ВЛИЯНИЕ ОБРАЗА ЖИЗНИ НА ВОЗНИКНОВЕНИЕ И ТЕЧЕНИЕ ДЕФОРМИРУЮЩЕГО ОСТЕОАРТРОЗА** 181  
*Гончаренко Дмитрий Геннадьевич, Гнучевская Екатерина Вячеславовна*  
ГБПОУ «Ейский медицинский колледж», Краснодарский край, г. Ейск
- ВЛИЯНИЕ ИНТЕРНЕТА НА ЗДОРОВЬЕ ЧЕЛОВЕКА** 182  
*Беликов Вячеслав Владимирович, Терехова Алла Николаевна*  
ГБПОУ КК АМТТ, Краснодарский край, г. Армавир





- ФИЗИЧЕСКАЯ КУЛЬТУРА КАК КОМПОНЕНТ ЗДОРОВОГО ОБРАЗА ЖИЗНИ** 184  
*Киселева Кристина Романовна, Алдошина Евгения Александровна*  
ФГБОУ ВО Орловский Государственный аграрный университет  
имени Н. В. Парахина, Орловская область, г. Орел

## ПЕДАГОГИКА

- ИЗУЧЕНИЕ МНОГОЗНАЧНЫХ СЛОВ НА УРОКАХ РУССКОГО ЯЗЫКА  
В НАЧАЛЬНОЙ ШКОЛЕ** 188  
*Абзалова Залия Радиковна, Шайгатдарова Эльза Агзамовна*  
ГБПОУ Нефтекамский педагогический колледж, Республика  
Башкортостан, г. Нефтекамск

- ПРОБЛЕМЫ УЧЕБНОЙ УСПЕВАЕМОСТИ МЛАДШИХ ШКОЛЬНИКОВ  
С РАЗНЫМ ТИПОМ ТЕМПЕРАМЕНТА** 189  
*Белоградова Полина Юрьевна, Соколовская Ирина Николаевна*  
ГАОУ ВО ЛО "ЛГУ имени А. С. Пушкина", Санкт-Петербург

- РОЛЬ ИЗУЧЕНИЯ ВЫРОЖДЕННЫХ СЛУЧАЕВ ПРИ ОБОБЩЕНИИ  
И СИСТЕМАТИЗАЦИИ ЗНАНИЙ УЧАЩИХСЯ ПО МАТЕМАТИКЕ  
И РАЗВИТИИ ИНТЕРЕСА К МАТЕМАТИЧЕСКИМ ДИСЦИПЛИНАМ** 191  
*Мосолова Юлия Валерьевна, Кирин Николай Александрович*  
ГОУ ВО МО «Государственный социально-гуманитарный  
университет», Московская область, г.о. Коломна

- ЭКСКУРСИЯ В ПРИРОДУ КАК СРЕДСТВО РАЗВИТИЯ ПОЗНАВАТЕЛЬНОГО  
ИНТЕРЕСА ТРЕТЬЕКЛАССНИКОВ** 192  
*Иванова Любовь Михайловна, Соколовская Ирина Николаевна*  
ГАОУ ВО ЛО «Ленинградский государственный университет  
имени А. С. Пушкина», г. Санкт-Петербург

- ОСОБЕННОСТИ ФОРМИРОВАНИЯ ИНОЯЗЫЧНОЙ МЕЖКУЛЬТУРНОЙ  
КОМПЕТЕНЦИИ УЧАЩИХСЯ СРЕДНЕЙ ШКОЛЫ** 194  
*Шикунов Артем Геннадьевич, Абазовик Екатерина Викторовна*  
ГАОУ ВО ЛО «Ленинградский государственный университет  
имени А. С. Пушкина», г. Санкт-Петербург

- ПАТРИОТИЧЕСКОЕ ВОСПИТАНИЕ ПОДРОСТКОВ ПОСРЕДСТВОМ  
ИХ УЧАСТИЯ В КЛУБАХ ИСТОРИЧЕСКОЙ РЕКОНСТРУКЦИИ** 195  
*Верещагин Станислав Дмитриевич, Кателина Анна Александровна*  
ГАОУ ВО ЛО «Ленинградский государственный университет  
имени А. С. Пушкина», г. Санкт-Петербург



**РАЗРАБОТКА МАТЕРИАЛОВ ДЛЯ ОЦЕНИВАНИЯ ПРОФЕССИОНАЛЬНОЙ  
ИКТ-КОМПЕТЕНТНОСТИ ПЕДАГОГА** 197

*Сиденко Вероника Николаевна, Пальчикова Ирина Николаевна*  
ГАОУ ВО ЛО «Ленинградский государственный университет  
имени А. С. Пушкина», г. Санкт-Петербург

**РЕФЛЕКСИЯ НА УРОКАХ РУССКОГО ЯЗЫКА В НАЧАЛЬНОЙ ШКОЛЕ  
КАК СРЕДСТВО ДОСТИЖЕНИЯ ПЛАНИРУЕМЫХ РЕЗУЛЬТАТОВ** 199

*Жулдузбаева Диана Жаксыбековна, Русанова Ирина Васильевна*  
ГАПОУ «Педколледж», Оренбургская область, г. Орск

**МУЗЫКАЛЬНО-ДИДАКТИЧЕСКАЯ ИГРА КАК СРЕДСТВО РАЗВИТИЯ ЧУВСТВА  
РИТМА У МЛАДШИХ ШКОЛЬНИКОВ** 201

*Кичигина Алина Дмитриевна, Капитонова Жамиля Газизьяновна*  
Профессиональный колледж ДВФУ, Приморский край, г. Владивосток

**РЕАЛИЗАЦИЯ НАЦИОНАЛЬНО-РЕГИОНАЛЬНОГО КОМПОНЕНТА  
С ПОМОЩЬЮ ЭЛЕКТРОННО-ДИДАКТИЧЕСКОЙ ИГРЫ НА УРОКАХ  
КУБАНОВЕДЕНИЯ В НАЧАЛЬНЫХ КЛАССАХ** 202

*Мыскина Виктория Викторовна, Мальшенко Елена Ивановна*  
ГАПОУ КК АСПК Краснодарский край, ст. Ленинградская

**ИСПОЛЬЗОВАНИЕ ТЕХНОЛОГИИ КЕЙС–СТАДИ ПРИ ФОРМИРОВАНИИ  
НАВЫКОВ ГОВОРЕНИЯ НА УРОКАХ АНГЛИЙСКОГО ЯЗЫКА** 204

*Федорченко Юлия Алексеевна, Запорожец Марина Светославовна*  
ГАПОУ КК «Ленинградский социально-педагогический колледж»,  
Краснодарский край, ст. Ленинградская

**АУТЕНТИЧНЫЙ ТЕКСТ КАК СРЕДСТВО ФОРМИРОВАНИЯ  
СОЦИОКУЛЬТУРНОЙ КОМПЕТЕНОСТИ НА УРОКАХ  
АНГЛИЙСКОГО ЯЗЫКА** 206

*Гинка Алеся Дмитриевна, Чернякова Юлия Сергеевна*  
ГОУ ВО МО «ГСГУ», Московская область, г. Коломна

## **ПСИХОЛОГИЯ**

**СРАВНЕНИЕ КОППИНГ-СТРАТЕГИЙ СТАРШИХ ПОДРОСТКОВ,  
ОБУЧАЮЩИХСЯ И НЕ ОБУЧАЮЩИХСЯ В ВОСКРЕСНОЙ  
ПРАВОСЛАВНОЙ ШКОЛЕ** 210

*Поляков Илья Игоревич, Аношкина Елена Владимировна*  
МБОУ «Центр ПМСС», Кемеровская область, г. Междуреченск



<b>СЛУЖБА КОНТРОЛЛИНГА И ЛИНЕЙНЫЕ РУКОВОДИТЕЛИ: КОНФЛИКТЫ, ПРИЧИНЫ И МЕТОДЫ ИХ РАЗРЕШЕНИЯ</b>	<b>211</b>
<i>Пехота Илья Алексеевич, Кравченко Людмила Николаевна</i> ГБПОУ КК Краснодарский Технический Колледж, Краснодарский край, г. Краснодар	

<b>МЕТОДЫ РАЗВИТИЯ ПАМЯТИ У СТУДЕНТОВ МЕДИЦИНСКОГО КОЛЛЕДЖА</b>	<b>213</b>
<i>Воронцова София Дмитриевна</i> ГБПОУ «СОМК» Серовский филиал, Свердловская область, г. Серов	

## **СОЦИОЛОГИЯ**

<b>ПРОЕКТ ДВУХ КОНКУРСОВ: «КРЕПКАЯ РАБОЧАЯ ПРОФЕССИЯ. ПОРТРЕТ ЧЕЛОВЕКА» И «МОЙ ДРУГ»</b>	<b>218</b>
<i>Трихин Олег Владимирович, Ананьев Олег Геннадьевич</i> МБОУ СОШ № 29, Рязанская область, г. Рязань	

<b>ЛЕТОПИСЬ МОЕЙ СЕМЬИ</b>	<b>219</b>
<i>Толстоухов Роман Эдуардович, Толстоухова Татьяна Сергеевна</i> МАОУ ООШ № 28, Свердловская область, г. Краснотурьинск	

<b>ИСТОРИЧЕСКОЕ СОЗНАНИЕ СТАРШЕКЛАССНИКОВ (ЧЕМ ГОРДЯТСЯ И ЧЕГО СТЫДЯТСЯ МОЛОДЫЕ ЛЮДИ)</b>	<b>220</b>
<i>Непомнящих Татьяна Евгеньевна, Вертелецкая Елена Борисовна</i> МБОУ Кагальницкая СОШ № 1, Ростовская область, станица Кагальницкая	

<b>СЛУХИ В ИНФОРМАЦИОННОМ ПРОСТРАНСТВЕ СЕТИ ИНТЕРНЕТ</b>	<b>222</b>
<i>Башаров Владислав Алексеевич, Белозерская Мария Валерьевна</i> ГБОУ СОШ № 348, г. Санкт-Петербург	

<b>ИССЛЕДОВАНИЕ ВЛИЯНИЯ ДЕЯТЕЛЬНОСТИ ДЕТСКО-ЮНОШЕСКИХ ОРГАНИЗАЦИЙ ЧЕРЕЗ ПРОИЗВЕДЕНИЯ ИСКУССТВА НА ФОРМИРОВАНИЕ ГРАЖДАНСКОЙ ПОЗИЦИИ</b>	<b>223</b>
<i>Антипенко Анна Васильевна, Андреева Наталья Александровна</i> МАОУ СШ № 150, Красноярский край, г. Красноярск	

<b>КРАСНОЯРСК НА КОТОРЫЙ МЫ НЕ ОБРАЩАЕМ ВНИМАНИЕ</b>	<b>225</b>
<i>Кожуховкая Дарья Александровна, Поддубная Елена Владимировна</i> МАОУ СШ № 150, Красноярский край, г. Красноярск	



**ЗДОРОВОЕ ПИТАНИЕ В ЖИЗНИ СОВРЕМЕННЫХ СТУДЕНТОВ** 226

**Федюнина Анастасия Владимировна,  
Курилов Андрей Александрович, Москаленко Елена Владимировна**  
ГБПОУ КК «Славянский Электротехнологический техникум»,  
Краснодарский край, г. Славянск-на-Кубани

## **ТЕОРИЯ И ИСТОРИЯ ПРАВА И ГОСУДАРСТВА**

**ИНСТИТУТ НЕОБХОДИМОЙ ОБОРОНЫ В ПРОФЕССИОНАЛЬНОЙ  
ДЕЯТЕЛЬНОСТИ СУДЕЙ** 230

**Кожин Егор Дмитриевич, Новиков Василий Савельевич**  
МОУ-ПРОФИЛЬНАЯ ШКОЛА № 4, Московская область, г. Клин

**ПРОБЕЛЫ В ПРАВЕ И СПОСОБЫ ИХ ПРЕОДОЛЕНИЯ** 231

**Хмеленко Анастасия Андреевна, Прохорова Марина Юрьевна**  
АНО ВО Санкт-Петербургская юридическая Академия,  
г. Санкт-Петербург

**ПРИМЕНЕНИЕ ПРОФЕССИОНАЛЬНОГО СТАНДАРТА КАК ЭЛЕМЕНТА  
ОЦЕНКИ КАЧЕСТВА ПРОФЕССИОНАЛЬНОЙ ДЕЯТЕЛЬНОСТИ** 232

**Николаева Екатерина Владимировна, Делегеоз Елена Геннадьевна**  
АНО ВО «Санкт-Петербургская юридическая академия»,  
г. Санкт-Петербург

**ПРАВОВАЯ РЕГЛАМЕНТАЦИЯ РЕФОРМИРОВАНИЯ ПЕНИТЕНЦИАРНОЙ  
СИСТЕМЫ ВО ВТОРОЙ ПОЛОВИНЕ XIX ВЕКА** 234

**Маркушева Алёна Алексеевна, Назаров Сергей Владимирович**  
АНО ВО «Санкт-Петербургская юридическая академия»,  
г. Санкт-Петербург

**РОССИЯ КАК ПРАВОВОЕ ГОСУДАРСТВО:  
ПРЕЕМСТВЕННОСТЬ И ПЕРСПЕКТИВЫ РАЗВИТИЯ** 235

**Дашкевич Никита Германович, Плескач Виктор Николаевич**  
ГАОУ ВО ЛО «Ленинградский государственный университет  
имени А. С. Пушкина», г. Санкт-Петербург

**ПРОБЛЕМА ДИСКРИМИНАЦИИ В ТРУДОВОМ ПРАВЕ** 237

**Кушнир Валерия Олеговна, Делегеоз Елена Геннадьевна**  
ФГБОУ ВО «Санкт-Петербургский государственный  
экономический университет», г. Санкт-Петербург



**ПЕРВЫЙ МОСКОВСКИЙ СПОРТИВНЫЙ АРБИТРАЖ ДЛЯ СПОРТСМЕНОВ  
И СПОРТИВНЫХ ОРГАНИЗАЦИЙ РОССИИ И ИНЫХ СТРАН СНГ** 239

**Князев Егор Сергеевич, Каляева Яна Юрьевна**

*(военнослужащий 16-й отдельной бригады спецназа ГРУ ГШ МО РФ (войсковая часть 54607), ГБУ среднего профессионального образования города Москвы «Технический пожарно-спасательный колледж № 57 имени Героя РФ В. М. Максимчука», г. Москва*

**ПРАВОВОЕ ВОСПИТАНИЕ КАК СРЕДСТВО ПРЕОДОЛЕНИЯ ДЕФОРМАЦИЙ  
ПРАВСОЗНАНИЯ НЕСОВЕРШЕННОЛЕТНИХ ОСУЖДЕННЫХ** 242

**Чихичина Анастасия Юрьевна, Лешенко Ольга Вадимовна**

*Псковский филиал Академии ФСИН России, Псковская область, г. Псков*

**ТЕХНОЛОГИИ И ТЕХНИЧЕСКОЕ ТВОРЧЕСТВО**

**ВЕБ-УПРАВЛЕНИЕ УМНЫМ ДОМОМ С ПОМОЩЬЮ ARDUINO** 246

**Сморкачев Алексей Александрович, Моногаров Сергей Иванович**

*Армавирский механико-технологический институт. (филиал) ФГБОУ ВО «Кубанский государственный технологический университет», Краснодарский край, г. Армавир*

**ФОРМИРОВАНИЕ ИНЖЕНЕРНО-ТЕХНИЧЕСКОГО МЫШЛЕНИЯ  
НА ЗАНЯТИЯХ «РОБОТОТЕХНИКА» НА ПРИМЕРЕ ИЗГОТОВЛЕНИЯ  
МОДЕЛИ ПОДЪЕМНОГО МЕХАНИЗМА** 247

**Караев Александр Аланович, Лушина Валентина Павловна**

*МБУ ДО «Станция юных техников», Нижегородская область, г. Дзержинск*

**МОДЕЛЬ «МЕРТВОЙ ПЕТЛИ» И ЕЕ ПРАКТИЧЕСКОЕ ПРИМЕНЕНИЕ  
НА УРОКАХ ФИЗИКИ** 248

**Букреев Георгий Андреевич, Жученко Валентина Ивановна**

*МБОУ «Школа № 67», Ростовская область, г. Ростов-на-Дону*

**ФИЗИКА НЕВЕСОМОСТИ. САМОДЕЛЬНЫЕ ПРИБОРЫ  
ДЛЯ ДЕМОНСТРАЦИИ ЯВЛЕНИЯ НЕВЕСОМОСТИ** 250

**Гомельский Юрий Дмитриевич, Жученко Валентина Ивановна**

*МБОУ «Школа № 67», Ростовская область, г. Ростов-на-Дону*



**СОЗДАНИЕ ОБУЧАЮЩЕГО СТЕНДА-ТРЕНАЖЕРА «ДЕЙСТВУЮЩАЯ  
АВТОНОМНАЯ СИСТЕМА ОТОПЛЕНИЯ ЗАКРЫТОГО ТИПА  
С ПРИНУДИТЕЛЬНОЙ ЦИРКУЛЯЦИЕЙ»** 251

*Чекменёва Диана Сергеевна, Михайлова Елена Михайловна*  
ГАПОУ «Альметьевский политехнический техникум»,  
Республика Татарстан, г. Альметьевск

**ЭЛЕКТРОННЫЙ СИГНАЛИЗАТОР ПОКЛЕВКИ ДЛЯ БАЛАНСИРНОГО  
КИВКА ШЕРБАКОВА** 252

*Баташева Ульяна Евгеньевна, Бугров Владислав Львович*  
МБУ ДО «Станция юных техников», Нижегородская область,  
г. Дзержинск

**ЛЕВИТРОН** 254

*Бородина Валерия Витальевна, Пашкевич Людмила Михайловна*  
МБОУ «Школа № 67», Ростовская область, г. Ростов-на-Дону

**ПЕРВЫЕ ПИЛОТИРУЕМЫЕ «СОЮЗЫ»  
(С ИСПОЛЬЗОВАНИЕМ САМОДЕЛЬНОГО МАКЕТА КК)** 255

*Донченко Александр Андреевич, Сорокина Татьяна Борисовна*  
МБОУ г. Ростова-на-Дону «Школа № 67», Ростовская область,  
г. Ростов-на-Дону

**ОН СКАЗАЛ: «ПОЕХАЛИ!» С ИСПОЛЬЗОВАНИЕМ САМОДЕЛЬНОГО МАКЕТА  
КК «ВОСТОК»** 256

*Быкодоров Никита Геннадьевич, Чернявская Евгения Анатольевна*  
МБОУ города Ростова-на-Дону «Школа № 67», Ростовская область,  
г. Ростов-на-Дону

**ПРОЕКТИРОВАНИЕ, КОНСТРУИРОВАНИЕ И ИЗГОТОВЛЕНИЯ ПРИБОРА  
ДЛЯ ИЗМЕРЕНИЯ ЭЛЕКТРОПРОВОДНОСТИ ТЕЛА ЧЕЛОВЕКА  
И ЕГО ПРИМЕНЕНИЕ В МЕДИЦИНЕ** 257

*Давлетова Софья Руслановна, Горбунов Петр Михайлович*  
МАУДО «ЦДиЮТТ «Патриот», ХМАО-Югра, г. Нижневартовск

## **ФИЗИКА**

**ДОСКА ГАЛЬТОНА ДЛЯ ДЕМОНСТРАЦИИ ЗАКОНА РАСПРЕДЕЛЕНИЯ  
МАКСВЕЛЛА** 262

*Дмитриев Кирилл Петрович, Жученко Валентина Ивановна*  
МБУ ДО ЦДТТ, Ростовская область, г. Ростов-на-Дону



**ГАГАРИН НА ДОНСКОЙ ЗЕМЛЕ** 262  
*Бучная Екатерина Вадимовна, Лагутина Оксана Николаевна*  
МБОУ «Школа № 67», Ростовская область, г. Ростов-на-Дону

**ТРУБА РУБЕНСА: НАБЛЮДЕНИЕ ЗВУКА** 263  
*Гольштейн Андрей Олегович, Ревенко Алла Михайловна*  
МАОУ ШИЛИ г. Калининграда, Калининградская область,  
г. Калининград

## ПОЛИТОЛОГИЯ

**ИЗМЕНЕНИЯ И ДОПОЛНЕНИЯ В ФЕДЕРАЛЬНЫЙ ЗАКОН ОТ 30 АПРЕЛЯ 1999 Г.  
№ 82-ФЗ «О ГАРАНТИЯХ ПРАВ МАЛОЧИСЛЕННЫХ НАРОДОВ  
РОССИЙСКОЙ ФЕДЕРАЦИИ И ЗАКОН ХАНТЫ-МАНСИЙСКОГО  
АВТНОМНОГО ОКРУГА – ЮГРЫ ОТ 4 ДЕКАБРЯ 2001 Г. № 85–03  
«О ТРАДИЦИОННЫХ ВИДАХ ДЕЯТЕЛЬНОСТИ КОРЕННЫХ  
МАЛОЧИСЛЕННЫХ НАРОДОВ СЕВЕРА В ХАНТЫ-МАНСИЙСКОМ  
АВТНОМНОМ ОКРУГЕ» В УСЛОВИЯХ ГЛОБАЛИЗАЦИИ** 266  
*Шкурко Яна Александровна*  
*Научный руководитель Устюжанина Ирина Васильевна*  
ЛГ МАОУ «Гимназия № 6», ХМАО-Югра, г. Лангепас

## ХИМИЯ

**ХИМИЧЕСКИЕ ТАЙНЫ ЙОГУРТОВ** 270  
*Репин Сергей Сергеевич, Полевая Ирина Игнатьевна*  
МАОУ ООШ № 28, Свердловская область, г. Краснотурьинск

**ИЗУЧЕНИЕ ИНДИКАТОРОВ, СОДЕРЖАЩИХСЯ В РАСТЕНИЯХ** 271  
*Михельсон Полина Александровна, Коблякова Нелли Валерьевна*  
МАОУ СОШ № 23 им. С. В. Добрина г. Липецка, Липецкая область,  
г. Липецк

**ЧАЙ АРОМАТИЗИРОВАННЫЙ И НЕАРОМАТИЗИРОВАННЫЙ  
С ТОЧКИ ЗРЕНИЯ ХИМИИ** 272  
*Ревина Дарья Алексеевна, Ткаченко Марина Александровна*  
ГБОУ СОШ № 348, Санкт-Петербург



## ЭКОЛОГИЯ ЖИВЫХ СИСТЕМ

- ФИЗИЧЕСКИЕ ЗАГРЯЗНЕНИЯ ОКРУЖАЮЩЕЙ СРЕДЫ** 276  
*Первалов Даниил Максимович, Кузик Доминик Олегович,  
Бурлакова Галина Владимировна*  
АН ПОО «Уральский промышленный экономический  
техникум» Россия, Свердловская область, г. Асбест
- СОЗДАНИЕ ЭКОТРОПЫ В ДЕНДРОЛОГИЧЕСКОМ ПАРКЕ  
СЕЛА ДОЛГОРУКОВО ЛИПЕЦКОЙ ОБЛАСТИ** 277  
*Моргачёва Ангелина Константиновна, Антонова Вера Андреевна*  
МБОУ лицей с. Долгоруково, Липецкая область, с. Долгоруково
- ВЫЯВЛЕНИЕ СТЕПЕНИ КОМПЬЮТЕРНОЙ ЗАВИСИМОСТИ У СТУДЕНТОВ  
ГБПОУ КК НКРП** 278  
*Тарасенко Артём Сергеевич, Кескевич Светлана Михайловна*  
ГБПОУ КК НКРП, Краснодарский край, г. Новороссийск
- БИОРАЗЛАГАЕМЫЕ ПЛЕНКИ: МЕТОДИКА ПОЛУЧЕНИЯ И ДЕСТРУКЦИЯ** 279  
*Петрунина Анастасия Дмитриевна, Седова Виктория Юрьевна,  
Опарина Светлана Александровна*  
Арзамасский филиал ННГУ, Нижегородская область, г. Арзамас
- ОКРУЖАЮЩАЯ ЧЕЛОВЕКА СРЕДА И ЕЕ КОМПОНЕНТЫ:  
РАЗЛИЧНЫЕ ВЗГЛЯДЫ НА ОДНУ ПРОБЛЕМУ** 281  
*Орлова Екатерина Вадимовна, Смирнова Юлия Владимировна*  
ГБПОУ «Ейский медицинский колледж», Краснодарский край, г. Ейск
- КАЗАЧЬИ ПЕСНИ В РОМАНЕ-ЭПОПЕЕ «ТИХИЙ ДОН» И ИХ РОЛЬ  
В РАСКРЫТИИ ИДЕЙНО-НРАВСТВЕННОГО И ЭСТЕТИЧЕСКОГО  
СОДЕРЖАНИЯ ПРОИЗВЕДЕНИЯ** 282  
*Найденко Екатерина Евгеньевна, Котляр Анна Геннадьевна,  
Москаленко Елена Владимировна,*  
ГБПОУ КК «Славянский Электротехнологический техникум»,  
Краснодарский край, г. Славянск-на-Кубани
- АВТОПОЛИВЩИК РАСТЕНИЙ НА ARDUINO** 284  
*Кравченко Дмитрий Вячеславович,  
Подсинева Кирилл Александрович, Москаленко Елена Владимировна,*  
ГБПОУ КК «Славянский электротехнологический техникум»,  
Краснодарский край, г. Славянск-на-Кубани





## **ЭКОНОМИКА И УПРАВЛЕНИЕ**

- МАРКЕТИНГОВЫЕ ТЕХНОЛОГИИ, КАК УСЛОВИЕ  
СОЦИАЛЬНО-ЭКОНОМИЧЕСКОГО РАЗВИТИЯ** 288  
*Филимонов Никита Владимирович,  
Филимонова Наталья Викторовна*  
МБОУ гимназия «Эврика», Краснодарский край, г-к Анапа
- РЕБРЕНДИНГ КОНЦЕПЦИИ ШКОЛЬНОГО ИЗДАНИЯ КАК ЭЛЕМЕНТ  
РЕДАКЦИОННОГО МЕНЕДЖМЕНТА (НА ПРИМЕРЕ ГАЗЕТЫ «132%»  
НОВОСИБИРСКОЙ КЛАССИЧЕСКОЙ ГИМНАЗИИ)** 289  
*Разникова София Сергеевна, Яковлева Людмила Демьяновна*  
МБОУ Новосибирская классическая гимназия № 17,  
Новосибирская область, г. Новосибирск
- РАЗВИТИЕ КРИПТОВАЛЮТЫ В СОВРЕМЕННОМ МИРЕ** 291  
*Савенко Екатерина Сергеевна, Ковалёва Татьяна Васильевна*  
ГБПОУ КК НКРП, Краснодарский край, г. Новороссийск
- ИПОТЕЧНОЕ КРЕДИТОВАНИЕ В РОССИЙСКОЙ ФЕДЕРАЦИИ НА  
СОВРЕМЕННОМ ЭТАПЕ И ЕГО РАЗВИТИЕ** 292  
*Лукаш Иван Сергеевич, Перекрестова Галина Михайловна*  
ГБПОУ КК НКРП, Краснодарский край, г. Новороссийск
- ИННОВАЦИОННЫЕ ПОДХОДЫ ПО РАЗРАБОТКЕ  
ЛОГИСТИЧЕСКИХ СИСТЕМ** 293  
*Гринев Николай Николаевич, Безуглая Наталья Сергеевна*  
Южный институт менеджмента, Краснодарский край, г. Краснодар
- НАПРАВЛЕНИЯ ГОСУДАРСТВЕННОГО РЕГУЛИРОВАНИЯ  
И ПОДДЕРЖКИ МАЛЫХ АГРАРНЫХ ХОЗЯЙСТВ** 295  
*Кушевская Виктория Александровна,  
Метельская Елена Анатольевна*  
Южный институт менеджмента, Краснодарский край, г. Краснодар
- ПРОЕКТ МЕРОПРИЯТИЙ ПО ПОВЫШЕНИЮ ЭФФЕКТИВНОСТИ  
УПРАВЛЕНИЯ СЕРВИСОМ** 296  
*Мотыченко Кристина Дмитриевна, Безуглая Наталья Сергеевна*  
Южный институт менеджмента, Краснодарский край, г. Краснодар
- СОВРЕМЕННОЕ СОСТОЯНИЕ И ПЕРСПЕКТИВЫ РАЗВИТИЯ  
БИОЭНЕРГЕТИКИ** 298  
*Болотин Игорь Владимирович, Стряпчева Инна Александровна*  
ГБПОУ КК «Краснодарский технический колледж», г. Краснодар



XLIII Всероссийская конференция обучающихся  
**«ОБРЕТЁННОЕ ПОКОЛЕНИЕ –  
НАУКА, ТВОРЧЕСТВО, ДУХОВНОСТЬ»**



**БИОЛОГИЯ**

**Москва, 2019**



## **БИОТЕХНОЛОГИЧЕСКИЕ ПРИЕМЫ, ИСПОЛЬЗУЕМЫЕ В ТРАНСГЕНЕЗЕ ЖИВОТНЫХ**

*Кузьменко Александра Витальевна, Решетникова Ольга Васильевна*

*Лужский институт (филиал) ГАОУ ВО ЛО «ЛГУ им. А. С. Пушкина»,  
Ленинградская область, г. Луга*

Одним из направлений биотехнологии является генетическая инженерия, которая занимается созданием генетически модифицированных (трансгенных) животных с заданными качествами. Уникальность и видоспецифичность геномов живых организмов, обеспечивают полезные признаки, необходимые для выживания видов, адаптации, размножение и расселение по разным регионам. В этой связи возникали эволюционные механизмы, сохраняющие геномы разных видов от генетической трансформации.

Трансгенные животные – это экспериментально полученные животные, содержащие во всех клетках своего организма дополнительную интегрированную с хромосомами чужеродную ДНК (трансген), которая передается по наследству.

Трансгенные эмбрионы с репортёрными генами используют для повышения эффективности трансгенеза и уменьшения стоимости трансгенных животных. Физиология и развитие клеток не изменяются при эктопической экспрессии репортёрных генов. В настоящее время известно достаточно большое количество репортёрных генов, среди которых наиболее часто используются люцифераза, хлорамфеникол ацетил трансфераза – CAT, пероксидаза и зеленый флуоресцентный белок GFP. Свойства флуоресцентного белка GFP позволяют наблюдать за проявлениями экспрессии на живом объекте без использования ПЦР-анализа и других сложных методик. С целью получения трансгенных эмбрионов и личинок *Danio rerio* была использована генетическая конструкция pCXEGFP. Введение генетической конструкции pCXEGFP было осуществлено методом микроинъекции в желток эмбриона под бластодиск, начиная со стадии зиготы. Анализ экспрессии GFP гена проводили при помощи флуоресцентного прибора SteReo Lumar V12 (Zeiss) и фильтра ФИТЦ.

Оплодотворённую икру зебрафиш получали *in vivo*, у выюнов *in vitro*. На стадии зиготы методом микроинъекции была введена плаزمиды pCEEGFP, содержащая репортёрный ген GFP под контролем промотора



фактора элонгации человека с включением энхансера цитомегаловируса человека. В течение 72 часов велось наблюдение за развитием эмбрионов и личинок, изучалась экспрессия гена.

В ходе исследования были получены трансгенные рыбы двух видов. У всех трансгенных эмбрионов и личинок выявлен мозаичный характер экспрессии. Начало экспрессии зафиксировано на одной и той же стадии, но в разное время после оплодотворения, это связано с тем, что развитие *Danio rerio* протекает более быстро. Ген GFP удобен для отслеживания экспрессии в раннем и позднем эмбриогенезе. Как в контроле, так в экспериментальных группах были выявлены эмбрионы с нормальной и аномальной морфологией. Начальные стадии экспрессии GFP гена были замечены после сорока восьми часов эмбрионального развития, причем флуоресцентные клетки преимущественно наблюдали в области локализации пищеварительной системы и органов зрения. У всех трансгенных мальков следует отметить мозаичный паттерн экспрессии репортёрного гена. Экспрессия зелёного флуоресцентного белка сохраняется на протяжении восьми недель развития.

Таким образом, метод микроинъекции плазмид с флуоресцентными генами позволяет получать только мозаичные формы трансгенных рыб. Для получения полностью трансгенных рыб необходимы дальнейшие манипуляции, такие как получение потомства, от особей, в половых клетках которых будет обнаружен трансген, или клонирование рыб с применением ядер, экспрессирующих флуоресцентные гены.



XLIII Всероссийская конференция обучающихся  
**«ОБРЕТЁННОЕ ПОКОЛЕНИЕ –  
НАУКА, ТВОРЧЕСТВО, ДУХОВНОСТЬ»**



# **ГЕОГРАФИЯ**

**Москва, 2019**



## **КРАЙ КАК АДМИНИСТРАТИВНО-ТЕРРИТОРИАЛЬНАЯ ЕДИНИЦА РОССИИ**

*Захарова Анфиса Андреевна, Белан Елена Александровна*

*МАОУ гимназия № 10 имен А. Е. Бочкина, Красноярский край,  
г. Дивногорск*

Административно-территориальные единицы у разных стран разные, например, штаты (13 стран), кантоны (2), федеральные территории (7), округа (6), регионы (4), земли (2), провинции (4), регионы (2), автономные острова (1), административные области (1), эмираты (1), внешние территории (1), но что касается нашей страны, то здесь всё намного сложнее: у нас республики, края, области, города федерального значения и 1 автономная область. Наша страна не только самое большое по территории государство в мире, но и самое раздробленное. По числу административно-территориальных единиц (85), количеству их видов (6) и разнице между ними по площади (более 400 раз) равных нам в мире нет. Россию можно сравнить со школьным классом, в котором вместе обучаются 85 учеников, причем – совершенно разных по возрасту и уровню образования. Таким образом, административно-территориальное деление России является самым сложным, в чем заключается одна из проблем в организации управления страной.

Объект исследования: край как административно-территориальная единица России. Предмет исследования: существенные признаки края как административно-территориальной единицы России. Гипотеза: край имеет существенные признаки отличия от других административно-территориальных единиц России.

Цель: выявить отличительные признаки края, как административно-территориальной единицы Российской Федерации.

В ходе работы были решены следующие задачи:

- провели анкетирование старшеклассников, установили, что учащиеся не могут объяснить отличия края от области;
- ознакомились с административными единицами федеративных государств мира;
- изучили историю становления административно-территориального деления России;
- проанализировали характеристики краев Российской Федерации;





- не выявили существенных признаков краев как административно-территориальных единиц,

Выдвинутая гипотеза не подтвердилась – край не имеет существенные признаки отличия от других административно-территориальных единиц России.

Установлено, что формирование краев происходило в ходе длительного исторического процесса. В постперестроечной России административно-территориальное устройство страны, претерпело существенные количественные и качественные изменения, при этом взаимоотношения центра и регионов в последние годы формировались в условиях укрепления вертикали власти. Пять из девяти краев имеют исторические корни – больше 50%. Анализ некоторых социально-экономических показателей доказывает, что современные края не являются исключительно отсталыми регионами России

Установлено, что административно-территориальное деление России является самым сложным, в чем заключается одна из проблем в организации управления страной. Россия имеет больше административно-территориальных единиц, чем другие страны. На сегодняшний день в административно-территориальном устройстве России выделяется 85 субъектов: 22 республики, 9 краёв, 46 областей, 3 города федерального значения, 1 автономная область, 4 автономных округа.

Сопоставление карт доказало, употребление термина край имеет исторические предпосылки, следовательно, край как административно-территориальная единица России – это результат исторического становления административно-территориального устройства страны. Государственный деятель в начале XIX К. Арсеньев выделял два вида «политического разделения государства» – «по обстоятельствам» и «по началам». Работа доказала, что это верно и XXI веке.



XLIII Всероссийская конференция обучающихся  
**«ОБРЕТЁННОЕ ПОКОЛЕНИЕ –  
НАУКА, ТВОРЧЕСТВО, ДУХОВНОСТЬ»**



**ГЕОЛОГИЯ,  
ПАЛЕОНТОЛОГИЯ,  
МИНЕРАЛОГИЯ**

**Москва, 2019**



## **ФЛОРА И ФАУНА МЕЛОВОГО ПЕРИОДА ЛИПЕЦКОЙ ОБЛАСТИ**

***Епифанова Валерия Альбертовна, Гусев Александр Александрович***

*МБУ ДО «Центр дополнительного образования» Елецкого  
муниципального района Липецкой области, Липецкая область,  
п. Солидарность*

На территории Липецкой области присутствуют обширные и мощные отложения мелового периода, в которых наверняка есть следы жизнедеятельности прошлых времён.

Гипотеза: Я предполагаю, что в отложениях мелового периода Липецкой области встречаются окаменелости, остатки ископаемой флоры и фауны, на основе которых можно определить их состав и условия обитания.

Цель исследования: найти в отложениях мелового периода Липецкой области окаменелости, остатки ископаемой флоры и фауны и на их основе определить состав и условия обитания в меловом периоде на территории Липецкой области.

Я решила провести исследовательскую работу на доступном мне материале. Считаю её актуальной, так как информации о фауне и флоре мелового периода в краеведческой литературе и в сети Интернет нет, а без знания прошлого нельзя по достоинству оценить величие настоящего. Для реализации проекта мне необходимы методики выбора и описания места исследования (объекта исследования), сбора и обработки окаменелостей с последующим их анализом и определением. В ходе исследования я обнаружила в отложениях мелового периода аптского яруса К1а. Липецкой области семьдесят восемь окаменелостей, принадлежащие царству растений и царству животных.

На основе собранного материала мне удалось определить состав флоры и фауны, реконструировать условия их обитания. Делая вывод о полеообстановке, можно сказать, что биотические и абиотические условия были благоприятны для прогрессивной деятельности живых организмов. Животный мир суши и в особенности моря разнообразен и богат. Биоценоз суши имел сложную структуру, что отражает его высокую степень организации. Биоценоз моря не однороден, разнообразен.

Наиболее полно представлен биоценоз времени отложения фосфоритов, что вызывает особый интерес и требует дополнительного



исследования. Поэтому, я считаю, необходимо продолжить сбор окаменелостей для уточнения палеообстановки и состава растительного и животного мира мелового периода аптского яруса K1a. Также считаю, что необходимо провести работу по популяризации информации о палеонтологическом наследии Липецкой области. Это обогащает наше представление о родном крае, позволяет по-новому взглянуть на величие и уникальность памятников природы, что повысит их ценность и положительно повлияет на наше патриотическое воспитание. В процессе выполнения исследовательской работы я открыла для себя удивительный мир мезозойской эры. Я узнала много нового, посетила интересные места, получила навыки поиска и описания геологических объектов, работы с разными источниками информации, а главное море позитива, хорошего настроения и для этого мне не потребовалось ехать в далёкие страны.



XLIII Всероссийская конференция обучающихся  
**«ОБРЕТЁННОЕ ПОКОЛЕНИЕ –  
НАУКА, ТВОРЧЕСТВО, ДУХОВНОСТЬ»**



**ИСКУССТВОВЕДЕНИЕ**

**Москва, 2019**



## **УДИВИТЕЛЬНЫЙ КРАЙ – КОМИ**

***Волкова Ксения Станиславовна, Шалчювене Тамара Сергеевна***

*ГПОУ «Гимназия искусств при Главе Республики Коми»*

*им. Ю. А. Спиридонова, Республика Коми, г. Сыктывкар*

Тема исследования – возможность изображения особенностей природы Коми края в работах «Удивительный край – Коми» с использованием черного и белого цветов. Цель работы – создание двух черно-белых вышитых картин с изображением представителей флоры и фауны Республики Коми.

Вышивка гладью – самая распространенная, при ней стежки заполняют полотно ткани полностью, плотно, и благодаря этому при создании вышитых картин можно использовать нити различных цветов и видов: мулине, шерстяные, шелковые, льняные. Нити для такой вышивки лучше выбирать мягкие, слабо крученые, так как они будут лучше ложиться в стежках. Существует несколько видов вышивки гладью: белая и цветная, двусторонняя и односторонняя, плоская и с настилом, художественная, вышивка в стиле графики и др. Автором была выбрана именно вышивка в стиле графики, потому что она выглядит эффектно и необычно, и изображения, выполненные в таком виде, по мнению автора, легко воспринимаются.

Вышивка в стиле графики – это черно – белые графические рисунки, выполненные черными нитками по белой ткани. Обычно такие вышивки выглядят солидно и аккуратно, их можно использовать в декорировании помещений, отделке и украшении, например, офисов.

Прежде чем начинать работу были изучены отдельные виды вышивки, преимущественно глади: плоская гладь, гладь с настилом, художественная гладь, белая гладь, гладь в стиле графики и полный крест; и некоторые особенности уголков Коми края, таких как Средний и Приполярный Урал. Эскизы выполнялись на основе изображений, взятых, в основном, из Красной книги Республики Коми и из книги «Девственные леса Коми». В большей степени они являются сборными изображениями пейзажей Коми края с присутствием в них некоторых представителей животного мира. Конечно, для создания эскизов можно было бы взять многих представителей природы Коми, но автором были взяты самые яркие и интересные, такие, на которых интересно разглядывать, изучая их внешний вид.





В вышитых картинах автором был использован декоративный прием работы – стилизованная графика, средством выразительности которой являются линия и пятно, также в работе совмещены несколько техник, таких как тамбурный шов, двусторонняя гладь, односторонняя гладь. Тамбурным швом выполнены тонкие и мелкие детали работы, например травы и цветы, а двусторонней и односторонней гладью сделаны крупные объекты.

По мнению автора, работа получилась достаточно аккуратной, интересной, привлекательной, сложной, и с успехом будет участвовать в конкурсах. Несмотря на то, что сюжет достаточно прост, выполненная автором работа может быть использована в оформлении различных интерьеров, например в детских учреждениях, потому что детям будет любопытно разглядывать мелкие детали, фрагменты и стежки, которые являются результатом кропотливого труда.

## **ДУХОВНОЕ СОДЕРЖАНИЕ МУЗЫКИ С. В. РАХМАНИНОВА**

***Барсукова Светлана Вячеславовна, Рахимова Гульнара Наильевна***

*БУ «Нижевартовский социально-гуманитарный колледж»,  
ХМАО-Югра, Тюменская область*

Одно из первых мест в мировой музыкальной культуре начала XX в. принадлежит С. В. Рахманинову – гениальному композитору, талантливейшему пианисту и глубоко вдумчивому художнику, высоко поднявшему своей волей значение русской музыки.

С. В. Рахманинов – яркий представитель музыкальной культуры XX в. В его творчестве высвечиваются кристаллическими гранями культурные идеи, характерные для России на современном этапе. Решение проблемы возрождения культуры он видит через взаимодействие музыки, религии и философских знаний. И это делает музыку С. В. Рахманинова, в силу её духовности, источником жизненных сил русской культуры, возрождения России.

Рахманиновская мелодия выражает чувства, душу русского человека, его влюбленность в свой край, отражает все краски и оттенки русской природы, запечатленные в живописных картинах русских художников: Васильева, Саврасова, Левитана. Непрерывное движение мелодии широкого дыхания и стихийно-волновое развитие музыкальной мыс-



ли, достигаемые полифоническими и гармоническими приемами, основано на мотивах знаменного распева, русских народных песнях, пронизанных символическими интонациями-образами России

Эмоционально-приподнятая музыка Рахманинова опирается на глубинные русские духовные традиции. В ней запечатлелся многообразный спектр образов, выросших из корней православного сознания, «русской идеи», «русской правды», «законов Собора».

Особая роль Рахманинова в развитии национальной традиции объясняется историческим положением творчества Рахманинова – современника русской революции: именно революция, отраженная в русском искусстве как катастрофа, «конец света», всегда была смысловой доминантой темы «Россия и ее судьба».

Творчество С. В. Рахманинова относится к периоду русского искусства «серебряного века», где основным методом был символизм. В творчестве композитора черты символизма проявляются с помощью мотивов-символов, к которым относятся звон колоколов, мотив средневекового хора *Dies irae*, мотив прощания, мотив жизненного исхода и др.

Рахманинов обогатил русскую музыку достижениями искусства XX века и был одним из тех, кто вывел национальную традицию на новый этап, обогатил интонационный фонд русской и мировой музыки интонационным багажом древнерусского знаменного распева. Рахманинов вывел фортепианную музыку XX века на мировой уровень, стал одним из первых русских композиторов, чьи фортепианные произведения входят в репертуар всех пианистов мира. Как «самый русский композитор» он сделал выдающийся вклад в развитие русской духовной музыки (Литургия св. Иоанна Златоуста, 1910; Всеношная, 1916). В своем творчестве он синтезировал различные тенденции национального музыкального искусства и объединил их в Русский национальный стиль.

Духовное содержание музыки С. В. Рахманинова заключается в осмыслении истории и места в ней Человека-во-времени, в осознании-понятии жизни и смерти, добра и зла, искупления и вины. Мотивная символика колокольного звона, *Dies irae* и древнерусские знаменные распевы пронизывают все музыкальные произведения композитора, которые соединяются в одну цепочку как результат внутренних переживаний и размышлений композитора о Родине – России. Большая



любовь к родине, думы о ее судьбе, душевная боль, помощь, оказанная им соотечественникам в годы Второй мировой войны свидетельствуют о том, что С. В. Рахманинов был не только великим композитором, пианистом-виртуозом и дирижером, но и великим настоящим Человеком, имеющий мощную духовную энергетику, любовь к жизни, к родной земле.

## **ОБРАЗЫ РУССКОЙ РЕВОЛЮЦИИ В ИСКУССТВЕ**

*Чернявская Дарья Алексеевна, Рахимова Гульнара Наильевна*

*БУ «Нижевартовский социально-гуманитарный коллдж»,  
ХМАО-Югра, Тюменская область*

В ноябре 2017 года наша страна отмечает 100-летний юбилей русской революции, которая является величайшим событием XX века. Участниками революции были известные фигуры в мировой истории: Владимир Ильич Ленин, Лев Давидович Троцкий, Иосиф Виссарионович Джугашвили и др. В основе революции лежали коммунистические идеи великих теоретиков Карла Маркса и Фридриха Энгельса: о свободе, равенстве, братстве, справедливости, звучавшие с трибун в революционных песнях Интернационал, Марсельеза, Варшавянка. Символами революции являются – выстрел Авроры, штурм Зимнего Дворца, захват Смольного в Петрограде, Красное Знамя, Ленин как вождь пролетариата. В этих ярких образах запечатлены события, определившие весь ход мировой истории и культуры. Результатом свершившегося государственного переворота в России стало образование в 1922 году Советского союза.

Определяющими факторами, характеризующими революционное время стали первая мировая война, гражданская война, капитализм, социализирующая роль общества, сдерживание действий и сил США, уход от религии и возрастающая ценность человека, делающего сам свою судьбу. Идеи революции, заложенные в трудах К. Маркса и Ф. Энгельса («Капитал», «Манифест Коммунистической партии»), и выраженные в словах: «Призрак бродит по Европе – призрак коммунизма», «Пролетарии всех стран соединяйтесь!» – должны были охватить не только Россию, но и весь мир.

Революционная идеология дала сильный и мощный толчок не только развитию науки, экономики, индустриальной промышленности, но



с ней связаны прорыв в Космос, всеобщее образование, победа над фашизмом в Великой Отечественной войне, уважение труда рабочих и крестьян, – все это нашло яркое отражение в искусстве и литературе. Революция 1917 года, выдвинув новые идеи и образы, открыла такие источники обновления музыкального языка как боевая пролетарская революционная песня, получившая массовое распространение после октябрьской революции, и богатый песенный фольклор гражданской войны 1918–1920 гг.

В эпоху русской революции обновился не только музыкальный тематизм, музыкальный язык, но и появилось множество стилей и направлений в искусстве и литературе. Социалистический реализм, выросший на основе критического реализма, изображал в искусстве типичные образы из народа, идеологическую борьбу пролетариата с буржуазией, пропагандировала социализм, устремленный в коммунистическое будущее. В искусстве революционные идеи нашли отражение в творчестве великих художников, поэтов и композиторов.

В советский период музыкальное искусство опиралось на народное творчество, интонационное содержание музыки обогащалось интонациями многих национальных культур СССР и зарубежных стран. Образы революции были воплощены в произведениях таких великих композиторов, как: Д. Д. Шостакович (2, 3, 11 и 12 симфонии), Г. В. Свиридов («Патетическая оратория» на стихи В. Маяковского), В. Н. Салманов (оратория «Двенадцать» на слова поэмы А. Блока) и др. Для обрисовки революционного времени композиторы использовали интонации революционных песен, жанр марша, барабанную дробь, звуковые эффекты, додекафонию, сонористику. Их произведения несут новым поколениям не просто информацию, а эмоциональный дух того времени, что позволит глубже понять и осознать идеи революции, историю России XX века.

В изобразительном искусстве образы революции представлены в картинах И. Е. Репина, В. Е. Маковского, Б. М. Кустодиева, А. А. Дейнека, С. В. Герасимова, И. А. Владимирова. Одним из символов Советского союза стала скульптура В. И. Мухиной «Рабочий и колхозница», олицетворяющая единый союз пролетариата и крестьянства.

Идеи революции повлияли на советское искусство, которое отличалось монументальностью, масштабностью, драматизмом ярких образов, героическими и призывными интонациями, наполненными ритмом



марша, фанфарами, отголосками бытовых песен эпохи, частушками. Искусство принадлежало народу и было направлено на всестороннее гармоническое развитие нравственной и творческой личности.



XLIII Всероссийская конференция обучающихся  
**«ОБРЕТЁННОЕ ПОКОЛЕНИЕ –  
НАУКА, ТВОРЧЕСТВО, ДУХОВНОСТЬ»**



**ИСТОРИЯ,  
ЭТНОГРАФИЯ,  
АРХЕОЛОГИЯ,  
ТОПОНИМИКА**

**Москва, 2019**



## **В ПОИСКАХ ПАМЯТИ**

***Овсянникова Валерия Алексеевна, Волкова Надежда Григорьевна***

*АПОУ УР «Строительный техникум», Удмуртская Республика,  
г. Ижевск*

Осенью 2018 г. исполнилось 25 лет кадетскому движению нашего техникума. В музее техникума на стендах представлена информация о разных периодах развития кадет и об их высоких достижениях на уровне России. Однако при этом отсутствует информация о том, с чего начиналось это движение? Кто стоял у истоков? Кто автор этой идеи? Для чего создавались и чем занимались кадетские группы в самом начале? Кроме того, в музее находится большое количество экспонатов, связанных с событиями Великой Отечественной войны 1941–1945 гг. (личные вещи солдат, эбонитовые медальоны, каски немецких, румынских и русских солдат, боеприпасы, противотанковое ружье, пулемет «Максим» и многое другое). Отдельный стенд посвящен методике поисковой работы. Музей и его экспонаты вызывают большой интерес абсолютно у всех посетителей, в том числе у сотрудников Республиканского музея имени М. Т. Калашникова. Откуда эти экспонаты? Как сюда попали? Кто и когда их привез? Связано ли это с деятельностью кадет? На эти вопросы не было ответа ни у руководителя музея, ни у педагогов техникума. И только однажды случайная встреча с ветераном труда, бывшим руководителем музея, приоткрыла тайну... Впервые мы узнали о том, что на базе нашего учебного заведения когда-то давно существовал Республиканский военно-патриотический клуб. Эта встреча положила начало для поиска ответов на наши вопросы.

Целями исследования: восстановление хронологии событий военно-патриотического клуба, выявление взаимосвязи кадетского движения техникума и поисковых экспедиций по местам боевых сражений.

За два месяца кропотливой работы нам удалось восстановить события тридцатилетней давности. Работа с документами в Центре документации новейшей истории Удмуртской Республики (ЦДНИ УР), встречи и долгие беседы с живыми свидетелями и участниками событий тех лет, личные фотографии членов военно-патриотического клуба, статьи из газет, хранящихся в Национальной библиотеке Удмуртской Республики, помогли найти ответы на все наши вопросы. А главное, нам удалось написать историю создания и развития целой организации,





которая легла в основу, стала фундаментом и отправной точкой для того, чтобы в учебном заведении и впервые в Удмуртской Республике появились кадеты. Речь идет о военно-патриотическом клубе «Память».

В данной работе представлена краткая история жизни клуба. Работа содержит две главы. В первой из них идет повествование о том когда, где, кем и для чего был создан военно-патриотический клуб «Память» и как появилась идея создания кадетских групп. Вторая глава посвящена поисковому движению – одному из важных направлений деятельности клуба «Память», впервые зародившемуся на территории Удмуртской Республики именно в рамках деятельности клуба тридцать лет назад.

История написана... Восстановлена историческая справедливость... А что дальше? А дальше – СОБЫТИЕ! Материалы ЦДНИ УР, многократные встречи с руководителем военно-патриотического клуба «Память» и его коллегами, с первыми курсантами клуба, позволили нам не только открыть новые странички истории своего учебного заведения, но и организовать очень важную встречу. В декабре 2018г АПОУ УР «Строительный техникум» отметил сразу две важных даты: 25 лет кадетам техникума и 30 лет поисковому движению. В актовом зале техникума встретились те, кто стоял у истоков: руководители военно-патриотического клуба «Память», первые курсанты клуба, поисковики и сегодняшние кадеты, педагоги. Связь поколений. Им есть, что сказать друг другу...

## **САХАЛИНСКИЕ КОРЕЙЦЫ: ЖИЗНЬ И ТРАГЕДИЯ СУДЬБЫ**

*Крутых Полина, Березина Татьяна Вячеславовна*

*МБОУ СОШ № 1, Сахалинская область,  
г. Александровск-Сахалинский*

Впервые корейцы появились на Сахалине во второй половине XIX века. В основном это были рабочие на рыбных промыслах русских и японских предпринимателей, шахтеры, рабочие на рудниках Северного Сахалина. Большая часть этих переселенцев состояла из крестьян-бедняков и представителей других малоимущих слоев.

Появление, жизнь, судьба корейцев на Сахалине интересуют сахалинских школьников. Ведь сахалинские корейцы – это люди, вынужденные в своей жизни четырежды менять гражданство, и трижды – родной



язык: это люди, покинувшие свою историческую Родину не по своей воле, наконец, это люди, пострадавшие от серьезных нарушений прав человека со стороны бездушных политиков многих стран.

Объектом данной работы является судьба сахалинских корейцев.

Цель – показать влияние японского и советского правительства на судьбу сахалинских корейцев.

Задачи:

1. Изучить имеющуюся литературу по данной проблеме.
2. Исследовать данные переписи населения.
3. Проследить этапы жизни и показать связь между уровнем жизни сахалинских корейцев при японском и советском правительствах и в настоящее время.

Данная тема актуальна в связи с участвовавшими случаями национальной розни, непонимания и многочисленных национальных конфликтов, возникающих в различных регионах России, поэтому необходимо сформировать у молодого поколения чувство уважения, сочувствия к корейцам, которые пережили тяжелые времена. История сахалинских корейцев нужна всем, кто стремится развивать демократию и гуманизм, создавать справедливое и цивилизованное общество.

В своей работе мы показали историю появления и дальнейшую судьбу сахалинских корейцев.

В результате проведения национальной политики Японской империи и сталинской национальной политики, на Сахалине образовалась совершенно уникальная диаспора, говорящая на смешении языков трех стран: корейском, японском и русском.

Постепенно Сахалин для корейцев стал «второй родиной». Многие обзавелись семьями, получили различные профессии, приспособились к тяжелым климатическим условиям. В начале 90-х гг. первые корейцы выехали на свою историческую родину. И сейчас этот процесс продолжается. Но и здесь некоторые сталкиваются с повторной проблемой разделенных семей: ведь корейцы, уезжающие с Сахалина, оставляют здесь своих детей, внуков.



## **СОЦИАЛЬНАЯ СФЕРА И ПОВСЕДНЕВНАЯ ЖИЗНЬ ЖИТЕЛЕЙ ГОРОДА ПУШКИНА В СЕРЕДИНЕ 1960-Х – СЕРЕДИНЕ 1980-Х ГОДОВ**

*Немна Степан Андреевич, Козлов Николай Дмитриевич*

*Ленинградский государственный университет им. А. С. Пушкина,  
г. Санкт-Петербург, г. Пушкин.*

Данная работа посвящена исследованию социальной сферы и повседневной жизни жителей города Пушкина в середине 1960-х – середине 1980-х годов. В данном исследовании была предпринята попытка рассмотреть деятельность городских органов власти, а также развитие социально-экономической сферы города Пушкина, его городское хозяйство, инфраструктуру, производственную сферу, культурную жизнь и работу образовательных учреждений.

Методологической основой работы является использование принципов историзма, которые требуют рассмотрения исторических событий и процессов в их развитии и взаимосвязи, научной объективности и системности, позволяющие провести объективный анализ и дать оценку фактам, относящимся к теме в их совокупности. Также был использован метод контент-анализа т.е. качественно-количественный анализ содержания документов с целью выявления в них явлений и тенденций. За основу анализа были взяты статьи газеты «Вперед», органа Пушкинского районного комитета коммунистической партии Советского Союза и Пушкинского районного Совета депутатов трудящихся г. Ленинграда с 1965 по 1982 гг. Отслеживались статьи следующей направленности: деятельность Пушкинского районного Совета депутатов трудящихся по совершенствованию повседневной жизни; бытовые условия, включающие в себя условия проживания и сферу обслуживания; организация досуга. Средняя выборка при изучении материалов газет составила один к пяти. Рассмотрение и систематизация сведений о социальной сфере и повседневной жизни г. Пушкина в середине 60-х – середине 80-х, полученных из неопубликованных архивных материалов, законодательных актов, статистических сборников, периодической печати, а также из воспоминаний позволили проанализировать и дать по возможности объективную оценку жизни пушкинцев в данный период.

В ходе исследования удалось прийти к следующим выводам: организация выборов в Пушкинский районный Совет депутатов трудящихся



проходила активно, в полном соответствии с действующим на тот момент законодательством, изменения прослеживаются только в увеличении численности избирательных участков в связи с приростом населения города, в депутатский корпус в обязательном порядке входили представители всех организаций, предприятий и учреждений города; деятельность Пушкинского районного Совета депутатов трудящихся по совершенствованию повседневной жизни населения города проводилась системно, в строгом соответствии с постановлениями партии и правительства, депутаты контролировали работу предприятий и организаций района, указы избирателей рассматривали на заседаниях сессий и претворяли их в жизнь; быстро и динамично развивались городское хозяйство и транспортная структура; основой производственной сферы являлось машиностроение, предприятия города были одни из самых высокотехнологичных в стране; ежегодно существенно увеличивался объем финансирования объектов культуры, наблюдается также постоянный рост их числа; в городе сложилась развитая система среднего и высшего образования, полностью удовлетворявшая потребности жителей города и страны; в Пушкине велась активнейшая работа по формированию у горожан атеистического мировоззрения, в городе отсутствовали действующие учреждения культа.

## **ЗНАЧЕНИЕ ГОСТИНЦЕВ В ПОВСЕДНЕВНОЙ ЖИЗНИ ЯКУТСКОГО НАРОДА**

*Егоров Эрик Ли, Бестинова Мария Васильевна*

*МБОУ «Хоринская СОШ им. Г.Н. Чиряева», Республики Саха  
(Якутия), Верхневилуйский улус (район), село Хоро*

Мы свою работу посвятили изучению якутской традиции одаривания гостинцем. Актуальность темы основана на интересе к национальным самобытным традициям. Целью нашей работы является:

1. Уточнение понятия гостинец (кэһии);
2. Проследить за изменением состава предмета используемых в качестве гостинца.
3. Сравнить якутское одаривание с традициями других народов.  
Для решения вышеизложенной цели, мы поставили перед собой следующие задачи:
4. Изучение литературы;



5. Сбор информации у жителей Верхневилуйского улуса;
6. Сбор образцов гостинцев.

В истории есть случаи, где подарок решал отношения между странами.

Например: знаменитый Васко да Гама не смог установить дипломатических отношений с Индией из-за того что он не смог подарить достаточно ценный подарок радже. Еще есть случай когда крымский хан посадил в темницу целое русское посольство из-за того что царь Михаил Романов не смог подарить подарок достойный статуса хана, и ему пришлось подарить еще.

Наша работа состоит из четырех глав. В первой главе уточняются понятия «бэлэх», «бэрик», «кэһии». Раскрываются особенности якутского одаривания; гостинцы со стола с угошением и т.д. Наблюдается видоизменение состава гостинцев по времени. Из собранной литературы и от информантов данных подчеркивается значение гостинцев в повседневной жизни якутов с давних времен до наших дней.

Вторая глава посвящена сложному явлению как свадебные взаимные одаривания. Размер даров зависит от имущественного положения и должны укреплять родственные отношения, также служат для основания собственного хозяйства молодых. Здесь приведены примеры современных одариваний. Наблюдается видоизменение обряда.

Третья глава называется «потлач». Индейский обряд проведения потлача – раздачу богатства всем присутствующим привлекает интерес многих исследователей. Ценность подарков зависит от социального положения получателя. Получивший подарок был обязан отдарить в превосходящем размере. Потлач возник на стадии распада родового строя и служил мерилom могущества старейшин и вождей.

Четвертая глава посвящена русским одариваниям. Сохранились до наших дней языческие обычаи взаимного одаривания по памятным датам (коляда, жаворонки и другие). Сделана попытка исторического обзора изменения подарков. Дары оказывали влияние на международные отношения. Существовал целый ритуал подношения даров русскими послами иностранным правителям. Строгий запрет на взятки запрещал послам принимать личные подарки. Особенно ценились из русских даров специально обученные ловчие птицы. В России были времена когда дарили целые деревни, людей. В сравнении с якутскими



одариваниями, обязательное отдаривание было редким, а гостинцы со стола не было принято давать.

В результате проделанной работы мы пришли к следующим выводам:

1. Произошло видоизменение гостинца;
2. В ходе исследования установлено, что традиция одаривания сохранилась, но понятия подарок и гостинец постепенно объединяются.
3. Одаривание у многих народов во многом совпадает.

Изучив и сравнив индейские, русские и якутские традиции одаривания мы нашли много общего и в то же время разного. Общее видимо в том, что подарки имели большое значение во всех исторических ступенях развития человечества независимо от национальной принадлежности.

### **ЖЕНСКАЯ СОЦИАЛЬНАЯ ПАМЯТЬ КАК ОБЪЕДИНЯЮЩИЙ ФАКТОР МНОГОПОКОЛЕННОЙ СЕМЬИ НА ПРИМЕРЕ РУССКИХ СЕМЕЙ БЕЛГОРОДЧИНЫ (XX–XXI ВВ.)**

*Филатова Анна Витальевна, Канныкин Станислав Владимирович*

*ФГАОУ ВО СТИ НИТУ «МИСиС» им. А. А. Угарова,  
Белгородская область, г. Старый Оскол*

Актуальность работы обусловлена значимостью сохранения преемственности поколений на основе передачи социального опыта. Важнейшая роль в этой общественно значимой практике принадлежит женщине как центру семьи, вокруг которой объединяются разные поколения родственников. Женские воспоминания о пережитом в значительной степени образуют историю рода, проявляют его ценностные ориентации, во многом фундируют стратегии поведения подрастающих поколений, объясняют женскую индивидуальность и отражают личностное измерение важнейших событий жизни социума.

Объект исследования: женская социальная память.

Предмет исследования: отражение событий общественной и личной жизни в воспоминаниях жительниц Старого Оскола Белгородской области (на материалах местной прессы).

Цель исследования: определение социокультурной обусловленности женской памяти в аспектах ее формирования и функционирования.

Задачи исследования: 1. Исследование истории изучения вопроса и современных гендерных теорий, посвященных изучению специфики



женской памяти. 2. Составление плана изучения женской памяти с использованием воспоминаний женщин, опубликованных в печатных СМИ Старого Оскола. 3. Анализ полученных результатов с целью определения социокультурных особенностей и функций женской памяти.

Методы исследования: теоретический анализ научной литературы, качественная интерпретация массива публикаций, синтез и сравнение.

Результаты исследования позволили прийти к следующим выводам: 1. Социальная память (в том числе и женская) в общественных науках рассматривается в контексте пяти основных направлений: функциональное, феноменологическое, постструктурализм, социально-историческое и информационное. 2. План анализа женских воспоминаний, представленных в местных СМИ, включил в себя 10 пунктов: тема воспоминаний; проблемы, поднятые в статье; время и пространство, охватываемое воспоминаниями; положительные воспоминания; негативные воспоминания; эмоциональное состояние повествователя и формы его проявления; нюансы, характеризующие повествователя; достижения повествователя; увлечения повествователя; комментарии журналиста. 3. Преимущественно в женской социальной памяти заложен травматический опыт (война, тяжести быта, одиночество, смерть родственников и пр.). 4. Одной из особенностей женской социальной памяти является привязанность к далёкому прошлому (женщины предпочитают говорить о том, что происходило в процессе формирования их личности). 5. Многие женщины считают главным в жизни гармонию человеческих отношений: верность, взаимопомощь, честность, справедливость и т.п. 6. Женские воспоминания характеризуются повышенной эмоциональностью выражения. 7. Наибольшие личные трудности для женщин составляли: проблемы с детьми и мужем; служебные проблемы, связанные с нехваткой рабочего персонала, денежных средств, оборудования; долгие поиски жизненного пути, пренебрежение истинными ценностями жизни (такими как семья) в погоне за карьерным ростом и пр. 8. Многие женщины считают важным для воспитания младших родственников или подрастающего поколения вообще опыт своей жизни и отобранные в его ходе ценности.



## **ИЗГОТОВЛЕНИЕ ВАЛЕНОК – СЕМЕЙНЫЙ ПРОМЫСЕЛ КЕРОВЫХ-ВИШНЯКОВЫХ**

***Керова Юлия Николаевна, Казаков Алексей Александрович***

*МКОУ Оськинская СШ, Ульяновская область, село Оськино*

Исследовательская работа посвящена изучению и сравнению способов и методов изготовления валенок в различных регионах России с технологическими приёмами валяльного ремесла, используемыми в семье Керовых-Вишняковых на территории села Оськино. Приёмы и способы производства валенок, практиковавшиеся Керовыми Кузьмой Максимовичем и Николаем Кузьмичём сохранены и продолжены Керовым Алексеем Григорьевичем. Керова Юлия освоила национальные мордовские приёмы вышивки украшений на валенки.

## **ФАШИЗМ И НЕОФАШИЗМ**

***Шлончак Наталья Павловна, Морозова Оксана Геннадиевна***

*ЧОУ ВО «ЮИМ», Краснодарский край, г. Краснодар*

Фашизм, Идеино-политическое движение, Культ личности, Militarизм, Тоталитаризм, Немцы, Культ личности, Произвол, Адольф Гитлер, Militarизм, Политика, Тоталитаризм, Неофашизм, Террористические формы деятельности

Политика играет одну из важнейших ролей в развитии человечества. История неразрывно связана с политическими «встрясками» и изменениями. Отталкиваясь от прошлого, мы все чаще замечаем, что в современном мире далекие понятия, такие как «фашизм» и «неофашизм», начинают вновь свое существование. Фашизм – это форма открытой диктатуры с опорой на расизм и шовинизм, направленная на искоренение демократии. Идеология характеризуется несколькими признаками такими как являются национализм (в широком понимании), культ личности, милитаризм, тоталитаризм. Выделенные признаки в понятии фашизма являются определяющими и выражают его сущностную характеристику, поэтому следует раскрыть каждый из этих признаков. Наиболее ярким признаком из представленного списка является национализм. Национализм – идеология направление политики, основополагающим принципом которых является тезис о ценности нации как высшей формы общественного единства и ее





первичности в государствообразующем процессе. ратии, на установление режима жесткой реакции на подготовку агрессивных войн. Культ личности – первоначально обожествление представителей духовной и светской власти, наделение их сверхчеловеческими достоинствами и силой; освящение власти императоров, царей, королей, представителей духовенства – верховных жрецов, пап и пр.; в современных проявлениях – навязывание народу преклонения перед носителем власти как непогрешимым, приписывание им способности творить историю по-своему усмотрению и произволу. Наиболее полное воплощение идеология и практика фашизма получила в тоталитарных политических режимах. Первым проповедником фашизма являлся Б. Муссолини в Италии 1922–1924 гг. Главным последователем Б. Муссолини представлялся А. Гитлера в Германии в 1933–1945 гг. Культ Дуче фашистской Италии Бенито Муссолини был во многом силой, спланируют в фашистском режиме партию и различные социальные классы итальянского общества. Главным лозунгом и лейтмотивом государственной пропаганды была мысль «Муссолини всегда прав». Фюрер Третьего Рейха Адольф Гитлер в нацистской пропаганде именовался множеством титулов (Верховный Судья Германского народа, Первый Солдат Германского Рейха, Первый Рабочий Новой Германии, Величайший Полководец всех времен, Военный Лидер Европы, Высший Защитник Святых Гор и пр.). Вышеописанные личности стремились достигнуть подъема военной мощи государства с помощью одного правящего круга. Подобное направление деятельности обрело название «милитаризм». Милитаризм – система политических, экономических и идеологических средств, используемых правящими кругами той или иной страны с целью наращивания военной мощи государства. Тоталитаризм – политический режим, стремящийся к полному (тотальному контролю) государства над всеми аспектами жизни общества и человека. Охарактеризовав все признаки фашизма (национализм, культ личности, милитаризм, тоталитаризм) через них представляется возможным начать анализ преемственности – общего и различного в фашизме и неофашизме: Неофашизм – термин, применяемый для обозначения ряда праворадикальных организаций и движений, которые в идейно-политическом отношении наследуют фашистским организациям 1920–1940-х годов, распущенным после Второй мировой войны. . Если говорить об общих различиях неофашизма и фашизма,



то считаю важным отметить, очень тесную преемственность данных течений, но в отличие от фашизма неофашизм качественно намного меньше, но количественно превосходит его, то есть на современном этапе развития в мире существует достаточно большое количество организаций от относительно крупных до небольших и они могут иметь некоторые идеологические и политические различия.

## **ГЕНЕРАЛЫ БОРОДИНСКОГО СРАЖЕНИЯ НА ПЯТИГОРЬЕ**

*Ягудаева Вероника Владимировна, Ольшанская Наталья Сергеевна*

*МБОУ гимназия № 11, Ставропольский край, г. Пятигорск*

Бородинскую битву можно считать самым известным из всех сражений Русской армии. Битва вошла в историю нашей Родины как один из самых выдающихся этапов борьбы народа с 36 иноземными завоевателями. Для вторжения в Россию была сформирована «великая» армия численностью 608 000 человек при 1 372 орудиях, которая 12.06.1812 перешла русскую границу. Под давлением численно превосходящего противника русские армии вынуждены были с боями отходить в глубь страны.

Под Бородино дивизия Воронцова защищала укрепления у деревни Семёновская. Гренадеры стояли насмерть, неоднократно переходили в контратаки, действуя врукопашную. Схватка длилась 3 часа – гренадеры не отступили, но несли огромные потери. Поведя остатки дивизии в контратаку, Воронцов воскликнул: «Смотрите, братцы, как умирают генералы!» Его опрокинул удар в бедро, уже лежащий, он не выпускал из рук куска обломанной шпаги. Когда раненого Воронцова спросили: «Где Ваша дивизия? Она исчезла с поля боя», – он ответил: «Она исчезла не с поля боя, но на поле боя». На курортах при его содействии были построены: галереи, парки, Спасский собор и т.д.

На Шевардинском редуте Емануеля Г. А. ранило в грудь. За это сражение его наградили орденом Св. Георгия 4-й ст. После войны он продолжил обустривать курорты: «проект ванн над источником Сабанеев, Китайской беседки над Михайловским источником, дома для помешения присутственных мест, на построение каменного дома для генерал – майора А. П. Орлова и др. Уютному городку по пред-



ложению генерала Емануэля сенат жаловал статус города с названием Пятигорск «по Бештовой горе».

Батарея из 18 орудий стояла на Курганной высоте, обороняя высоту, и её назвали «батареей Раевского». Французы атаковали её, но встретив огонь наших пушек, отступили. Наполеон посылал в атаки отважных генералов, которые погибали друг за другом. В наших войсках тоже потери. Курган устан погибшими телами русских, немцев, французов. Им удалось с очень большими потерями взойти на курган, но дальше их не пустила русская кавалерия. А в историю это место боя вошло под названием «Курганной батареи», а французы окрестили его «Редут смерти».

Во время Бородинской битвы Кутузов отправил Ермолова А. П. на левый фланг, где был смертельно ранен Багратион. Но по пути генерал обратил внимание на батарею Раевского, которую захватили французы. Алексей Петрович возглавил батальон Уфимского полка и 18-й егерский полка и ударил в штыки, а сам на коне личным примером увлекал солдат в атаку. Он отбил батарею и руководил её обороной, пока не был контужен картечью. В сражении при Бородине «французская армия расшиблась о русскую». Знаменитые курорты КМВ построены руками солдат Ермолова. Он добился отпуска сумм для развития курортов. На Горячей горе построили деревянное ванного здание (на 6 ванн) по проекту архитектора Вильстера И. Ф.. Ванны, получившего название Ермоловские. Были построены Ресторация, Николаевские ванны, Эолова арфа, грот Дианы, заложены бульвар по Большой улице в Пятигорске, парк Цветник...

Лихачев стал первым радетелем будущих курортов. В «Пятигорской летописи» отмечено: «...по усердию командира 16 егерского полка Лихачева устроен при ванне « что в камне выбито» вблизи Теплых вод у Константиногорской крепости довольно изрядный деревянный покой». На рисунке худ. Корнеева (1803 г.) можно заметить участок лестницы, ведущий на Горячую гору, а также несколько домиков разбросанных по Горячеводской долине. Его солдаты 16 егерского полка возводили укрепления также при Кислых водах.

При Бородино дивизия Паскевича оборонялась от войск Евгения Богарне, имевших пятикратный перевес в живой силе, и только подкрепление Баркляя де Толли удержало за нами позицию. Генерал Паскевич несколько раз водил свой батальон в штыки.



В Отечественную войну 1812 г. Сабанеев И. В. был назначен начальником штаба у адмирала П. В. Чичагова и принял участие в делах при взятии многих городов... Дабы вылечится от последствий ранений он по совету врачей отправился к знаменитым пятигорским ключам, где поспешил внести вклад в благоустройство молодого курорта. В начале 1824 г. главный врач КМВ Ф. Конради обнаружил новый горячий источник на южном склоне Машука (позади нынешних Пироговских ванн, на юго-востоке). В 1825 г. Строительная комиссия оборудовала источник просторной каменной ванной, колодцем и бассейном для охлаждения воды. Генерал И. В. Сабанеев, приехавший на Воды с семьей, поставил над ванной собственную кибитку с деревянной ванной и начал лечение. Сабанеевы принимали ванны только утром, а в остальное время ваннами пользовались все желающие. Уезжая, генерал подарил кибитку с ванной администрации Вод. В 1827 г. вместо кибитки был построен зодчими Бернардацци дощатый барак с 4 ваннами, которые получили название Сабанеевских, в память о первых пациентах.

## **МОРАЛЬНО-ПСИХОЛОГИЧЕСКОЕ СОСТОЯНИЕ БОЙЦОВ ЛАДОЖСКОЙ ВОЕННОЙ ФЛОТИЛИИ В ПЕРИОД ВЕЛИКОЙ ОТЕЧЕСТВЕННОЙ ВОЙНЫ 1941–1944 ГГ.**

*Шукин Никита Сергеевич, Левашко Вадим Олегович*

*ГАОУ ВО ЛО «Ленинградский государственный университет  
имени А. С. Пушкина», г. Санкт-Петербург*

Разработка темы морально-психологического состояния бойцов частей и соединений Вооруженных сил в локальных и глобальных конфликтах имеет большое научное значение, так как позволяет ответить на многие проблемные вопросы военной истории нашей страны, в том числе истории Великой Отечественной войны, обосновать причины побед и поражений, которые далеко не всегда кроются только в технической оснащённости, боевой мощи и обученности личного состава, ведь морально-психологическое состояние – этот тот самый «воинский дух», загадка которого до сих пор до конца не разгадана историками и философами. Для достижения поставленной цели нам необходимо было решить следующие задачи:

1. Дать характеристику боевой и морально-политической готовности личного состава КБФ накануне войны;



2. показать работу политических органов флота, роль ВКП(б) и советского государства в формировании морально-психологического состояния личного состава перед началом, в ходе боевых действий, вскрыть особенности и инструменты данной работы;

3. рассмотреть зависимость морально-психологического состояния личного состава АВФ от различных факторов;

4. показать примеры высокого морально-психологического состояния у моряков АВФ в ходе военных действий.

Великая Отечественная война 1941–1945 гг. стала своеобразной проверкой на прочность морально-психологических качеств командного и личного состава армии и флота. Ладожская военная флотилия вступила в Великую Отечественную войну по факту в разбалансированном состоянии. Однако морально-психологическое состояние личного состава Ладожской военной флотилии оказалось на достаточно подготовленном уровне, чтобы осознавать важность и значение начавшейся войны. Вместе с положительными моментами, наблюдались и отрицательные, которые в дальнейшем играли негативную роль в формировании и поддержании морально-психологического состояния личного состава.

В ходе кампании 1942 года, наблюдается сколачивание флотского коллектива. Начинается постепенный переход на военную систему работы органов полит пропаганды. Динамика развития формирования морально-психологического состояния выделяется следующая: Январь–апрель 1942 года, наблюдается естественное снижение морально-психологического состояния. Связано это в первую очередь с зимней стоянкой кораблей и снижением активных действий на флотилии. Личный состав, в этот период занимался ремонтом кораблей, создавал зимнюю оборону флотилии. Часть кораблей стояло во льдах озера, в следствии чего их снабжение было ограничено. Еще одним не мало важным фактором, являются бытовые условия, в которых жил и работал личный состав флотилии.

В период, май–декабрь 1942 года, наблюдается оздоровление морально-политического состояния. Вызвано это было тем, что флотилия приступила к перевозкам и охране Ладожской трассы. К этому периоду наладилась система поощрений за выполнение или перевыполнение плана перевозок. Коллективы кораблей начали притираться и становиться командой. в результате успешно проведенных операций,



а также учений на флотилии, благотворно повлияло на краснофлотцев. Духовное состояние сил флотилии окрепло. Операция на о. Ганге-Па, и бой на о. Сухо подтверждают улучшения морально-психологического состояния.

В период кампании 1943 года, морально-психологическое состояние личного состава был здоровым. Этому способствовало полностью перестроенная и налаженная партийно-политическая работа в частях и соединениях Ладожской флотилии. Началась борьба по устранению дисциплинарных проступков. Как отмечалось штабом Ладожской флотилии, дисциплинарных проступков оказалось на порядок меньше чем было в 1942 году. Следует отметить, что органы политуправления прилагали все усилия и способы воздействия на подчиненных с целью улучшения ситуации.

В период кампании 1944 года, наблюдался новый подъем морально-психологического состояния, обусловленный эффективностью работы политуправления и командования флотилии. Партийно-политическая работа на флотилии имела детальную чёткую организацию, что позволяло передавать важнейшие решения, приказы без промедления, осуществлять необходимый контроль на всех уровнях проводимой работы. Свообразным экзаменом, для флотилии стала Тулоксинско-Видлицкая десантная операция. На которой бойцы Ладожской флотилии показали свое мастерство и боевую выучку.

Таким образом, морально-психологический уровень сознания личного состава Ладожской Военной флотилии в ходе ведения боевых действий 1941–1944 года, представляется здоровым.

## **ИССЛЕДОВАНИЕ СКИФСКОГО ГОРОДИЩА БОРУТ-ХАНЕ И АРХЕОЛОГИЧЕСКОГО ОБЪЕКТА «ТАРАПАН»**

*Кокошкин Егор Дмитриевич, Колосюк Надежда Васильевна*

*МБОУ «Литвиненковская СШ», Республика Крым, с. Литвиненково*

Данная работа является изучением известных объектов, а также описанием и изучением ранее не описанных в научной литературе памятников, находящихся на территории Зуйского сельского поселения в окрестностях села Литвиненково.

Актуальность выбранной темы очевидна. В последние годы задача сохранения исторического наследия России приобрела особую значи-



мость. Будущее нашей Родины – России только в силе исторического, культурного и духовного потенциала всех народов, населяющих наше государство

Целью работы является описание и анализ физического состояния объектов культурного наследия, расположенных на территории Зуйского сельского поселения в окрестностях села Литвиненково.

Для выполнения данной работы нужно поставить следующие задачи:

1. Провести фотофиксацию, замеры археологических объектов;
2. Составить планы изучаемых памятников, описать процесс работ;
3. Изучить литературу и источники по данной теме;
4. Пополнить школьный музейный фонд материалами об объектах культурного наследия;

Объектом исследования в данной работе являются памятники истории, находящиеся в окрестностях села Литвиненково.

Предметом исследования являются современное состояние памятников.

Методы исследования: метод анализа научной литературы, метод опроса, полевой метод (обследование территории, осмотр, фиксация на карте).

Новизна: Данная работа является изучением известных объектов, а также описанием и изучением ранее не описанных в научной литературе памятников.

Прикладная и учебно-просветительская значимость работы заключается в возможности использования ее результатов в процессе преподавания курса исторического краеведения и внеурочной деятельности.

Результатом данного исследования является сбор материалов об объектах культурного наследия окрестностей с. Литвиненково, составление карты «Объекты культурного наследия с. Литвиненково»

## **ГРАЖДАНСКАЯ ВОЙНА. НАЧАЛО**

***Бурлак Игорь Игоревич, Сивкова Антонина Алексеевна***

*ФГБОУ ВО «Брянский государственный аграрный университет»  
Мичуринский филиал, Брянская область, п. Мичуринский*

В 2018 году исполнилось 100 лет со дня начала гражданской войны в России. Эта тема мало освещалась средствами массовой информации. Мне кажется, что в современной историографии она также изучена



недостаточно. В свете современных событий в нашей стране, когда, с одной стороны, идет процесс консолидации наших политических сил, а с другой стороны, усиливается политическая оппозиция, мы должны помнить, что порождает гражданскую войну. Поэтому тема гражданской войны сегодня является актуальной. Одним из главных вопросов этой темы является вопрос ее начала, что я и взял для своего исследования. Мною было переработано значительное количество исторических источников и воспоминаний участников тех дней.

В своей работе я изложил всю последовательность событий от Февральской до Октябрьской революций. Подробно рассмотрел процесс развития революции: апрельский кризис, июльский кризис, корниловское выступление, октябрьский переворот.

Также я описал причины некоторых событий, политическую и общественную жизнь страны в этот отрезок времени, описал симпатии и антипатии разных социальных слоев населения. Дал характеристику основным политическим партиям, существовавшим на тот момент, показал расстановку их сил, значение, намерения и действия.

Выявил точное время, когда страна была, как никогда, близка к Гражданской войне. Описал события тех дней, действующих лиц и, самое главное, их роль в последующих политических событиях.

Описал время переворота и реакцию на него общественных сил, а также их непосредственных руководителей.

Рассказал о первых этапах развития такого феномена как гражданская война и, самое главное, определил правильное, с моей точки зрения, время ее начала – февраль 1918 года, начало «Ледяного» похода под руководством Л.Г. Корнилова.

## **ШАГ В БЕССМЕРТИЕ ПО ТОНКОМУ ЛЬДУ...**

*Заволжский Константин Александрович,  
Заволжская Татьяна Степановна*

*Филиал ФГБОУ ВО «Самарский государственный университет путей сообщения» в г. Алатыре Республика Чувашия, г. Алатырь*

Мой творческо-исследовательский проект посвящён дяде моей бабушки, молодому парню, Николаю Морозову, павшему смертью храбрых на льду озера Ильмень, защищая Родину. 10 мая 1941 года Николаю исполнилось 18 лет. Единственный сын, комсомолец, спор-





тсмен. Вся жизнь была впереди. Но началась война. Служба выпала в 40-й ОЛБр- Отдельной лыжной бригаде, 12 Гвардии. Стрелкового Корпуса, 27 армии, командир-Жук Анисим Денисович, Герой гражданской войны. 40 ОЛБр участвовала во многих боях, в том числе в Демянской и Старорусской наступательных операциях. В истории ВОВ есть малоизвестные, пропущенные страницы. Одна из них связана с судьбами таких воинских формирований, как ОЛБр, которые использовались для решения различных задач: от диверсионных рейдов по вражеским тылам и «захвата языков» до использования как стрелковых бригад в условиях зимнего бездорожья. Поэтому потери были колоссальные. 76 лет назад, 23.02.1943 года произошло сражение на льду озера Ильмень, Новгородской области, где погибли воины отдельных лыжных бригад. 22.02.1943 г. ОЛБр ступила на берег озера Ильмень. Лыжникам надо было пройти по тонкому льду озера свыше 30 километров. Предстоял бой с противником, у которого были сильно укрепленные позиции, дзоты, оснащенные пулеметами, прожекторами на высоком и обрывистом берегу. 3-я и 40-я ОЛБр должны были ударить во фланг немецкой 18-й моторизованной дивизии. Первый день боя: В 05:00 23.02.1943 г. в 3–4 км был замечен берег. Пройдя 1–1,5 км, первый, а за ним второй батальоны развернулись в боевой порядок. В 08:00 пролетел немецкий самолёт-разведчик, а в 09:00 в небе было 32 бомбардировщика. Бригада попала под сильный обстрел с воздуха. Противник, подтянув резерв прикрытия, предпринял ещё несколько контратак. Бригада отдельными группами стала отходить в район Маяк Железный. Боеприпасы были на исходе, патрон не было. Второй день боя: С 08:00 24.02.1943 г. бригада перешла в наступление на Малый Ужин 3-мя батальонами. Для того чтобы отбросить советских лыжников на лёд озера, был выделен 48-й гренадерский полк. До берега оставалось километра два, и все это пространство было завалено телами убитых. Наступление прекратилось. Причины: отсутствие воздушного прикрытия и средств ПВО у лыжных бригад. Личное стрелковое оружие бойцов против самолётов противника! Задуманная операция на глубокий обход с берега озера, оказалась неудачной. В атаку, по тонкому льду, шли молодые, 20–35-летние физически здоровые, крепкие, имеющие хорошую лыжную подготовку воины, в белых масках халатах с автоматами наперевес. Сверху снег и бомбардировка немецких самолётов, снизу – холодная, бездонная



вода озера. С крутого берега озера Ильмень, где укрепились немцы, советские лыжники были видны как на ладони. Пулеметно-минометный огонь немцев, бомбардировка с воздуха. Людям негде было укрыться! Тут же большинство ушло под лед озера. Каждый знал, что не вернется из боя. Но шел на лыжах по снегу, под которым – тонкий лед, до «спасительного» берега, где ждала – смерть! Там пали смертью храбрых 2923 человека. Почти вся 40-я ОЛбр погибла, но это ускорило снятие блокады Ленинграда, так как немецкое командование было вынуждено перебросить отдельные воинские части в район Старой Руссы. Как погиб Николай? Мы, к сожалению, уже не узнаем. О чём он думал, тогда, 24 февраля 1943 года, выполняя приказ «ни шагу назад!», зная, что идёт на верную смерть? Перед ним промелькнула вся его короткая жизнь, он мысленно попрощался с мамой, отцом, любимой, и с громким криком « За Родину! Вперёд!», повёл за собой в атаку остатки своего отделения. Он не дрогнул, не отступил назад. « Солдатский долг исполнен им был свято, Ценою жизни выполнен приказ...» Захоронен в братской могиле деревни Большой Ужин, на южном берегу озера Ильмень.

**ОБЩЕЕ И ОСОБЕННОЕ В ДЕКОРАТИВНО-ПРИКЛАДНОМ  
ИСКУССТВЕ НАРОДОВ ЕВРАЗИИ  
(НА ПРИМЕРЕ ДЕКОРАТИВНОЙ РОСПИСИ  
ИНДИЙСКОГО ПЛЕМЕНИ РАТХВА И МЕЗЕНСКОЙ  
РОСПИСИ АРХАНГЕЛЬСКОЙ ОБЛАСТИ)**

*Пешакова Варвара Алексеевна*

*Научный руководитель Сокольская Людмила Викторовна*

*МБОУ «Средней общеобразовательной школы № 13»*

*Архангельская область, г. Северодвинск*

Поводом для написания данной работы стало участие и победа во Всероссийском конкурсе ООО «ДОКТРИНА» весной 2018 г. с докладом об изображениях в росписях по дереву Архангельской области. Член конкурсной комиссии генерал-майор юстиции, Заслуженный юрист России А. В. Третьцкий обратил внимание, что отдельные росписи Архангельской области очень напоминают те росписи, которые он видел в Индии. Так зародилась идея сравнить современные росписи по дереву Русского Севера и народов Индии



с целью обосновать или опровергнуть идею наличия единой прародины евразийских наций.

Для сравнения была взята Мезенская роспись Архангельской области и роспись индийского племени Ратхва, так как декоративно – прикладное искусство, в частности народные росписи по дереву играют особую роль в эстетическом, духовном становлении целых поколений. Значение художественной росписи, как вида искусства определяется, прежде всего, тем, что оно необычайно массово. Произведения различных видов прикладного искусства окружают человека повсюду – а, значит, постоянно воздействуют на него и сохраняют память поколений. Так можно много интересного узнать о предках при помощи изучения их культурных отпечатков. Благодаря им мы познаём нравственный мир и культуру различных народов Евразийского континента.

Таким образом, объектом исследования являются современные народные росписи по дереву Архангельской области и народов Индии. Проанализировав разные источники, можно отыскать закономерности и выявить интересные совпадения, подтверждающие общность народов Евразийского континента. Изучение основ народного искусства, различных евразийских народов помогает нам осмыслить окружающий мир, понять свои истоки, а также выявить то общее, что их объединяет.

Предмет исследования: изображения, цвет и характер мезенской росписи по дереву и ритуальной росписи племени Ратхва.

Целью работы является изучение общего и особенного в декоративно-прикладном искусстве России и Индии на примере Мезенской росписи по дереву и ритуальной росписи племени Ратхва.

В ходе работы обнаружены интересные совпадения и сделаны соответствующие выводы:

- различные формы и образы растений, животных, а также декоративные элементы присутствуют в обеих росписях;
- цветовая гамма росписей различна. Если в Индийской росписи бушует красочное многообразие, то в Мезенской всё подчиняется правилу 2 цветов (красный, чёрный);
- представленные росписи имеют свои исторические корни и содержительность рисунков.

На основе сравнения Мезенской росписи по дереву и ритуальной росписи племени Ратхва можно сказать, что хотя каждый символ росписей имеет свое значение, однако изображения растений, жи-



вотных и различные элементы природы являются оберегом и приносят спокойствие и благополучие человеку. Хотя предназначение росписей всё же различаются, символы-обереги в обоих случаях способствуют защите человека. Также в росписях присутствуют общие композиционные схемы деления изобразительной плоскости на ярусы. Не редко мастером изображается сюжетная сцена (рабочий момент) – охота, рыбалка, выпас скота или чаепитие, встреча гостей, композиция иногда заключается в рамочку, часто сложной формы. В росписях присутствуют знаки неба, светил и дождя; земли и растений, громовые и солярные знаки простой и усложненной формы в основном изображении и в разделительных полосках. Визуально символы Индийской росписи напоминают символы Мезенской росписи, что несомненно свидетельствует об общности этих народов.

Таким образом, выявив удивительные сходства этих росписей, не смотря на некоторые, немаловажные отличия, можно предположить, что в далекой древности народы Евразии очень тесно взаимодействовали или имели общие исторические корни.

## **БИТВА ЗА КАВКАЗ В ГОДЫ ВОВ ИЛИ ПО СЛЕДАМ БОЕВ, В КОТОРЫХ УЧАСТВОВАЛ ПРАДЕД**

*Овбанова Дарина Рамазановна, Терехова Алла Николаевна*

*ГБПОУ КК АМТТ, Краснодарский край, г. Армавир*

Цель моей работы заключается в изучении информации, которая касается боев и боевых операций на Кавказе в период второй мировой войны, в которых мог участвовать мой прадедущка. Тема эта интересна мне так, как мой прадедущка, Овбанов Пшикан Айсович, принимал непосредственное участие в ликвидации вражеских диверсионных групп и банд. Прадедущка воевал против группы «Эдельвейс». В связи с этим мне захотелось глубже изучить этот пласт истории.

Данная тема актуальна тем, что она поможет привить современной молодёжи интерес к изучению истории родного народа. Ведь мы никто, по сути, не знаем историю своего народа, историю своих предков, которые старались и воевали ради нас, чтоб мы жили и не знали, что такое война. Каждый из нас сейчас находится в безопасности благодаря нашим дедам и прадедам, которые сражались ради светлого будущего их внуков и всего поколения.



Я выбрала метод исследования по вторичным источникам. Мною изучены различные ссылки интернета, было проведено интервью с дочерью Овбанова Пшикана Айсовича. А так же интервью с экскурсоводом Армавирского турбюро Ольгой Дмитриевной Иванченко. Материалы моей работы могут быть использованы на уроках «Безопасности жизнедеятельности», «Краеведения», «Истории».

В работе кратко представлены события связанные с обороной Грозного, взятии Марухского перевала, обороной горы «Семашхо». Представлен план по захвату Кавказа гитлеровцами «Эдельвейс». Расказано о борьбе с диверсионными группами Абвера.

В работе были достигнуты поставленные цели. Изучена история и география боёв, в которых участвовал Овбанов Пшикан Айсович. Была проанализирована найденная информация по интересующей теме. Материалы исследований могут быть полезны на уроках ОБЖ, в блоке НВП, на уроках краеведения и истории.

## **ЧЕРНОБЫЛЬ. ВЧЕРА. СЕГОДНЯ. ЗАВТРА**

*Хитров Антон Сергеевич, Силавс Алла Николаевна*

*ГБОУ СОШ № 348, г. Санкт-Петербург*

Чернобыль. Тридцать три года назад это название было у всех на устах, потому что там произошла трагедия. История города Припять и авария, произошедшая на Чернобыльской АЭС, – потрясла весь мир.

Поиск новых источников энергии много лет назад привел к созданию современной тогда Чернобыльской атомной электростанции, градообразующего предприятия около города Припяти. Сам город был построен для работников АЭС и их семей. «Мирный атом» бесперебойно снабжал электроэнергией большое количество предприятий. Радиация оказалась коварной и последствия воздействия лучей проявляются в течение многих лет. Можно ли возродить то, что оказалось пронизано сильнейшими радиоактивными волнами? Нужно ли это делать? Или будущее за поиском альтернативных источников энергии?

Известно, что без источников энергии нет жизни. В 20 веке ученые Советского Союза сделали ставку на покорение атома. Так, на карте Украинской ССР появился город Припять, который должен был обслуживать современную, по тем временам, Чернобыльскую АЭС. Некогда это был молодой, цветущий город-спутник, но его жизнь трагически



оборвалась, когда ему не было еще и семнадцати... 26 апреля 1986 на четвертом блоке Чернобыльской АЭС раздался взрыв, положивший начало катастрофе, которая вошла в историю как самая трагическая в мире...

Авария на Чернобыльской АЭС изменила сотни тысяч судеб, нанесла огромный экономический ущерб и сокрушительный удар по атомной отрасли.

Катастрофа 1986 года показала все слабые места атомной энергетики. Пока ученые пытались разобраться во всем и найти причины, в странах бывшего союза прекращалось проектирование и замораживалось строительство новых атомных станций и реакторов.

В результате взрыва реактора и на протяжении последующих нескольких дней в атмосферу было выброшено большое количество радиоактивных веществ. Это побудило власти эвакуировать население из городов и поселений на территории 30 км вокруг АЭС, которые и по сей день остаются незаселенными.

Территории, предназначенные для посева сельскохозяйственных культур, оказались непригодными. Возникла серьезная проблема миграции радиоактивных веществ по пищевым цепочкам и их аккумуляция в организме человека. В связи с этим было закрыто несколько десятков колхозов и совхозов, ликвидированы фермы. Со временем концентрация радионуклидов в почве стала снижаться, что связано, в первую очередь, с выветриванием, проникновением их в более глубокие слои земли и распадом, но даже сейчас большое количество сельскохозяйственных земель остается непригодными для использования.

При аварии произошел выброс радиоактивных изотопов определенных элементов: цезия, стронция, плутония и америция. Больше всего во внешнюю среду попало радиоактивных цезия и стронция. Период полураспада у них около 30 лет – это значит, что каждые 30 лет активность у них падает в два раза. Учитывая концентрацию выброшенных веществ, скорее всего люди, смогут жить в Припяти уже через несколько десятков лет, но на обычную жизнь это все равно будет не очень похоже. Пить воду и заниматься сельским хозяйством на этой территории будет нельзя еще несколько сотен лет;



## **ВОЙНА 1812 ГОДА. ЗАБЫТЫЕ ИМЕНА**

***Ванчура Михаил Александрович, Мишина Марина Михайловна***

*Первая Московская гимназия, г. Москва*

Война 1812 года – яркая страница в истории России. Казалось бы, те, кто интересуется событиями прошлого, знают о ней практически все. Однако, когда я решил узнать подробности о подвигах партизанского отряда Д. Давыдова, оказалось, что, воспевая поэта-гусара, никто не упоминает (или почти не упоминает) о его боевых друзьях. Но ведь Давыдов сражался не в одиночку. Кто же был плечом к плечу рядом с ним в эти суровые дни? Как сложилась жизнь этих людей? Я полагаю, что в век интернета, когда информация самой различной направленности стала доступной каждому, даже школьник способен внести свою лепту в сохранение исторической памяти о людях, послуживших во славу Отечества, восстановив тем самым историческую справедливость. Таким образом, цель моей работы – доказать, что уточнение некоторых исторических сведений, необходимых для создания более полной и точной картины событий прошлого и сохранения исторической памяти, доступно не только профессиональным историкам, но и моим ровесникам, заинтересованным в восстановлении исторической справедливости. Для начала мне пришлось найти информацию о партизанских отрядах 1812 года, узнать историю создания отряда Дениса Давыдова, уточнить имена его боевых товарищей, попытаться узнать их биографию и боевые заслуги. Эта часть работы, безусловно, была для меня наиболее интересной. Об Отечественной войне 1812 года написано огромное количество статей, монографий, диссертационных исследований. Это многочисленные труды Е. В. Тарле, А. З. Манфреда, П. А. Жилина, Б. С. Абалихина. Именно партизанскому движению и, в частности, участию крестьян в этой войне были посвящены работы С. Б. Окуня, А. В. Фадеева, И. И. Ростунова, Л. А. Павловой, О. В. Орлик, Н. М. Дружинина. Эти исследования продолжаются. Уже в XXI веке были защищены диссертации: «Тыловое обеспечение русской армии в Отечественной войне 1812 года.» – Кузьмин А. А. (2001 г.), «Отечественная война 1812 года: Историографическое исследование» – Шеин И. А. (2002 г.), «Провинциальное общество и отечественная война 1812 года» – Белоусов С. В. (2007 г.), «Отечественная война 1812 года в зарубежной историографии» – Шистеров М. В. (2009 г.), «Россия в на-



полеоновских войнах 1805–1815 гг.» – Безотосный В. М. (2013 г.) Однако, несмотря на огромное количество работ, посвященное подвигам отряда Д. Давыдова и событиям войны 1812 года, мы практически не знаем имен тех, кто сражался рядом с поэтом-партизаном. В ходе работы мне пришлось прочитать большое количество архивных документов: рапортов, приказов, наградных списков, записей в генеалогических справочниках и т.д. Сопоставляя эти документы, я столкнулся не только с недостатком информации о боевых товарищах Давыдова, но и с путаницей в некоторых именах и фамилиях, которая искажала факты, и которую я постарался прояснить и ликвидировать. Путаница вполне объяснима: во многих семьях было несколько участников боевых действий, кроме того, в рукописные документы, которые писались часто в короткие минуты отдыха между сражениями, легко могла вкрасться ошибка, искажавшая фамилию. Некоторые имена и фамилии просто неразборчиво написаны.

Я надеюсь, что результаты моей работы можно будет использовать на уроках истории, факультативах, и что они заинтересуют моих ровесников. Мы должны знать и помнить имена тех, кто воевал за свободу и независимость Отечества.



XLIII Всероссийская конференция обучающихся  
**«ОБРЕТЁННОЕ ПОКОЛЕНИЕ –  
НАУКА, ТВОРЧЕСТВО, ДУХОВНОСТЬ»**



# **КРАЕВЕДЕНИЕ**

**Москва, 2019**



## **РАЗРАБОТКА ТУРИСТИЧЕСКОГО МАРШРУТА ПО ЦЕНТРУ ЕКАТЕРИНБУРГА «ИСТОРИЧЕСКИЙ И ХУДОЖЕСТВЕННЫЙ ВЗГЛЯД НА ЛЮБИМЫЕ МЕСТА»**

*Шеховцева Алёна Евгеньевна, Сафонова Наталия Валерьевна*

*МАОУ-гимназия № 13, Свердловская область, г. Екатеринбург*

Екатеринбург – красивый город с разнообразной архитектурой. У каждого горожанина «свой» город. Есть в нашем городе и современные многоэтажные здания, и внушительные постройки XIII – IX веков со своими тайнами и загадками, есть и маленькие деревянные особнячки. Но последнее время на небольшие постройки, зачастую являющиеся архитектурными памятниками или же просто украшениями города, стали обращать меньше внимания, что может пагубно сказаться на облике города в перспективе. Участились случаи сноса исторических зданий. Например, в 2009 году ночью неизвестными было снесено старинное здание «Дом горного землемера Ярутина» на углу улиц Малышева и Белинского.

В Екатеринбурге все чаще проходят масштабные мероприятия, в том числе международные, что делает наш город популярным. В июне 2018 проходил в Екатеринбурге мундиаль – чемпионат мира по футболу. В декабре состоится международный форум и выставка 100+ Forum Russia, посвященные проектированию, строительству, финансированию и эксплуатации высотных и уникальных сооружений любого назначения.

Очень важно заинтересовать горожан, особенно подрастающее поколение, историей города, чтобы в будущем обеспечить сохранность исторически значимых зданий – памятников архитектуры Екатеринбурга. Оставить хоть маленькую часть старого города. Ведь и иностранных гостей привлекает разнообразная архитектура различных эпох, представленная в нашем городе. Многие любят и видят наш город по-своему: через массовые экскурсии, через уединенные прогулки, через фотографии, зарисовки, картины, фильтры и т.д. После визита в наш город, посещения музеев, достопримечательностей у каждого свои маленькие открытия и мнения. Мне понравилось, как Екатеринбург видит известный художник Алексей Рыжков. Он открывает Екатеринбург для его жителей и гостей легко и ненавязчиво. Мозаика исторических событий и архитектурных стилей, бытовые



подробности и человеческие судьбы, лица, фасады, заборы, заводы, витрины и мусорки обретают в графических работах особую логику и шарм.

Разработка туристического маршрута позволит мне внести свой маленький вклад в будущее своего родного города – обеспечение сохранности исторических мест Екатеринбурга, привлечение подрастающего поколения к истории нашего города, развитие туризма. В этом я вижу актуальность моего проекта.

Целью моей работы является разработка экскурсионного маршрута, показывающего жителям города и гостям, в том числе иностранным, наш город с разных сторон – «старый» и современный Екатеринбург, через прогулку по нашему городу и знакомство с циклом картин А. М. Рыжкова «Нарисованный город». В дальнейшем, я планирую продолжить проект и транслировать описание маршрута на английском языке.

Для достижения данной цели, я выделила следующий ряд задач:

1. Изучить литературу, познакомиться источниками информации по теме проекта.
2. Глубже изучить родной город с целью выбора наиболее интересных точек маршрута.
3. Обратиться к творчеству художника, чтобы найти точки пересечения его деятельности с моим маршрутом.
4. Описать пункты маршрута (в перспективе планируется перевод на английский язык) и разработать интерактивный маршрут на карте.
5. Провести для гимназистов заочные экскурсии, направленных на изучение истории города Екатеринбурга посредством знакомства с циклом картин «Нарисованный город» и организовать встречи с художником.
6. Прогуляться с одноклассниками и иностранными гостями по моему маршруту.
7. Учитывая замечания и пожелания участников экскурсии, доработать маршрут и запустить свой проект для гимназистов и гостей в рамках внеурочной деятельности.
8. Разработать интерактивную карту маршрута в помощь путешественнику.

Объект исследования – экскурсионный маршрут по городу Екатеринбургу.



Предмет исследования – использование цикла картин «Нарисованный город» в описании моего туристического маршрута, как средство привлечения внимания к разработанному маршруту, к истории и архитектуре города Екатеринбурга.

Гипотеза – правильно составленный и проработанный туристический маршрут, интересен людям любого возраста и национальности.

## **БОЛЬШАЯ ИСТОРИЯ МАЛЕНЬКОЙ ШКОЛЫ**

*Рихтер Дмитрий Александрович, Полевая Ирина Игнатьевна*

*МАОУ ООШ № 28, Свердловская область, г. Краснотурьинск*

Данный проект посвящён юбилею школы. Работа «Большая история маленькой школы» воссоздаёт историческое развитие маленькой школы девятилетки с момента основания до современного этапа. Ученик использовал поисковый метод, работая с архивами школы, анализируя альбомы, выпуски школьной газеты, изучая историческую страничку школьного сайта. В создании данной работы были использованы аудиозаписи и интервью с ветеранами педагогического труда и педагогами-стажистами. Инструментарий (методические подходы), применяемый при выстраивании исторической линии биографии школы включал в себя также описание, сопоставительный анализ, синтез и статистический обзор. Работа интересна и актуальна, имеет практическую значимость, так как её материалы использованы для подготовки к встречи выпускников разных лет в школе. С ранних лет мы сталкиваемся с необходимостью познания истории нашего города, региона, нашей страны. Мы учим даты важнейших событий, исторические факты, имена людей, восславивших нашу родину, узнавая с каждым разом больше и больше, всё это становится нам как будто ближе, мы начинаем глубже понимать и осознавать всю красоту и силу той страны, в которой живем. Но историю имеет не только страна. Собственная история есть у человека, у дома, улицы, на которой он живет, у памятников, украшающих город, несущих многолетнюю историю... На протяжении вот уже восьми лет я являюсь учеником школы № 28 города Краснотурьинска Свердловской области. Эта школа стала для меня и, думаю, для многих родным домом, в котором мы проводим большую часть нашего времени... Тема была выбрана не случайно. Готовясь к юбилею школы вместе с нашими учителями, я задумался, знаю



ли я историю своей школы? Что я могу рассказать гостям праздника о её становлении и развитии? Это и стала проблемой моего проекта. Предполагаю (гипотеза), что школьная жизнь является проекцией событий нашего города и страны и каждый этап её развития был отражением характеров и колорита времени тех периодов. Целью моего проекта является изучение истории школы от момента основания до сегодняшнего дня. Изучая историю школы, я сделал важные выводы: 1. Историю школы изучать необходимо, благодаря знаниям биографии своего родного учебного заведения я узнал как менялась жизнь её учеников и педагогов, чем жили школьники того времени, это позволило мне лучше понять моих родителей и даже более старшее поколение, их ценности и условия воспитания. 2. Данное исследование дало возможность понять корни школьных традиций, оценить её уникальность, профессионализм педагогов, работающих в школе. 3. Используя арсенал различных методов исследования, я приобрёл неоценимый опыт сбора информации из различных источников (архивные материалы, живое свидетельство и др.). 4. Эта работа помогла мне почувствовать себя частью одной большой истории родной маленькой школы.

## **МОЙ КОЛЛЕДЖ – МОЯ СУДЬБА**

***Магомаева Мадина Алихановна, Астамирова Зулихан Абуязидовна***

*ГБПОУ «Чеченский базовый медицинский колледж»,  
Чеченская Республика, г. Грозный*

Родной край, родной город, родные и дорогие люди – это самые тёплые и светлые для каждого человека слова. Но есть ещё слова, которые занимают особое место в наших сердцах: родная школа, колледж или институт. Мой рассказ о любимом медицинском колледже, который с 15 лет принял меня в свою большую дружную семью, и играет огромную роль в моём личностном и профессиональном становлении. Учусь я на третьем курсе по специальности «Фармация».

Актуальность темы исследования обусловлена тем, что многие выпускники школ не бывают готовы к профессиональному выбору, не умеют нацеленно распределять свои силы и способности. Вот здесь и пригодятся сведения о Чеченском базовом медицинском колледже.

Медработников всегда уважали и ценили, потому что они облегчали и облегчают людям жизнь, вселяют надежду в завтрашний день,



освобождают нас от боли, а иногда дают ту мудрость, с помощью которой человек может существовать в этом безумном мире. Именно это привлекло меня и привело в замечательную кузницу волшебников в белых халатах – Чеченский базовый медицинский колледж.

ЧБМК является одним из передовых учреждений в системе среднего профессионального образования Чеченской Республики. За свой 88 – летний путь колледж занял достойное место в ряду крупнейших средних медицинских учебных заведений Российской Федерации.

Медицинский колледж основан в октябре 1930 года в Грозном. Вначале он именовался Чечено – Ингушским медицинским техникумом.

Техникум имел одно отделение (акушерско-медсестринское), на котором обучалось 100 учащихся. 15 декабря 1930 года из учащихся подготовительных курсов чеченцев было лишь 26 человек, из них 2 женщины – горянки.

К 1940 году в техникуме было уже 4 отделения: фельдшерское, зубоврачебное, акушерское, медицинских сестер. Ежегодный выпуск составлял 150–200 человек.

Тяжелым испытанием для республики стала Великая Отечественная война. Всё его население вместе с другими народами встало на защиту своей Родины. Более 40 тысяч чеченцев и ингушей сражались на фронтах ВОВ. Среди них были более 150 выпускников техникума, 45 из них погибли на полях сражений.

В 1955 году медицинский техникум был переименован в Медицинское училище, и директором была назначена Исаева Зоя Александровна.

С 1990 по 2012 гг. медицинским училищем руководил кандидат медицинских наук, член-корреспондент Российской Академии медико-технических наук, Заслуженный работник здравоохранения РФ Гацаев Шаму Махмудович. В 1991 году в училище одновременно обучаются 2,5 тысячи учащихся. В том же году выпущено 900 специалистов.

В 1992 году медицинское училище было переименовано в Чеченский базовый медицинский колледж. С сентября 2012 года под руководством молодого директора Садыхановой Разет Шамсудиевны колледж начал новую жизнь, всецело направленную на достойное профессиональное обучение. Студенты и преподаватели колледжа принимают активное участие и становятся призёрами и победителями конкурсов профессионального мастерства на региональном, межрегиональном, всероссийском, международном уровнях. В рамках участия в профес-



сиональных конкурсах студентов и преподавателей колледжа радушно встречали в городах: Алматы (Казахстан), Москва, Санкт-Петербург, Уфа, Екатеринбург, Ульяновск, Волгоград, Казань, Владимир, Астрахань, Рязань, Ставрополь, Махачкала, Пятигорск, Черкесск.

В 2017 году колледж активно вошел в движение WorldSkills Russia и стал победителем в Региональном чемпионате в компетенции 41 Медицинский и социальный уход. В 2018 году победа в Региональном чемпионате «Абилимпикс» позволила колледжу выставить своего участника на Национальный чемпионат в Москве. В феврале 2019 года в IV региональном чемпионате WorldSkills Russia Дилаева Лейла стала обладателем диплома I степени. Ей предстоит защищать честь колледжа и Чеченской Республики на Национальном чемпионате в Тюмени.

В апреле 2018 года студенты приняли участие в межрегиональном фестивале «Студенческие встречи – 2018» среди студентов медицинских и фармацевтических колледжей. Делегация ЧБМК привезла домой переходящий Кубок, который предполагает проведение студенческих встреч в 2019 году на прекрасной, гостеприимной чеченской земле.

В январе 2018 года Чеченский базовый медицинский колледж включён в Реестр «Доска почёта России, раздел Социальная сфера Медицина». В ноябре 2018 года -Лауреат Всероссийского конкурса «100 лучших ссузов России-2018». На форуме в Санкт-Петербурге Садыхановой Разет Шамсудиевне были вручены диплом Лауреата, медаль «100 лучших ссузов России», почётный знак «Директор года-2018» и свидетельство «100 лучших директоров ссузов России-2018». В декабре 2018 года по предложению Министра здравоохранения ЧР Сулейманова Э.А. медицинский колледж был включён в Национальный реестр «Лучшие учреждения здравоохранения России».

Главным достижением и гордостью медицинского колледжа являются его выпускники: кандидаты и доктора наук, профессора медицины, почётные академики Российской академии наук, члены научных обществ России, Словакии, Франции, Швейцарии; выдающиеся люди, жизнь и деятельность которых стала ярчайшим примером служения долгу и чести: Хож-Ахмед Кадыров, Шахаб Эпендиев, Хасан Мусалатов, Шарпуддин Алиев, Магомед Индербиев, Александр Бухановскийи т.д.

Самые тёплые слова уважения и благодарности заслуживает коллектив колледжа во главе с молодым, энергичным, влюблённым в своё дело руководителем Садыхановой Разет Шамсудиевной.



Можно очень много говорить о достоинствах ЧБМК, его традициях, перечислять достижения преподавателей, студентов. Однако всего не перескажешь. Главное, колледж есть и будет ещё много-много лет. И будут её славу преумножать выпускники, которые уходят работать в самую благородную и прекрасную профессиональную сферу – МЕДИЦИНУ.

Пусть в Чеченский базовый медицинский колледж находят дорогу только ясные мысли, добрые чувства и преданные люди, готовые трудиться во имя Родины и на благо людей!

## **МУЖСКИЕ И ЖЕНСКИЕ СУЕВЕРИЯ БЕЛГОРОДЧИНЫ**

*Орехов Егор Александрович, Канныкин Станислав Владимирович*

*ФГАОУ ВО СТИ НИТУ «МИСиС» им. А.А. Угарова,  
Белгородская область, г. Старый Оскол*

Актуальность работы обусловлена возрастающим интересом в век глобализации и унификации к региональной культуре, в которой еще сохраняется самобытность народа, его традиции, обряды и верования. Именно исследования народной духовной культуры являются способом обнаружения истоков «культурного кода» нации, производным от которого являются все ее достижения. Значительный интерес в этой связи представляет «житейское» мировоззрение, важным компонентом которого выступают всякого рода суеверия, отражающие народное стремление к пониманию мистических компонентов жизни и контролю над ними.

Объект исследования: суеверия жителей Белгородчины.

Предмет исследования: гендерная обусловленность указанных суеверий.

Цель исследования: определение особенностей суеверий, бытующих (или бытовавших) в мужской и женской среде населения Белгородчины.

Задачи исследования: 1. Изучение тематики и специфики «мужских» суеверий Белгородчины. 2. Исследование тематики и особенностей «женских» суеверий Белгородчины. 3. Выявление «гендерно нейтральных» суеверий нашего края и их специфики. 4. Определение особенностей бытования суеверий на Белгородчине в настоящее время.

Методы исследования: теоретический анализ научной литературы, качественная интерпретация массива публикаций, синтез и сравнение.





Результаты исследования позволили прийти к следующим выводам:

1. Основой суеверий является так называемое обыденное, житейское (в своей основе – мифологическое) мировоззрение, присущее людям, мало разбирающимся как в религиозных, так и в научных представлениях о мире.
2. Анализ литературных источников показал, что проблематика народных суеверий жителей нашего края изучена довольно широко, но гендерная составляющая обыденного мировоззрения нуждается в более глубокой проработке.
3. Мужские суеверия, бытующие на Белгородчине, в основном связаны с трудовой деятельностью, которой занимаются практически всегда только мужчины, а именно строительством дома и хозяйственных зданий: определение участка, выбор материала для дома, обеспечение устойчивости конструкции, защита ворот и амбара от нечисти и пр. Сакральное значение в мужской мифологии имели пол, печь, окна, дверь и порог, с которыми связано множество примет.
4. Суеверия жительниц Белгородской области связаны преимущественно с подготовкой к замужеству, деторождением, хозяйственно-полевыми работами, лечением и похоронами. «Сакрализацию» в женских представлениях получали такие предметы утвари, как решето, помело, веник, ухват, горшки, ножи, зеркало, а также «процессы» (переезд, роды, свадьба, крестины, проводы, болезни и пр.) и природные объекты, чаще всего вода, земля и огонь.
5. «Гендерно нейтральные» суеверия связаны в основном с погодными условиями и поведением животных и птиц.
6. В наше время суеверия, конечно же, не играют такой значительной роли в детерминации поведения человека, как раньше. В основном о народных приметах и суевериях вспоминают при осуществлении обрядовой деятельности, связанной со свадьбами и похоронами, также они распространены в народной медицине. Внешними проявлениями склонности к суевериям являются бытующие в основном в молодежной среде амулеты и татуировки, представители старших поколений проявляют свою суеверность в приверженности к традиционным действиям, значения которых они не понимают, говоря, что «так полагается, так заведено». В целом девушки более суеверны, чем юноши, но с ростом уровня образования эти различия становятся менее выраженными.



## **ДУХОВНО-НРАВСТВЕННОЕ ВОСПИТАНИЕ ПОДРОСТКОВ ПОСРЕДСТВОМ ИНФОРМАЦИОННЫХ КРАЕВЕДЧЕСКИХ РЕСУРСОВ**

*Хальзова Алена Михайловна, Михайлова Наталья Юрьевна*  
*ТОГБПОУ «Тамбовский колледж искусств», Тамбовская область,*  
*г. Тамбов*

Социальное развитие человека немислимо без освоения и осознания им культурного наследия его предков. Вместе с тем опыт последних десятилетий показывает, что интерес к прежним патристическим идеалам и традициям значительно снизился, а новые идеалы еще только формируются. В эмоционально-ценностном отношении к родной стране образовался некий вакуум, заполнить который можно и нужно традициями и ценностями регионального значения, позволяющими влиять не только на воспитание, но и на обучение подрастающего поколения, в целом – на формирование основ личности. Краеведение – это не просто знания, а метод познания мира, явлений, времен, своеобразная школа понимания исторического опыта, взаимосвязи общества и природы, культуры и науки.

Цель исследования – разработать научно-теоретические основания духовно-нравственного воспитания подростков средствами информационных краеведческих ресурсов.

Объектом исследования является духовно-нравственное воспитание подростков. Под предметом исследования мы понимаем информационные краеведческие ресурсы как средство духовно-нравственного воспитания подростков. Проблема исследования: каковы теоретические предпосылки и технологические аспекты реализации информационных краеведческих ресурсов как средства духовно-нравственного воспитания подростков.

Теоретико-методологическую основу исследования составили философско-методологические, психологические и социально-педагогические представления о целостности личности.

Научно-теоретическая значимость исследования заключается в уточнении сущности духовно-нравственного воспитания подростков, выявлении социально-педагогического потенциала информационных краеведческих ресурсов, теоретическом обосновании программы



духовно-нравственного воспитания подростков с использованием информационных краеведческих ресурсов.

Практическая значимость заключается в возможности использования его результатов в процессе профессиональной подготовки, при разработке и усовершенствовании учебных курсов и программ по педагогическим дисциплинам, а также в процессе проведения курсов повышения квалификации педагогических работников общеобразовательных организаций.

Для определения исходного уровня духовно-нравственной воспитанности подростков мы использовали комплекс взаимодополняющих методик: Методика: «Ценностные установки»; Анкета «Нравственные понятия».

Анализ результатов нашего исследования показал, что в начале более чем у трети учащихся исследовательской группы преобладает любопытство, желание приобретения новых знаний без специального интереса к краеведению, при этом у половины подростков появляется желание принять участие в создании информационного краеведческого ресурса. Научный интерес к краеведению и к исследовательской деятельности существует у небольшого числа учащихся экспериментальной группы (9% – 12%).

Наше исследование показало, что главная задача педагогов состоит в их активизации, создании системы специальной педагогической организации и управления, что будет способствовать процессу эффективного формирования духовно-нравственных основ учащихся. В нашем случае – средствами информационных краеведческих ресурсов.

## **СПЕЦПОСЕЛЕНИЯ ВЕЛИКОДВОРСКОГО СЕЛЬСОВЕТА ТОТЕМСКОГО РАЙОНА ВОЛОГОДСКОЙ ОБЛАСТИ**

*Рычкова Александра Ивановна, Коренева Наталья Ивановна*

*МБОУ Тотемская СОШ № 3, Вологодская область, г. Тотьма*

30-е годы XX века – одна из трагических страниц отечественной истории, связанной с периодом массовой коллективизации, сопровождавшейся раскулачиванием крестьян и выселением их с постоянного места жительства. В этот период в Тотемском районе Вологодской области образуется целая сеть поселков для спецпереселенцев. Не исключением оказалась и территория Великодворского



сельсовета. И я решила написать историю поселков, которых уже нет. Исследование построено на изучении и анализе архивных материалов – это материалы научного архива Тотемского музейного объединения, архивного отдела Тотемского муниципального района, воспоминания родственников переселенцев. Целью исследования является воссоздание объективной картины жизни людей на спецпоселениях Великодворского сельсовета Тотемского района Вологодской области.

На территории Великодворского сельсовета было построено четыре поселка – Муравьево, Березник, Рябиновец, Третий. Расположены поселки были примерно в 3–4 км друг от друга в лесном массиве.

Из воспоминаний спецпереселенцев: «В 1930 году были раскулачены и сосланы в Рябиновец. Привезли на лошадях в густой хвойный лес, выгрузили, дали топоры и сказали строить жилище. Зыбку (люльку), в которой находилась моя сестра Тамара прямо на лапаки елки повесили и качали... Теплой одежды, еды, лекарств было очень мало, а порой не было совсем. То немного, что привезено с собой с Украины, было быстро распродано местному населению за хлеб. Многие умирали, не выдержав страданий и испытаний».

Первые годы проживания на спецпоселках были ужасные. Сначала строили временные жилища – землянки. Позднее на поселках начали строить бараки.

Основным занятием раскулаченных крестьян на Европейском Севере СССР являлась работа на различных объектах лесной промышленности. С самого начала работали переселенцы в лесу на заготовке и вывозке древесины.

В 1939 году великодворские поселки объединились в колхоз имени III Интернационала.

На месте лесных вырубок они огромные поля и стали заниматься растениеводством и полеводством. Выращивали даже овощи, которые практически до этого не произрастали в северных районах. Это капуста, морковь, огурцы, помидоры. В колхозе выращивали пшеницу, рожь, ячмень, овес, озимые, лен. Была своя мельница, хозяйственные постройки, сельхозинвентарь. Со временем на поселках появился магазин, овощехранилище, кирпичный завод, пекарня, мельница, мастерские, фермы, гидроэлектростанция. Длительное время председателем колхоза был Лякишев Аким Петрович.



В 1940-е годы колхоз имени III Интернационала стал одним из передовых хозяйств в Тотемском районе, о чем неоднократно писала районная газета «Рабочий леса».

В 1947 году на основе приказа МВД СССР от 16 мая началось освобождение еще находившихся в Вологодской области бывших кулаков и членов их семей. Еще несколько месяцев спустя и кулацкая ссылка на тотемской земле вообще прекратила свое существование. Поселки начали пустеть, спецпереселенцы стали покидать север и возвращаться на свою историческую родину.

Прошли годы... Сегодня на месте бывших спецпоселков Великодворья находятся поля колхоза, сохранились ямы от землянок, скудные поросли трав на песках, где стояли бараки, да несколько избушек используемых охотниками. В лесном массиве, кое-где на бугорках, видны кладбищенские кресты... Память о поселках спецпереселенцев сохраняется теперь только в человеческой памяти...

## **ИСТОРИЯ МОЕЙ СЕМЬИ – ИСТОРИЯ МОЕГО ГОСУДАРСТВА, КРАЯ, ГОРОДА**

*Детковский Даниил Сергеевич, Крюкова Ирина Юрьевна*

*«ДМУ» (филиал) ФГБОУ ВО «Дальрыбвтуз», Приморский край,  
г. Находка*

В год празднования 90-летия Дальневосточного мореходного училища я принял решение рассказать о своем прадеде Бондарь Анатолии Ивановиче. Мой прадед стал родоначальником династии судовых механиков. По его стопам пошли два его сына, Александр Бондарь и мой дед Евгений Бондарь. Я сегодня учусь на втором курсе судомеханического отделения по специальности механик судовой. С рассказов прадеда о своей жизни началась история составления родословной моей семьи по материнской, а позже и отцовской линии.

Актуальность: В последние годы возрос интерес к генеалогии. С точки зрения морали и нравственности стыдно быть «Иваном, не помнящим родства». Изучая историю своего рода, мы учимся уважать старших, формируется осознание себя важнейшей частью связки «я-семья-род-народ».

Практическое значение изучения истории рода дает сведения о родовой предрасположенности. Так, большинство моих родичей –



долгожители. Следовательно, и у меня есть шанс прожить долгую жизнь. Кроме того, сведения о занятиях предков могут облегчить выбор профессии. Так, например, я стану механиком в третьем поколении, то, что гордо называют ДИНАСТИЯ.

Объект исследования: история семьи Бондарь по материнской линии и семьи Детковских по отцовской линии.

Предмет исследования: взаимосвязь истории государства, края, города с историей моей семьи.

Цель: Составить родословную своей семьи, показать ее историю, корнями, уходящую в историю Приморского края, нашей страны.

Современные события на Украине, показывают, что без исторической памяти невозможно мирное сосуществование народов. Нет будущего. Ведь память начинается с семьи.

Гипотеза: процветание страны, края зависит не только от лидеров государства, но и от отношения к стране ее простых граждан, вкладывающих свой труд в ее процветание.

История моего рода, как с материнской стороны, так и со стороны отца, прочно связана с Дальним Востоком, а именно с Приморьем. На протяжении всего прошлого века они трудились, жили, растили детей, проливали кровь на благо процветания своей страны, края, своих семей. Немало испытаний выпало на их долю, но они не сломали их. Дети и внуки, правнуки выросли достойными людьми, которые продолжают трудиться на благо родины.

Ярким примером трудолюбия, ответственности стал мой прадед по материнской линии – Бондарь Анатолий Иванович. Его жизнь прочно связана с городом Находкой, много лет он проработал на одном из крупнейших некогда предприятий города – в БАМРе. Он имеет заслуженные награды за свой труд. Я горжусь им и люблю своего прадеда.

Не менее него заслуживают внимания и родственники по отцовской линии. Они также посвятили себя труду, чтобы вырастить достойными людьми своих детей, внуков. Это благодаря им наш край и город процветали до перестройки.



## **ВЫПУСКНИКИ ДМУ – ГЕРОИ ТРУДА**

***Линьков Валерий Вячеславович, Тимохович Наталья Витальевна***

*«Дальневосточное мореходное училище» (филиал) ФГБОУ ВО  
«Дальрыбвтуз», Приморский край, г. Находка*

10 лет назад, в год 80-летия Дальневосточного мореходного училища, наш музей получил дополнительный зал и пополнился новыми экспозициями. Среди них – стенд «Выпускники училища – Герои Социалистического труда». На нем 7 имен, но только 5 фотографий. И когда в 2017 году 1 сентября, будучи на экскурсии в музее, первокурсники обратили внимание на отсутствие части информации на стенде, один из них решил, что целью его проекта будет поиск материалов о Сергееве Юрии Георгиевиче. В конкурсе к 90-летию ДМУ с небольшим информационным сообщением о Солянике Алексее Николаевиче участвовал я, будучи еще школьником. Объединила нас задача: найти автобиографии и фотографии Сергеева Ю.Г. и Соляника А.Н., чтобы в дальнейшем поместить их на стенде.

Цель исследования: выяснение судьбы двух выпускников, их заслуг перед страной, вклада в развитие Приморского края; расширение знаний о своей малой Родине, об истории училища.

Объект исследования: биографии Героев Социалистического труда Сергеева Ю.Г. и Соляника А.Н.

Предмет исследования: жизненный путь земляков – приморцев, выпускников ДМУ Сергеева Ю.Г. и Соляника А.Н.

Задача: изучив материалы средств массовой информации, книги Шербатюка В.П., его интервью создать автобиографии Героев и найти их фотографии для последующего размещения на стенде.

Огромную роль в поисках информации по Сергееву Ю.Г. сыграла встреча наших курсантов с выпускником Находкинской школы юнг Шербатюком Виктором Павловичем. В своем интереснейшем рассказе он упомянул о своем друге по школе юнг Юре Сергееве. Интервью с бывшим капитаном – китобоем, его воспоминания, изложенные в книгах «Юнги рыбацкого флота» и «Антарктика за кормой» легли в основу данной работы.

Сергеев Юрий Георгиевич родился 20 мая 1930 года в городе Никольск – Уссурийск. Рано оставшись без отца с тяжело больной матерью, жил у родственников в сельской местности. Окончив в 1946 году 7



классов, недолго работал в совхозе, а в 1947 году поступил в мореходную школу юнг в Находке, которую закончил в 1949 году.

Получив распределение на работу в управление «Далькитзвертрест», все свои силы, а затем и имеющийся опыт отдал этому предприятию.

Трудовую деятельность начал матросом китобойного судна, затем старшим помощником, а с 1959 капитаном китобойных судов Дальневосточной китобойной флотилии «Алеут». С 1968 года – капитан китобойного судна «Жаркий» арктической китобойной флотилии «Советская Россия».

Свой трудовой путь он завершил в 1979 году на борту «Советской России» в должности главного государственного инспектора по китобойному промыслу.

Всего Юрием Георгиевичем было совершено 26 промысловых рейсов, из них два кругосветных плавания, в море он находился 180 месяцев. Пройдено по морям и океанам более одного миллиона морских миль.

Капитан Сергеев Юрий Георгиевич был одним из китобоев, которые создали славу советскому китобойному промыслу.

Указом Президиума Верховного Совета СССР от 26 апреля 1971 года за выдающиеся успехи, достигнутые в выполнении пятилетнего плана по развитию рыбного хозяйства, Сергееву Юрию Георгиевичу присвоено звание Героя Социалистического труда.

В 2018 году когорта почетных граждан Владивостока пополнилась новым именем. Этого звания удостоен капитан дальнего плавания Юрий Сергеев, последний Герой Социалистического Труда среди китобоев – дальневосточников.

Имя Алексея Николаевича Соляника в советские времена было широко известно всему мировому морскому сообществу как организатора китобойного промысла СССР, капитан-директор китобойных флотилий «Слава», «Советская Украина» и других.

Родился Алексей Соляник 2 ноября 1912 года в селе Славянка Ханганского района Дальневосточного Края в семье фельдфебеля артиллерии русской армии. В 1923 году Алексей закончил начальную школу и семья переехала во Владивосток, где он продолжил учебу. Алексей с 14 лет начал ходить на парусных ботах на лов сардины. Заработки позволили в 1929 году закончить семь классов. Нанялся штурманским практикантом на учебное судно «Индибирка» Дальневосточного рыбопромышленного морского техникума, который затем и закончил.





В 1930 г. в 18 лет получил диплом судоводителя маломерных судов, а в 1940 году Алексей Соляник А. Н. получил диплом капитана дальнего плавания и был назначен капитан – директором плавучего крабоконсервного завода “Анастас Микоян”. В декабре 1941 года А. Н. Соляник был переведен на пароход “Ительмен”, и на нем совершал рейсы из Владивостока в Канаду, США и обратно с грузом для Красной Армии в составе арктических конвоев. В октябре 1942 года был назначен капитаном на плавзавод “Всеволод Сибирцев”.

В октябре 1946 года Соляник А. Н. в Англии принял командование китобазой «Слава». База и китобойные суда были на 50% укомплектованы норвежскими специалистами. В то время все без исключения китобойные флотилии мира были укомплектованы только членами норвежского профсоюза китобоев, включая и капитан – директора флотилии. Впервые профсоюз, с личного согласия короля Норвегии, сделал исключение для советской флотилии «Слава», согласившись, чтобы более половины ее личного состава были советские моряки. Этим они подчеркнули свою благодарность Советскому Союзу за разгром фашистов в Европе и изгнание их из Норвегии.

В первом рейсе было добыто 384 кита и выработано 5800 тонн жира.

Под руководством А. Н. Соляника флотилия из рейса в рейс увеличивала количество добытых китов, выпуск жира и осваивала новые виды продукции, в которых очень нуждалась страна, разрушенная Второй мировой войной. В среднем за один рейс жир, выработанный флотилией, был равноценен жиру, получаемому при переработке двух миллионов овец. Кроме того, важно, что он в основном использовался для пищевых целей и в медицине.

Мясо, кроме употребления в пищу, являлось сырьем для производства муки, которая пользовалась неограниченным спросом в рыбоводстве и животноводстве. Из кита получают ряд ценных эндокринных препаратов, а из печени – концентрат витамина А. 9 марта 1950 года звание Герой Социалистического Труда было присвоено А. Н. Солянику, было ему 37 лет.

Соляник А. Н. трудился в море в должности капитан – директора китобойных флотилий до 1978 года.

В 1978 году перенёс инфаркт. В 1979 году Соляник был переведён в Черноморское производственное объединение рыбной промышленности «Антарктика», заняв должность начальника кабинета военно-



морской подготовки, где и работал до смерти в 1984 году. Похоронен в Одессе.

Постановлением Совета Министров СССР от 3 марта 1954 года было создано Одесское мореходное училище рыбной промышленности, а 29 апреля 2004 года ему было присвоено имя А. Н. Соляника, нашего земляка, выпускника ДМУ, Героя Социалистического труда.

В заключение хочу отметить, что где бы не трудились и трудятся выпускники Дальневосточного мореходного училища, они хранят честь и создают славу своей «демке».

А мы выполнили поставленную задачу и нашли биографии и фотографии для музея училища и, в частности, для дальнейшего оформления стенда.

## **ИСТОРИЯ РАЗВИТИЯ МАРИКУЛЬТУРЫ В ПРИМОРЬЕ**

*Мамедов Тархан, Ильницкая Светлана Александровна*

*«Дальневосточное мореходное училище» (филиал) ФГБОУ ВО  
«Дальрыбвтуз», Приморский край, г. Находка*

Идея организации и развития марикультуры в Приморье возникла в далёких 70-х годах прошлого века. В то же самое время в ТИНРО (Тихоокеанский научно-исследовательский рыбохозяйственный центр) был создан первый отдел марикультуры с рядом профилированных лабораторий. 70-е годы – это годы первых шагов, успехов, экспериментов и ошибок в культивировании морских гидробионтов в Приморском крае.

Цель исследования: расширение знаний о своей малой Родине, конкретно, об истории формирования новой подотрасли рыбного хозяйства – аквакультуры, в частности, ее ответвления- марикультуры.

Объект исследования: история развития марикультуры.

Предмет исследования: вклад приморцев в развитие марикультуры.

Перед учёными и инженерами стояла задача развития водорослеводческих хозяйств по выращиванию морской капусты и гребешка, чтобы обеспечить быстрорастущее население качественными морскими продуктами. Развитию производства также способствовал высокий спрос на морепродукты, т.к. они богаты микроэлементами, жирными кислотами и не содержат холестерина.

На базе рыбозавода «Валентин» в 1972 г. была создана первая опытно-промышленная плантация по выращиванию ламинарии япон-



ской (морской капусты). Секции плантации были установлены по 336 проекту, разработанному Приморской экспериментальной базой (ПЭБ) ПО «Приморрыбпром», расположенной в г. Находке, руководителем которой на тот момент был В. Д. Бакшеев.

Сначала изучили передовой опыт водорослевых хозяйств стран-соседей по Дальневосточному региону – КНДР и Японии. Там уже давно и успешно занимались культивированием морской капусты (ламинарии японской), гребешка и других марипродуктов. После изучения объекта исследования, разработали чертежи конструкций и сооружений, необходимых для работы в этом направлении, а затем перешли к экспериментальной работе.

Экспериментальная плантация морской капусты, заложенная в 1975 г. в районе бухты Весёлая сдала на рыбозавод «Каменский» в 1978 г. 440 тонн товарной морской капусты в сыром весе а в 1979 г. с 14 га – 1155 тонн.

Такие результаты воодушевили специалистов. Уже в апреле начинали закладку маточных слоевищ в бассейны, расположенные в цехах с комплексными устройствами и системой управления средой. Полученную рассаду выращивали как в питомнике, так и в море.

Особо следует выделить исследования по агароносу – анфельции. Перед рыбной промышленностью стояла задача – увеличить производство агара для нужд ВПК.

Работы были успешными и все научные проблемы были решены в короткий срок. К сожалению, реализовать свои исследования и разработки учёным не удалось из-за высокой себестоимости конечных продуктов.

Наиболее экономично и целесообразно осуществлять культивирование таких объектов, которые используют естественный корм и не требуют подкормки, например, моллюски и водоросли. Таким объектом служит и морской гребешок, пользующийся большим спросом у населения приморских стран. Он отличается довольно высоким темпом роста, достигая промысловых размеров через 3–4 года.

В нашей стране гребешок начали выращивать с 1970 г. на экспериментальной базе в заливе Посыета, на рыбозаводах «Славянка» и «Попов». Инженеры Приморской экспериментальной базы принимали непосредственное участие в разработке конструкций для установок по культивированию морского гребешка. Они были пионерами в ис-



кусственном разведении этого гидробионта, т.к. он был (и остаётся до сих пор) наиболее популярным объектом у рыбаков.

Кроме гребешка, учёные присматривались и к устрице с целью её промышленного выращивания. Исследовательские работы и многолетние наблюдения проводились в ряде бухт и в 1973 г. начали культивировать тихоокеанскую устрицу, что позволило в 1975г смонтировать первую опытную устричную установку площадью 1 га. С того времени проводилось выращивание только пробных партий устриц, ежегодная продукция которых достигала 10т.

Но это направление не получило своего развития из-за нерегулярности пополнения участков посадочным материалом и недостаточной концентрации личинок в воде, т.к. заливы Петра Великого и Посыет Японского моря являются северной границей её расселения.

В 80-е годы был пик расцвета марикультуры. Объём продукции в Приморье достигал 5.5 тыс. т. В крае действовало несколько экспериментально-производственных хозяйств. Специалисты считали, что к 2015 г. объём продукции марикультуры составит 700–750 тыс. т.

Эти прогнозы не оправдались. Несмотря на достигнутые в 80-е годы успехи, превращение марикультуры в новую подотрасль рыбного хозяйства происходило крайне медленно, т.к. и тогда, после 20 лет работы, она обеспечивала менее 0.1% общего объёма добычи. В основной своей массе марихозяйства были убыточными из-за малых объёмов продукции, высокой трудоёмкости и ряда других причин. Не хватало финансирования и поддержки со стороны государства.

Разработанная в 1988г государственная комплексная программа «Марикультура», с целью ликвидации отставания отрасли, забуксовала.

2016 г. стал отправной точкой в возрождении марикультуры в Приморье.

В ноябре 2016 г. во Владивостоке состоялась конференция под названием «Производство – точка роста экономики региона в условиях импортозамещения». Эксперты из Приморья и Японии обсудили, что способствует и что мешает развитию аквакультуры в регионе.



## **КРАСНОДАРСКОЕ ВОДОХРАНИЛИЩЕ. ПЛЮСЫ И МИНУСЫ**

*Валюх Эдуард Анатольевич, Терехова Алла Николаевна*

*ГБПОУ КК АМТТ, Краснодарский край, г. Армавир*

В данной работе изучена и проанализирована информация, касающаяся рукотворного Краснодарского водохранилища. Рассмотрены все положительные и негативные моменты. Изучена статистика, относящаяся к изменениям погоды за последние несколько десятков лет. Проведена параллель этих изменений с возведением водохранилища. Описаны проблемы людей, которые вынуждены были переселиться из-за строительства «Кубанского моря».

Кубанское водохранилище дало старт развитию рисоводства на Кубани. Но главным его назначением было предотвращение наводнений. Один из самых страшных паводков произошел в 1932 году. Тогда под затопление попала территория между Усть-Лабинском, Темрюком и Приморско-Ахтарском. Из некоторых областей вода не уходила два года. Бедствие случилось из-за того, что русло Кубани не справлялось с потоком. Оно способно пропустить 1,5 тыс. куб. м в секунду, а в момент паводка шло 2 тыс. Появление дамбы, по словам специалистов, предотвратило новые катастрофы. В первую очередь искусственный водоем должен был стать спасением от ежегодных наводнений и стоит отметить, что со своей основной функцией он справляется на отлично до сих пор. Так как реке Кубань свойственно очень сильно разливаться, в результате чего ранее страдали сотни населенных пунктов, гибли люди и портились сельскохозяйственные угодья, ее капризы сегодня гасит именно рукотворное море. Сейчас за состоянием гидротехнических сооружений наблюдает большая команда специалистов. Они уверены – водохранилище готово сдерживать паводки. Разработана определенная методика контроля, которая постоянно выполняется, и на основании этих данных получают данные о том, как оно работает, достаточен ли уровень его безопасности. Даже в самые опасные моменты дамба водохранилища выдерживала стену воды и не допускала ее до поселков и городов.

Сейчас водохранилище – режимный объект, оно тщательно охраняется и за уровнем воды внимательно следят. Водохранилище каждый год приводят в порядок, в том числе и расчищают от ила. Например,



в 2018 году выделено почти 520 млн. рублей на обеспечение безопасной эксплуатации гидросооружения. Из них почти что 44 млн. рублей уйдет на расчистку участка водохранилища от аула Хатукай до поселка Набережного. Также в планах замена контейнера механического рыбоподъемника (около 25 млн. руб.), капремонт защитного покрытия конструкций водосбросного сооружения (около 71 млн. руб.). Кроме того, будут выполнены берегоукрепительные работы на левом берегу Кубани в ауле Старобжегокай и многое другое.

По итогам работы сделаны выводы о том, что вмешательство в природу имеет свои последствия. За безусловными положительными моментами, такими как, сведение к минимуму потерь от ежегодных наводнений, кроются и проблемы связанные с переселением людей, потерей ценного для археологов исторического пласта, изменением микроклимата. Тем не менее, этот водоем уже давно стал привычной частью ландшафта.

Материалы работы могут быть использованы на уроках «Географии», «Истории», «ОБЖ», «Кубановедения» и «Экологии».

## **Н. И. ГУСАРОВ И ЕГО ВРЕМЯ**

*Елисеева Александра Юрьевна, Горбунова Ирина Викторовна*  
МАОУ «Школа бизнеса и предпринимательства», Пермский край,  
г. Пермь

С именем Николая Ивановича Гусарова связана конкретная историческая эпоха, в которой данный человек имел определенное общественное положение. Личность этого человека неординарна, интересна и значительна. Н. И. Гусаров стоял у истоков образования Пермской области в 1938 году. Его имя прочно вошло в историю Пермской областной партийной организации первых лет её деятельности и всего периода ВОВ. Н. И. Гусаров постоянно находился в гуще событий экономической и социально-политической жизни Прикамья. Он оставил о себе яркий след в истории города Перми и края. Цель работы – исследование и анализ фондов и печатных изданий архива, содержащих материалы о биографии Н. И. Гусарова и его деятельности в Прикамье в период Великой Отечественной войны 1941–1945гг

Николай Иванович Гусаров родился 3 августа 1905 года в слободе Николаевской Царевского уезда Астраханской губернии, ныне вхо-



дящей в состав Волгоградской области, в семье кустаря-жестянщика. Воспитывался матерью, работавшей белошвейкой на дому и сторожем в сельской школе, отец умер, когда Николаю было всего два года. Несмотря на трудное семейное положение, мать устроила сына в школу, которую он окончил в 1915 году. И все же нужда – отсутствие средств за оплату обучения – заставила его бросить учебу, помогать семье. В 1916–1918 годах он работал у себя в слободе в железоскобяном складе торговой компании «Борматов, Шнейдер и Ко» и в магазине купца «мальчиком на побегушках». В 1918–1919 годах батрачил. Октябрьская революция раскрепостила творческую энергию народных масс, потребовала их активного вовлечения в новую жизнь. В потоке этой жизни оказался и Николай Иванович Гусаров.. Н. И. Гусаров скончался 17 марта 1985 года. Горе болью отозвалось в сердцах многих людей, знавших Николая Ивановича.

Н. И. Гусаров сыграл ключевую роль в развитии нефтяной промышленности в Прикамье, стоял у истоков формирования Уральского добровольческого танкового корпуса имени И. В. Сталина, увеличил выпуск промышленной продукции пермскими заводами в годы ВОВ, благодаря чему Прикамье стало одним из важнейших участков кузницы Победы. Более того, не отметить его большого внимания к социальной сфере, вопросам культурам, литературы, живописи и искусства.

Заслуги Н. И. Гусарова перед Советский государством и народом отмечены четырьмя орденами Ленина, орденом Трудового Красного Знамени, двумя орденами «Знак Почета» и шестью медалями

Время не отделило жизнь Н. И. Гусарова от новых поколений. Его именем названа улица в городе Перми, установлена мемориальная доска. Память о нем увековечена в книгах, статьях ученых и краеведов.

## **ГЕРОИЧЕСКИЕ СТРАНИЦЫ ИСТОРИИ МОЕЙ МАЛОЙ РОДИНЫ**

*Раевич Александр Сергеевич, Стряпчева Инна Александровна*

*ГБПОУ КК «Краснодарский технический колледж», г. Краснодар*

«Для чего людям знать историю своего города, региона, государства?» – это вопрос, задаваемый в последнее время наиболее часто. Это вопрос риторический. История – это память всего человечества. Невозможно ограничиться общими знаниями об истории страны



в целом. Важно понимать, что изучение истории своей малой Родины является единственно правильным путем воспитания патриотизма среди молодежи. Великая Отечественная война навсегда останется в памяти нашего народа. В разгроме фашистской армии проявились все лучшие способности Советской Армии, ее солдат, офицеров и военачальников.

Гипотеза: победа в Великой Отечественной войне показала нам, что наши предки победили, потому что сражались за нашу свободу. Миллионы людей отдали жизни за наше будущее. Кубань сильно пострадала от немецко-фашистских захватчиков. На территории нашего региона были убиты и замучены десятки тысяч человек. В груды развалин были превращены станицы и города края. Ущерб, нанесенный оккупантами народу и хозяйству края, составлял десятки миллионов рублей.

Задачи: изучить исторический материал по теме; посетить город-герой Новороссийск

Предмет исследования: история образования города Новороссийск, героические страницы в годы Великой Отечественной войны, патриотизм в сердцах молодежи.

Описание методик: наблюдение, анкетирование, обобщение и описание.

Результаты: Анализ, проведенный мною в работе, показал, что память о победе в Великой Отечественной войне нам крайне необходима. Особенно это касается подрастающего поколения. К сожалению, с каждым годом все меньше и меньше остается в живых участников войны. Именно поэтому молодежь черпает знания о Великой Отечественной войне в образовательных учреждениях, литературных источниках и документальных фильмах.

Хочется отметить, что нарастающие проявления националистических настроений направлены на подрыв патриотического настроения современной молодежи. Однако достойная позиция Президента РФ Путина В.В. не позволяет влиянию Запада разрушить нравственные приоритеты, поставив на первое место приоритеты земные.

Мы гордимся нашим краем. Город Новороссийск является крупнейшим портом России. Это стало возможным благодаря героизму советского народа. Мы должны помнить, что улицы Новицкого, Куникова, Вити Чаленко, набережная Адмирала Серебрякова – это не просто имена, это люди, которые подарили нам мирное небо над





головой. Подрастающее поколение России должно стать достойными продолжателями традиций наших предков.

## **РОЛЬ ГОЛЕШЕВА М. А. В ОБЩЕСТВЕННОЙ И ЛИТЕРАТУРНОЙ ЖИЗНИ СМОЛЕНЩИНЫ**

*Фирсова Юлия Вадимовна, Толстых Ольга Павловна*

*МБОУ «Голынковская СШ», Смоленская область, пгт Голынки*

Цель исследования заключается в выявлении значимости деятельности нашего земляка в истории родного края.

Достижение данной цели предполагает решение ряда задач:

- 1) Систематизацию биографических данных
- 2) Анализ особенностей общественной деятельности
- 3) Выявление роли данной личности в развитии поэтического творчества на Смоленщине
- 4) Составление библиографии

В ходе работы уместно будет использовать следующие методы: сбор биографических данных Голешева М. А., изучение семейного фотоархива, интервьюирование родственников и коллег поэта, сравнительная характеристика литературного наследия, анализ газетных статей.

Следует отметить отсутствие каких-либо полных, систематизированных материалов о нашем известном земляке, а также библиографии его творчества.

Изучив жизнь и творчество своего земляка М. А. Голешева я пришла к выводу, что безграничная любовь к людям и своей Родине родились у Михаила Арсентьевича в полуголом детстве и, опаленной войной, юности. Именно тогда сформировались такие черты личности, как ответственность, трудолюбие, оптимизм, патриотизм. Истоки формирования поэтического таланта Михаила Арсентьевича лежали в пережитом, увиденном, прочувствованном, т.е. в той жизни, которая окружала его, и о которой он хотел рассказать.

Мне удалось систематизировать биографические данные о нашем известном земляке, проанализировать литературное творчество Голешева М. А., составить библиографический список, осмыслить роль этого человека в общественной и литературной жизни родного края. Михаил Арсентьевич внёс большой вклад в развитие п. Голынки, строительство завода «Стекло-прибор» и школы. Он играл большую



роль в организации культурно-массовых мероприятий, идеологической работе. В 1995 году был принят в Союз писателей России за большой вклад в литературное творчество Смоленщины.

Полученные сведения можно использовать на уроках истории и литературы Смоленщины, в библиотечных чтениях, во внеклассных школьных мероприятиях. В дальнейшем материалы этой работы могут стать основой для написания газетных статей.

Данное исследование дало мне бесценный опыт проведения научной работы, который может пригодиться во время обучения в ВУЗе. Положительный пример личности М. А. Голешева станет для меня ориентиром в жизненном пути.

XLIII Всероссийская конференция обучающихся  
**«ОБРЕТЁННОЕ ПОКОЛЕНИЕ –  
НАУКА, ТВОРЧЕСТВО, ДУХОВНОСТЬ»**



# **КУЛЬТУРОЛОГИЯ**

**Москва, 2019**



## **МУЗЫКА ДУШИ. УРАЛЬСКИЙ КОМПОЗИТОР ЕЛЕНА САМАРИНА**

**Новоселов Александр Сергеевич, Сафонова Наталия Валерьевна**

*МАОУ – гимназия № 13, Свердловская область, г. Екатеринбург*

Человек живет и развивается, окруженный множеством разнообразных источников сильного воздействия как позитивного, так и негативного характера. Различные эмоции зачастую переполняют нас. Музыка является одним из факторов, имеющих огромное влияние на эмоциональную сферу человеческой деятельности, на интеллектуальные и иные возможности человека, ведь мелодия музыки содействует созданию внутренней гармонии.

В силу особенности средств музыкальной выразительности, их влияния на психику классическая музыка имеет исключительно сильное нравственное воздействие. В этом я вижу актуальность проекта.

Цель моего проекта: познакомить сверстников с творчеством современных композиторов нашего города. Создать фильм «Музыка души. Уральский композитор Елена Самарина».

Для достижения цели я сформулировал ряд задач:

- изучить литературу по проблеме исследования;
- провести опрос среди сверстников, выпускников гимназии и наших родителей с целью выявления музыкальных предпочтений;
- собрать информацию о творчестве композиторов – наших современников, живущих в Екатеринбурге;
- создать видеофильм о творчестве Елены Самариной и представить его моим одноклассникам;
- в перспективе продолжить работу в данном направлении и создать фильмы, знакомящие зрителя с творчеством Александра Пантыкина и Евгения Карамзина.

Объект исследования – классическая музыка.

Предмет исследования – творчество современных екатеринбургских композиторов. Создание видеофильма «Музыка души. Уральский композитор Елена Самарина».

Классическую музыку невозможно пропагандировать, а вот популяризировать, на мой взгляд, можно. В наше время можно найти и показать школьникам замечательные клипы и видеоролики, которые



сопровождает классическая музыка, можно создать видео и слайд фильмы, которые заинтересуют подростков.

*О, музыка, – язык любви,  
Язык всемирного общенья!..  
Как звуки вечные твои  
Нас призывают к пробуждению,*

*Как наполняют кровь и мысль,  
Когда по залу пронеслись  
Раскаты двух аккордов первых.*

*Мгновенно замер зал, затих, –  
Запели трубы и фаготы,  
И, словно мужественный стих,  
Несут воинственные ноты.*

*Людмила КУДРЯВЦЕВА.*

## **СОЗДАНИЕ МУЛЬТФИЛЬМА ПО СТИХОТВОРЕНИЮ В. ПАВЛОВОЙ «ПОХОРОНЫ КУКЛЫ»**

***Моисейкина Елизавета Константиновна,  
Фетисова Диана Александровна,  
Марванова Елена Витальевна***

*МАОУ СОШ № 32, Свердловская область, г. Екатеринбург*

В ходе работы над проектом «Создание мультфильма по стихотворению В. Павловой «Похороны куклы» мы ставили цель: «Передать аудио и видео средствами свое понимание содержания и идеи стихотворения В. Павловой». Для ее достижения мы подробнее познакомились с биографией и творчеством современного поэта В. Павловой. Мы проанализировали стихотворение «Похороны куклы», выявив идею стихотворения, проследили развитие авторской мысли в тексте: в центре стихотворения – чувства девочки, которая не переживала в жизни никаких потерь, она живет в достатке, окружена близкими, но не чувствует счастья даже в свой День рождения. История, рассказанная бабушкой про свою любимую куклу, должна была ужаснуть девочку. Прикоснувшись к таким трагическим обстоятельствам, юная героиня произведения должна была задуматься о самых важных вещах в жизни: о ценности самой жизни, о том, как трудно бывает сохранить жизнь в иных обстоятельствах, на какие жертвы приходилось идти даже



маленьким девочкам, чтобы выжить, как много несчастья пришлось на долю ее родного человека – ее бабушки.

Затем мы познакомились с уже существующим опытом создания мультфильма по данному стихотворению. Его авторы поставили в центр сюжета, а значит и идеи мультфильма, испорченную куклу, которую потом восстановили, вновь наполнили жизнью, поэтому не стоит отчаиваться. Лирическая героиня счастлива в конце. Такая интерпретация идеи автора стихотворения не совпала с нашим пониманием текста.

На следующем этапе мы приступили к созданию собственного мультипликационного фильма по стихотворению В. Павловой. Для этого мы создали раскадровку, т.е. описание каждого кадра с точки зрения видео и аудио средств в соответствии с текстом – так мы разработали сценарий мультфильма. Следуя ему, мы нарисовали иллюстрации, записали звуки. Потом все соединили посредством видео-редактора, добавили музыку, титры. В результате работы получился мультипликационный фильм длительностью 1 минута 31 секунда. Полностью мультфильм опубликован на сайте «Ананас медиа». Наша работа набрала 115 просмотров, большинство оценок положительные.

Получившийся мультфильм отражает именно наше понимание стихотворения В. Павловой «Похороны куклы», т.е. гипотеза исследования подтвердилась. Главной нашей задачей было отразить чувства главной героини стихотворения в момент столкновения с суровой реальностью, с чужой болью. Мы постарались передать на экране то, что не высказано в поэтическом произведении напрямую словом, но то, что возникло в нашем разуме и сердце, то, что прочитав стихотворение, мы додумали, узнали, ощутили: иногда, жертвуя самой дорогой для тебя вещью, ты можешь спасти жизнь.

В конце нам бы хотелось вспомнить афоризм о поэзии, автором которого является поэт Вера Павлова: «Поэзия сокращает жизнь в длину, но продлевает ее в ширину, расширяя ее в высоту». Именно чувство духовного возвышения принесла нам работа над данным проектом, и это самый главный его результат.



## **ПРЕКРАСНОЕ В ПРОСТОМ! (НА ПРИМЕРЕ ОСМЫСЛЕНИЯ ТЕКСТА ПЕСНИ «ЖУРЧАТ РУЧЬИ» ИЗ КИНОФИЛЬМА «ВЕСНА»)**

*Иванова Анастасия Николаевна, Устинова Наталья Григорьевна*

*МАОУ СОШ № 32, Свердловская область, г. Екатеринбург*

Что мешает нам любоваться миром и радоваться журчанию ручьев, пению птиц? Можно ли разбудить весну в душе человека? Нам кажется, что когда-то давно, а именно 70 лет назад, был снят фильм, который дал ответ на этот вопрос, и фильм этот называется «Весна». Эта музыкальная комедия вышла на экраны страны 2 июня 1947 года. Именно этот фильм и песня к нему вдохновили нас на написание проекта.

Песня «Журчат ручьи» И. О. Дунаевского и М. Д. Вольпина из кинокомедии «Весна» заставляет задуматься о вечных законах жизни, заставляет радоваться. Проблемы, поднятые в тексте песни, будут актуальны всегда. Именно текст песни заставил задуматься над вопросом: почему мы иногда не замечаем в простом прекрасное?

Мы предположили, что люди иногда не замечают в простом прекрасное, потому что сфера деятельности человека влияет на его внутренний мир, создает рамки в восприятии внешнего мира.

Наш проект «Прекрасное в простом!» можно отнести к творческим, так как в результате мы получили не только интерпретацию текста песни «Журчат ручьи», но и на основании этой интерпретации создали иллюстрации и мультипликационный клип к песне.

В нашем исследовании мы выяснили, что лирический герой песни «Журчат ручьи» воспринимает мир природы как нечто чуждое, мешающее ему заниматься серьезным делом. Весна не трогает душу прохожего, так как он «чинно и солидно» живет, а весна – это ерунда. Олицетворением его жизни и взгляда на мир природы является «многоуважаемый портфель» (яркая художественная деталь). Беда прохожего в том, что сфера деятельности превратила его в мрачного ворчуна, презрительного скептика, не способного разглядеть прекрасное в простом природном явлении – весне. Ведь он чиновник! Он должен быть серьезным, деловым. Природа противопоставлена лирическому герою, она не подчиняется человеку, ведь это он ее часть, а не она его. Авторы песни используют прием иронии. Невозможно



не улыбнуться, представляя себе этого гражданина. Да и сама весна в песне словно смеется над напыщенностью прохожего.

Прохожий хочет пройти мимо весны, спрятаться от нее в футляр, закрыться, а, может, прекратить эту весну, но невозможно человеку заставить замолчать скворцов, заставить не светить солнце, не бежать ручьям, не таять льду... «Весна идет! Весне – дорогу!»

Наш проект имеет практическую значимость. Материалы интерпретации текста песни, иллюстрации и мультипликационный клип можно использовать как наглядный и справочный материал на уроках музыкальной литературы, музыки, МХК.

Проект может иметь продолжение. Один из вариантов продолжения можно связать с творчеством И. Дунаевского и его музыкой к советским кинокомедиям или продолжить исследование подобного образа героя в литературе, живописи, кино.

### **ТОРШЕР «ФРИНА»**

***Романенко Елизавета Сергеевна, Красников Александр Васильевич***  
*МБОУ Маргаритовская СОШ Азовского района, Ростовская область,*  
*с. Маргаритово*

Обоснование проекта, актуальность: видоизменяясь на протяжении нескольких столетий, торшер продолжает свою яркую жизнь в XXI веке, украшая и разнообразя современный интерьер. Над ним не властно скоротечное время и капризная мода, он всегда актуален.

Гипотеза: несмотря на многообразие торшеров, можно изготовить оригинальный по конструкции и дизайну торшер.

Цель: проектирование и изготовление оригинального, многофункционального и конкурентоспособного торшера.

Задачи: проанализировать имеющиеся аналоги, выявить преимущества и недостатки торшеров и разработать оригинальный вариант, подобрать недорогой и экологически чистый материал, разработать чертежи и технологические карты, качественно изготовить изделие, создать рекламу.

Описание: все изученные нами торшеры имеют ряд недостатков. Наиболее универсальными являются классические торшеры с точеной деревянной основой и стойкой. Классика не выходит из моды, поэтому, однажды выбрав такой торшер, не придется задумываться о его за-





мене. Но у них высокая цена. Проектируя собственный торшер, мы решили эту проблему.

Все точеные изделия, имеющие фасонную поверхность, состоят из геометрических тел вращения: цилиндра, конуса, шара, эллипсоида, тора и др. Комбинируя поверхности разных размеров и форм, токари создают огромное количество оригинальных изделий. Однако в творческом процессе они опираются на свой художественный вкус и смутно представляют предпочтения потребителя изделия. Но как учесть пристрастия потребителя и найти к нему индивидуальный подход?

Одной из современных маркетинговых концепций является массовая кастомизация. В процессе производства на выходе создается не конечный продукт, а широкая вариация компонентов, из которых впоследствии будут изготавливаться индивидуальные товары.

Основная идея нашего проекта заключается в том, что стойка торшера будет выточена не из массива древесины с заданной фасонной поверхностью, а будет состоять из небольших деталей, имеющих вид геометрических тел вращения. Это позволит потребителю, проявить дизайнерские способности и самостоятельно, выбрав понравившиеся детали, скомбинировать фасонную поверхность стойки торшера на свой эстетический вкус. К тому же переставляя местами детали можно трансформировать фигурную стойку торшера на любой взгляд бесконечное количество раз. Таким образом, торшер будет выполнять функции не только осветительного прибора и предмета интерьера, но и забавного конструктора. Владелец торшера из простого потребителя готового изделия превращается в дизайнера. Таким образом, выдвинутая гипотеза полностью подтвердилась.

Торшер привлекателен не только по эстетическим соображениям, но и экономически выгоден, поскольку обеспечивает конкурентное преимущество благодаря созданию более высокой ценности для клиента. С одной стороны эта идея позволит изготавливать стандартные детали из которых будут собираться оригинальные и неповторимые изделия, что приведет к снижению себестоимости продукции и упростит ремонт и обслуживание, а с другой стороны позволит реализовать маркетинговую концепцию массовой кастомизации, что приведет к увеличению спроса на данный товар и росту конкурентоспособности и прибыли предприятия.



## **ИСТОРИЧЕСКИЕ АСПЕКТЫ ЗАРОЖДЕНИЯ И РАЗВИТИЯ ДОКУМЕНТОВ НА РУСИ**

*Белова Лада Сергеевна, Попова Светлана Борисовна*

*АН ПОО «Уральский промышленно-экономический техникум»,  
Свердловская область, г. Асбест*

Документ один из самых старых способов официального общения, как между правителями, так и между частными лицами. С момента своего возникновения и до наших дней документ претерпел огромное количество изменений, однако, по сути применения он остался практически неизменным.

Исследуя зарождение и первые этапы формирования документов можно заметить отражение элементов первых грамот в современных документах. На первых этапах формируются не только договоры между странами или князьями на высоком уровне, но и документы, регулирующие частноправовую область. В процессе развития формируются основные принципы и традиции составления, заверения, проверки подлинности документов. По мере накопления знаний, появляются специалисты области документооборота, и, следовательно, новые должности.

Документы возникают вместе с появлением государства и общества в целом. Уже на первых этапах становления базы для делопроизводства появляются такие важные понятия как, юридическая сила, лишение юридической силы, подлинность и возможность подделки документов, защита документов.

Изначально разделений на виды у документов не существовало, поскольку создавались они крайне редко, и не было опыта их составления. Однако, по мере накопления опыта и усложнения социальных взаимоотношений, усложняются и сами документы, появляется необходимость в их разделении на виды для возможности выработки общепринятых стандартов составления документов.

Оценивая развитие древнерусского актового делопроизводства в удельный период, можно отметить, что к концу XIV века выработался формуляр целого ряда документов публично-правового и частноправового характера. Еще в XII–XIII века сложились устойчивые нормы формуляра в Новгороде. Самой неразвитой частью формуляра грамот был конечный протокол. Даты повсеместно отсутствуют, а места выдачи



акта не указываются. Лишь в XIV веке в санкциях распространяется угроза светских наказаний. Вместе с тем, можно констатировать, что древнерусское делопроизводство входит в качестве составной части в наследие средневековой европейской дипломатики.

Таким образом, уже во времена Древней Руси существовали законы. Законы – неотъемлемая часть государства, непосредственно связанная с делопроизводством, а также один из важнейших документов, регулирующих поведение общества и взаимоотношения в нём.

## **ГЕРБ РОССИЙСКОЙ ФЕДЕРАЦИИ: ИСТОРИЯ ЕГО РАЗВИТИЯ**

*Елькин Никита Дмитриевич, Попова Светлана Борисовна*

*АН ПОО «Уральский промышленно-экономический техникум»,  
Свердловская область, г. Асбест*

Современная российская геральдика в последние годы развивается очень активно: проводятся научные конференции, семинары, расширяются тематические направления исследований, в научный оборот вводятся ранее мало известные источники, в учебные планы включаются темы, касающиеся геральдики, учреждаются геральдические организации.

В процессе исследований обнаруживаются ошибки в гербах регионов, городов, муниципальных образований, и даже в денежных знаках. Все это из-за того, что геральдика России нуждается в глобальной реформе, и в возрождении национальных геральдических традиций. Рассмотрев исторические основы возникновения герба России, можно сделать вывод, что необходим системный подход для решения этой проблемы.

Сама история символов Древнерусского государства, Российской Империи, Российской Федерации в целом имеют общие корни. Печать на Руси была выбрана не случайно: для Ивана III выбор орла был выгоден, для других он означал власть. Можно с уверенностью сказать, что самым первым славянским символом, который вышел на государственный уровень, была печать князя Владимира Святославовича.

Проведенное исследование показывает, что государственная символика России представляет собой актуальное явление. Исторические факты возникновения, развития и изменения государственной символики свидетельствуют о развитии страны и государства в целом.



Герб – символическое изображение, которое показывает исторические традиции государства или города.

Герб при Петре I перетерпел незначительные изменения. На самом гербе появились 43 герба земель, принадлежавших России, также герб обзавелся шитодержателем. Проведенная геральдическая реформа Кёне повлияла на дальнейший вид герба в целом.

Благодаря Временному правительству герб утратил свою историческую ценность. Двуглавая птица без атрибутов украшала печать временного правительства на протяжении некоторого времени. Государственная символика несет в себе отпечаток эволюции национально-государственной идеологии, изменение содержания которой отражается в изменении формы символа.

Государственный символ, какого либо государства – это признак его независимости. Современный герб содержит основные исторические элементы герба Российской империи, исключением является Андреевский орден. Изучив гербы России после Революции выяснено, что сам герб, как и страна, перетерпели множество кардинальных изменений во внешнем виде.

После принятия в 2000 году Федерального конституционного закона «О Государственном гербе Российской Федерации», который установил описание и порядок использования герба, современный герб России приобрёл окончательный законченный вид.

## **НАУЧНО-ТЕХНИЧЕСКАЯ ОБРАБОТКА ДОКУМЕНТОВ ЛИЧНОГО ФОНДА ПРЕПОДАВАТЕЛЯ ГАПОУ ПО ПСПК Н. Е. ЛУКЬЯНОВОЙ**

*Журавлева Екатерина Александровна, Ладанова Ольга Юрьевна*

*ГАПОУ ПО ПСПК, Пензенская область, г. Пенза*

В 2018 году в архив «Учебный» поступил личный фонд преподавателя ГАПОУ ПО ПСПК Лукьяновой Нины Евгеньевны. Был произведен предварительный просмотр документов и знакомство с фондообразователем и фондом.

Цель работы: научно-техническая обработка личного фонда преподавателя колледжа ГАПОУ ПО ПСПК Н. Е. Лукьяновой.

Для достижения поставленной цели определены следующие задачи: изучение нормативно-методической базы; систематизация личного



фонда преподавателя колледжа Н. Е. Лукьяновой: составление титульного листа; составление схемы систематизации, предисловия, описи-таблицы.

Актуальность исследования заключается в том, что сохраняя личные архивы, сохраняется память о наших выдающихся современниках, о наших земляках, прославивших своим трудом пензенский край.

В ходе проведения систематизации документы были разделены на основные группы: Документы научной и творческой деятельности выделены: Документы научной деятельности Н. Е. Лукьяновой (конспекты уроков по литературе и русскому языку); Документы творческой деятельности (сценарии литературно-музыкальных композиций, программа конкурса ораторов, викторина и текст, подготовленный для проведения экскурсии в музее ПСПК); Творческие работы обучающихся колледжа (публикации стихов студентов в сборнике творческих работ, почетные грамоты, дипломы, сертификаты студентов колледжа); Воспоминания Н. Е. Лукьяновой (воспоминания фондообразователя о работе в колледже, организации конкурсов, создании музея и студентах); Материалы к биографии (Сведения о рождении и образовании: свидетельство о рождении и диплом о получении высшего образования; Документы о трудовой деятельности: трудовая книжка, пенсионное удостоверение, соглашение о прекращении трудового договора; удостоверения о повышении квалификации и аттестационный лист Н. Е. Лукьяновой); Документы о награждении (почетные грамоты, благодарственные письма, сертификаты, благодарности Н. Е. Лукьяновой и удостоверение о награждении ее нагрудным знаком «Почетный работник среднего профессионального образования»); Материалы о фондообразователе (специальный выпуск газеты «Мы...» колледжа, посвященный юбилею Н. Е. Лукьяновой и воспоминания выпускницы Пензенского педагогического училища 1993 г. о Н. Е. Лукьяновой); Изобразительные материалы (фотографии Н. Е. Лукьяновой с коллегами, студентами и с награждения почетной грамотой за многолетний добросовестный труд и большой вклад в подготовку квалифицированных специалистов). На основе составленной схемы систематизации документальных материалов фонда Н. Е. Лукьяновой было произведено формирование и оформление дел, составлена опись дел.

Согласно исторической справке к фонду Нина Евгеньевна Лукьянова проработала в Пензенском социально-педагогическом колледже



около 35 лет. Она преподавала русский язык и литературу не только на очном, но и на заочном отделении. За время работы в колледже была классным руководителем у 9 групп разных специальностей. Группы, у которых Н. Е. Лукьянова являлась классным руководителем, по праву считались одними из самых сильнейших в колледже.

За время своей работы она многократно награждалась почетными грамотами и благодарственными письмами, а в 2000 г. за заслуги в области образования Российской Федерации была награждена нагрудным знаком «Почетный работник среднего профессионального образования Российской Федерации». Н. Е. Лукьянова принимала активное участие в создании музея колледжа: она занималась подготовкой экскурсоводов. Традиционно Н. Е. Лукьянова выступала организатором конкурсов выразительного чтения, которые проводились в ПСПК несколько раз в год: осенью и весной.

Все это удалось выяснить благодаря работе с документами личного фонда, которые ценны и уникальны тем, что они дают конкретное, своеобразное, наполненное смыслом представление об общем течении истории.

## **ОСОБЕННОСТИ И СИМВОЛИКА ЖЕНСКОЙ ОДЕЖДЫ В ТРАДИЦИОННОМ КИТАЕ**

*Мисетова Алина Сергеевна, Суховская Дарья Николаевна*

*ФГБОУ ВО «Пятигорский государственный университет»,  
Ставропольский край, г. Пятигорск*

Данный проект направлен на воссоздание женской одежды традиционного Китая «в звучании современности» и на восстановление четких представлений преимущественно о традиционном костюме женщин Поднебесной и народов Восточной Азии. Важно отметить, что проблема сохранения и воспроизведения традиционной культуры Восточной Азии актуальна во все времена.

Цель данной работы состоит в том, чтобы выяснить значение, особенности и символику элементов женской одежды в традиционном Китае, а также исследовать основные компоненты женского костюма и их назначение.

Из поставленной цели вытекают следующие задачи:

1. Подробно изучить отражение традиций и устоев народов восточной Азии в их национальном костюме;



2. Рассмотреть конструктивные особенности женской одежды в традиционном Китае;

3. Описать основные материалы, используемые при изготовлении одежды;

4. Раскрыть значение символики элементов женского костюма;

5. Рассмотреть основную цветовую палитру и раскрыть ее назначение;

6. Отразить практико-ориентированность данной темы в рамках исследования;

Каждая из китайских династий обладала своей уникальной культурой, которая оставила неизгладимый след в истории. Господство династий обусловлено преваживанием какого-либо цвета и художественного замысла, что и сделало все предметы китайской культуры, включая костюм, произведениями искусства.

Мировоззрение древних людей и их способ мышления находили свое проявление в форме, силуэте и стиле одежд. Описание в «И Си – Цы» (Комментарии к «Книге Перемен») говорится: «Одежда появилась вовремя Яо Шунь при правлении Желтого Императора, тогда и закончились доисторические времена, когда люди одевались в шкуры животных».

Сегодня одежда в стиле Поднебесной – некая дань вековым традициям. И такой символ памяти отнюдь не обременяющий, а наоборот. Мода в подобном проявлении лишь подчеркивает оригинальную восточную стилистику. Такой стилизованный китайский костюм всегда выразителен и не останется незамеченным настоящими ценителями тонкого вкуса.

Также стоит отметить, что подробное изучение данной темы даст ориентир на продвижение взаимодействия культур двух стран. Российской Федерации и КНР. Необходимо опираться на современную картину мира и понимать, что Китай является одним из самых мощных союзников РФ и продвижение данного проекта имеет место быть в наше время.



## **РОМАНТИКА ЖЕРТВЫ ВО ИМЯ ВЫСОКОЙ ЦЕЛИ В ПЕСНЯХ О ГРАЖДАНСКОЙ ВОЙНЕ В РОССИИ**

*Образцова Анна Александровна, Титова Марина Юрьевна*

*МБОУ «СОШ № 13», Челябинская область, г. Сатка*

В годы Гражданской войны, когда шел брат на брата, а русские – против русских, песни и красных, и белых звучали на одном языке. Шли годы, и о легендарных событиях стали слагать другие песни. Стихи советских поэтов о подвигах и героической смерти, о легендарных полководцах и Красной армии ложились на музыку известных композиторов. В кинофильмах о Гражданской войне звучали песни, которые подхватывала вся страна. Я выдвинула гипотезу: если в Гражданскую войну врагами были дети одного народа, значит, они могли петь одни песни. Если «красные» и «белые» воевали за свои цели и идеалы, это должно было отразиться в текстах песен. В годы советской власти песня помогала создать романтический, идеализированный образ Красной Армии и ее героев, готовых отдать жизнь за идеалы революции. Цель моей работы – исследовать тематику и сюжет песен о Гражданской войне в России 1918–1922 годов.

Я выбрала песни широко известные, которые опубликованы во всех советских песенниках с разделом, посвященным революционным песням. Разделила их на группы: песни, которые исполняли обе армии на одну мелодию; песни с каким-то связным повествованием, сюжетом; песни о героях-командирах гражданской войны, песни, посвященные Красной армии; песни из кинофильмов. Актуальность моей работы в том, что она позволяет лучше представить образ Гражданской войны и нашего народа, сохранить связь поколений.

В годы Первой мировой войны в армии была популярна песня «Слышали деды». В годы Гражданской войны появилось несколько вариантов этой песни. Самой известной из них стала «Смело мы в бой пойдём». Но что интересно: эта же песня и в «белой» армии тоже была любима и популярна. Есть еще и другие песни, которые пели и красные, и белые. Одной из таких песен является «По долинам и по взгорьям». «Белый» вариант песни известен как Марш Дроздовского полка. Все они – это переделанные песни русской армии, которые звучали до революции.

Гражданская война закончилась победой Красной армии и установлением власти большевиков по всей стране. Шли годы, и поэты





1920–30-х годов слогали стихи и песни, посвященные легендарному времени. И хотя их сюжеты были разными, я нашла в них общие черты, связанные с образом героя гражданской войны, каким его должны были представлять советские люди. И в первую очередь молодежь, которая выросла уже при Советской власти. «Там вдали, за рекой, «Орлёнок», «Гренада», «Прощание. Чем же похож сюжет всех этих песен? Его герой – юный красноармеец, комсомолец. И герой трагически погибает или понимает, что может погибнуть. Но смерть его не напрасна – ведь он погибает за правое дело. Отдает жизнь за мировую революцию и счастье трудового народа, за счастливое будущее.

В легендах и песнях навечно остались имена героев и полководцев гражданской войны. «Песня о Шорсе», песни о В.И. Чапаеве – трагические, посвященные гибели начдива. Я думаю, что это все тот же образ народного героя, который не просто храбро сражается, а отдает жизнь в борьбе. Вот и в «Песне о красном командире» М. Синельникова – собирательный образ красного командира периода Гражданской войны: впереди, на горячем коне, в кожаной тужурке. Это уже не просто человек, а символ. И конечно, этот символический командир погибает в бою.

Совсем другое настроение в песнях о Красной армии. Ведь это отдельные герои погибают, а армия непобедима. Как в песне об «Орленке» – на помощь спешат комсомольцы-орлята. Как в песне «Гренада», где отряд не замечает потери бойца. Да и сотня юных бойцов возвращается из разведки, потеряв своего товарища, но не проиграв бой. Красную армию не победить, как не победить народ. Она всех сильнее, любых врагов – в прошлом и будущем.

Романтический образ Гражданской войны в России создавали и фильмы. Одними из самых популярных были приключенческие фильмы о «неуловимых мстителях». В них – уже ставший привычным романтический образ красного бойца, который проводит своего коня по горящей России. Герой, который воюет за правду. «Много в поле тропинок, только правда – одна». На фоне полыхающего заката, куда уходят в вечность красные конники, которые взвалили на свои плечи и беду, и нужду. Почти былинный образ. И как обещание звучат слова последнего куплета: «Если снова над миром грянет гром, Небо вспыхнет огнем, Вы нам только шепните, – Мы на помощь придем!»

Герой, проливающий кровь за народ, всегда был популярен в русской культуре. Поэтому сюжеты большинства песен о Гражданской войне –



о том, как сражается и умирает красноармеец. Это может быть красный партизан, юный комсомолец, буденовец, украинский хлопец, красный командир. Он мечтает о светлом будущем трудового народа, о мировой революции. За эту мечту он готов сражаться и отдать свою жизнь. Эти песни рисуют образ суровой, но героической эпохи. Развеваются знамена, сверкают штыки, строчат пулеметы, скачут по степи усталые лошади. Льется горячая кровь, солдаты идут в последний смертный бой. Бешеная скачка, погоня, кровавая битва, вся жизнь – борьба. И в этой борьбе погибают, но не сдаются герои. Погибают не зря, а за новую счастливую жизнь, за светлое будущее. Песня вобрала в себя содержание времени, его смысл, его пафос. Песня звала на подвиг, прославляла романтику жертвы во имя высокой цели.

### **ОБРАЗ ГОРОДА НАБЕРЕЖНЫЕ ЧЕЛНЫ В ПОЭЗИИ МАНСУРА САФИНА И НИКОЛАЯ АЛЕШКОВА**

*Грязнова Валерия Игоревна, Чучалина Галина Тимофеевна*

*МБОУ «Гимназия № 26», Республика Татарстан, г. Набережные  
Челны*

Мы обратились к творчеству Николая Алешкова и Мансура Сафина не случайно: знакомство с творчеством челнинских поэтов помогает лучше понять значение малой родины в нашей жизни.

Предметом исследования в нашей работе стала лирика разных лет двух челнинских поэтов Н. Алешкова и М. Сафина. Объект исследования – образ города Набережные Челны, принципы его создания в лирике этих поэтов. Цель исследования – изучение творческой манеры поэтов, черты сходства и различия при создании образа города Набережные Челны в их лирике.

Мы ставили перед собой следующие задачи:

1. Понять, как отразились факты биографии поэтов на их творчестве.
2. Найти сходство и отличие в художественном мире поэтов.
3. Показать на материале конкретных стихотворений («Мой город» Мансура Сафина и «Самый главный город» Николая Алешкова) особенности творческой манеры авторов.

Работа представляет собой соотнесение теоретического и практического материала. В работе используется сопоставительный и сравнительный методы, а также метод анализа текста.



Мансур Сафин и Николай Алешков – люди одного поколения. Изучая биографию поэтов, нетрудно заметить, что в их жизни и много общего: оба они не сразу занялись литературным творчеством, в литературу пришли через журналистику. То есть у обоих за плечами знание человеческих судеб, глубокое понимание современных проблем общества. Есть определённый момент ностальгии, но основным мотивом является гордость за свой город, как в его прошлом, так и в настоящем и в будущем. То, что с огромной силой отразилось в поэзии Н. П. Алешкова – ностальгия, грусть по уходящему и в то же время понимание неизбежности прихода нового, – также является одним из мотивов поэзии М. Сафина, связанных с образом города.

Анализируя стихотворения «Мой город» Мансура Сафина и «Самый главный город» Николая Алешкова мы можем понять основные мотивы их творчества. Оба поэта отмечают в своих стихотворениях черту слияния истории и современности, старины и молодости. Для М. Сафина Набережные Челны сливаются с КамАЗом, он восхищен самоотверженностью строителей. В то время как для Н. Алешкова город тесно переплетен с судьбой лирического героя. В стихотворении Н. Алешкова образ города создается через лирического героя, через повествование о себе, о своих чувствах.

Мы приходим к выводу, что образ города Набережные Челны, образ малой родины занимает одно из главных мест в творчестве талантливых челнинских поэтов – Н. Алешкова и М. Сафина. Занимая активную гражданскую позицию, они много размышляют о судьбе своего города, о его жителях. Закономерно, что именно в стихах, посвященных этой теме, можно увидеть особенности творческой манеры каждого автора, определить особенности стиля поэтов. Именно здесь отражены их жизненные ценности, духовные интересы, их мировоззрение.

Следующий этап работы над темой – это дальнейшее исследование особенностей авторского стиля поэтов, отражение в их творчестве традиций русской поэтической школы.



## **АКСИОЛОГИЯ ИГРЫ «ДОГОНЯЛКИ НА САНКАХ» В СОХРАНЕНИИ ЭТНОКУЛЬТУРНЫХ ТРАДИЦИЙ КАРЕЛ**

*Евдокимова Антонина Александровна,*

*Матвеева Надежда Александровна*

*СПбГИКиТ, г. Санкт-Петербург*

Актуальность работы направлена на изучение и сохранение уникальной этнокультуры карельского народа. В Национальной доктрине образования в Российской Федерации определены цели воспитания и обучения, пути их достижения посредством государственной политики в области образования. Национальное воспитание в этом документе рассматривается как целостный процесс, создающий предпосылки для всестороннего и многогранного учебно-воспитательного воздействия на личность, обеспечивающий формирование, развитие и воспитание у подрастающего поколения качеств, которые дают возможность жить и трудиться в новых социально-экономических условиях. Указ Президента Российской Федерации от 12 декабря 2012 г. № О стратегии государственной национальной политики Российской Федерации на период до 2025 года [принят Президентом РФ в 2012 г.] [Электронный ресурс]// URL: <http://graph-kremlin.consultant.ru/page.aspx?1644521> (дата обращения 29.12.2012)

Карельский народ имеет древние корни и древнейшую культуру, относится к финно-угорской семье. Некоторые учёные переводят слово «карья» как стадо или скот. Из этого следует вывод, что после прибавления суффикса -la получается термин «скотовод» или «пастух». По версии других историков, наименование народа происходит от финского слова *kaari*, что означает «подводный камень, риф», люди, живущие возле рифов (у Белого моря). Отображением этого факта служат Петроглифы Карелии изображающие сцены охоты, людей, птиц, животных, небесные светила и различные геометрические фигуры. Есть исследователи, которые считают, что этимология восходит к балтийскому *garā*, что в переводе значит «лес, гора». Отсюда название народа – «горные (лесные) люди». Столица Республики Карелия – город Петрозаводск, находится на берегу широкого Онежского озера. Большинство карел живут в самой республике, часть – в соседних областях, Ленинградской и Тверской. У карел богатая и древнейшая культура. Элиас Лённрот (1802–1884) – финский лингвист, фоль-



клорист, собиратель – в 1830-х годах записал карельские эпические руны, которые и были положены в основу знаменитого эпоса «Калевала». Каждый год в республике отмечают праздник День народного эпоса «Калевала». Люди, одетые в костюмы героев эпоса, шествуют по улицам. Звучат старинные песни и разыгрываются сценические картины из «Калевалы».

Карелы часто уходили на заработки или занимались перевозом товаров (таких как соль) с Белого моря. Удобнее всего это было делать зимой и летом, когда реки либо ещё не были покрыты льдом, либо уже прочно вставали. По занесенному снегом льду передвигались на санях и санках. Благодаря этому возникла игра «Пятнашки на санках» или «Реги гиппазил», как её называют сами карелы. Игра – это одна из главных составляющих любой народной культуры. Благодаря ней передаются из поколения в поколения знания и обычаи. Происходит обучение детей и взрослых необходимым для данного народа навыкам и развитие полезных качеств.

Целью работы является сохранение народной игровой культуры карел в современном обществе на примере создания анимационного фильма «Догонялки на санках». В соответствии с целью определены следующие задачи:

1. изучить специальную научную литературу;
2. раскрыть аксиологические возможности народной игровой культуры карел;
3. творчески воплотить карельскую народную игру в анимационном фильме «Догонялки на санках».

## **БОРЕЦКАЯ РОСПИСЬ: ТРАДИЦИЯ И СОВРЕМЕННОСТЬ**

*Балаева Светлана Сергеевна*

*Научный руководитель Козлянова Тамара Васильевна*

*Русский филиал ГАПОУ МО «Московский Губернский колледж искусств», Московская область, п. Дорохово*

Данная работа посвящена исследованию новых веяний в традиции борецкой росписи, в её колорите и графике, положение росписи в условиях современного мира, её интерпретации в современном декоративно-прикладном искусстве и дизайне, а также интеграции её элементов и мотивов в повседневной жизни.



Проведённый анализ, отразил сложившиеся на сегодня тенденции изменений в борецкой росписи происходящих под давлением современной окружающей действительности.

Для раскрытия темы, понадобилось изучение множества источников, погружение в информацию об основах традиции борецкой росписи, её изменениях в ходе исторического процесса с 17-го века по сегодняшний день.

Автор провела самостоятельное исследование изучив визуально множество изделий выполненных современными авторами. Анализ коснулся и традиционных, и авторских работ, это: многообразие форм изделий, эксперименты с цветом фона изделий, внесение новых цветов как основных, изменения в графике, сюжетных мотивах и общих композиционных решениях.

В работе отражены проблемы конкурентоспособности промысла борецкой росписи на современном рынке, вопрос индустрии массовых подделок и широкой доступности методических учебных материалов, а также деятельности предприятий и учебных заведений художественных направлений, поддерживающих и популяризирующих промысел.

Исследование сопровождается иллюстративным материалом.

### **ПРОИЗВЕДЕНИЯ А. С. ПУШКИНА НА СТРАНИЦАХ МУЗЫКИ: М. П. МУСОРГСКИЙ «БОРИС ГОДУНОВ»**

*Лазарева Юлия Александровна, Кузякина Татьяна Ивановна*

*Нижевартовский социально гуманитарный колледж, ХМАО-Югра,  
г. Нижневартовск*

История музыкальных интерпретаций пушкинского творчества – неотъемлемая часть истории русской и мировой культуры. Осмысление совместного творчества таких величин как А. С. Пушкин и М. П. Мусоргский в их неразрывной связи с духовными корнями, с отечественной духовностью (символом которой является наследие Пушкина), актуально. М. А. Булгаков, например, считал, что наследие Пушкина должно обрести основополагающее место в новой России. Гений Пушкина и его творчество безграничны и непостижимы. Поэтому каждый новый взгляд на них уверенно осветит какое-либо новое для мира знание. С течением времени значение Пушкина, насущная для нас необходимость не только не становится меньше, но все более



возрастает. В связи с этим, изучение влияния А. С. Пушкина на музыкальную культуру представляется весьма актуальным, позволяющее оценить степень воздействия его фигуры на музыкальное искусство первой половины XX века.

«Борис Годунов» – это еще и народная музыкальная драма, многогранная картина эпохи, поражающая шекспировской широтой и смелостью контрастов. Действующие лица новаторски обрисованы с исключительной глубиной и психологической проницательностью. Драматургия Пушкина, – отмечает Непомнящий, – ... своим философским пафосом и психологической глубиной оказала на русскую литературу влияние, выходящее за пределы театра, а воззрения Пушкина на драму и театр сыграли важную роль в становлении русской школы сценического реализма [4, с. 246]. Лихачев говорит об открывшейся поэту «ценности восприятия жизни вокруг него и в каждом человеке как величайшей тайны, требующей серьезного, глубокого ощущения, полной отдачи. Это залог ощущения счастья, гармонии, полноты существования.

Мусоргский – новатор, настойчиво искал новые средства музыкальной выразительности. Смело экспериментировал, отвергал традиционные академические нормы и представления, если они вступали в противоречие с конкретным характером той или иной художественной задачи. Считал, что формы искусства должны быть столь же многообразны и неповторимы, как неповторима в своих проявлениях сама жизнь. Основным средством характеристики образа служила для Мусоргского живая интонация человеческой речи. Прошрое рассматривалось беспристрастным взглядом аналитика, в настоящее все подвергалось сомнению. Его стремление «жить по совести, сочувствие к бедности, воинственное неприятие социальной несправедливости – все это было «второй натурой» композитора, стержнем его мировосприятия. создав небывалую ранее музыкальную образность. Поэтому столь необычен его литературный язык, вобравший крестьянские «черноземные» слова и выражения. Главные составляющие своего вокального стиля – декламационность, основанная на точном «прочтении» интонаций слова, и песенность, почерпнутая из глубин русского фольклора.

Изучение поэтического и музыкального произведения поможет глубже осознать величие и благородство, силу русского народа – единственного творца истории, – его роль в мировой истории, понять реалистичность творчества авторов, осознать непобедимый дух русского



народа, его движущую силу, а главное – поднять статус и переосмыслить значение его в наши дни, как олицетворение России, ее моши.

## **ЦЕНзуРА КАК СРЕДСТВО ФОРМИРОВАНИЯ ЗДОРОВОГО ОБЩЕСТВА**

*Баранова Мария Сергеевна*

*Научный руководитель Козлянова Тамара Васильевна*

*Рузский филиал ГАПОУ МО «Московский Губернский Колледж  
Искусств», Московская область, п. Дорохово*

Общество – это как ребёнок.

Что ты ему показываешь,

чему учишь – таким он и становится.

Данная работа посвящена «цензуре» как фактору и инструменту, наличие или отсутствие которого в общественной жизни влияет на здоровье общества в целом. В работе идёт размышление о природе «цензуры» не столько о запретной её функций, но о её охранительном назначении, как во внешнем её проявлении, так и внутреннем в форме самоцензуры.

Рассматривая «цензуру» как инструмент, подчёркивается важность мотивационной составляющей применения её в жизни общества, с учётом социального уклада общества и целеполагания правящих властей.

В исследовании использован личный архивный материал автора, в котором отражены размышления о важности и необходимости «цензуры» в жизни общества и в творческой жизни художника, о её качествах и тонкостях применения Заслуженных художников России Чернова В. Б, Долгачёва Е. А., Турченко Е. И.



XLIII Всероссийская конференция обучающихся  
**«ОБРЕТЁННОЕ ПОКОЛЕНИЕ –  
НАУКА, ТВОРЧЕСТВО, ДУХОВНОСТЬ»**



# **ЛИНГВИСТИКА И ЛИТЕРАТУРОВЕДЕНИЕ**

**Москва, 2019**



### **3D МОДЕЛИРОВАНИЕ**

*Лиманов Сергей Евгеньевич, Ткалина Елена Николаевна*

*ГБПОУ КК НКРП, Краснодарский край, г. Новороссийск*

Научные и технические достижения в различных отраслях находят свое отражение и в процессе образования. Внедрение различных новинок, необходимо для поддержания процесса подготовки специалистов на современном уровне.

Сегодня преподаватель имеет очень большое количество различных технологических новинок и инноваций на своем вооружении. Эти «инструменты» оказывают существенное влияние на гуманитарные предметы и в большей степени на технические.

Наибольшего внимания заслуживают способы визуализации в образовании, представления различной графической информации. Наибольший интерес в данном направлении представляет технологии 3D моделирования. С внедрением этой технологии стало возможным воссоздание полного цикла создания какого-либо изделия. Происходит его рассмотрение на всех этапах его производства.

При изучении специальных дисциплин, требующих объемного мышления зачастую, у обучаемых студентов возникают проблемы с восприятием макро и микроструктуры различных материалов, физических свойств, технологических процессов, характера работы и т.п. Эти проблемы связаны со сложностью представления изучаемых явлений. В дальнейшем сложности с представлением приводят к непониманию обучаемым изучаемого материала, не способности проведения анализа рассматриваемого процесса. Для формирования представления и развития объемного мышления в качестве иллюстрирующего материала прекрасно подходит использование 3D графика и 3D моделирования. 3D моделирование позволяет увеличить объем предлагаемого к изучению материала.

Практика показывает, что использование технологий 3D моделирования повышает интерес студентов к изучаемому предмету и специальности, повышает уровень познавательных возможностей.



## **ГЕОГРАФИЯ ЧЕРЕЗ ПРИЗМУ ЛИТЕРАТУРЫ (ПО ОЧЕРКУ И. А. ГОНЧАРОВА «ФРЕГАТ «ПАЛЛАДА»)**

*Карноухова Эрика Руслановна, Игнативосян Татевик Володяевна,  
ГБПОУ НИК, Нижегородская область, г. Нижний Новгород*

В современном мире остро стоит проблема отказа населения от изучения литературы, в частности художественной. При этом каждое произведение является в той или иной части научным трудом, из которого можно почерпнуть знания в наиболее понятной и увлекательной форме. Таким произведением и является «Фрегат «Паллада», написанное И. А. Гончаровым.

Для того, чтобы показать суть проблемы, в работе будут изучены очерки писателя о его путешествии; будет проведен сопоставительный анализ материала произведения с действительностью того времени, для подтверждения научного характера произведения, а так же будут проведены параллели с современным положением вещей и бытом, посещенных Гончаровым регионов и отдельных мест.

Цель работы – охарактеризовать и изучить произведение Гончарова, показать его значимую роль в раскрытии естественно – научных и культурологических аспектов.

Для реализации данной цели, выявлены следующие задачи:

1. характеристика и раскрытие тематики содержания произведения;
2. выявление особенностей культур и быта изображенных стран;
3. проведение сравнительной характеристики художественного текста с реалиями.

Актуальность работы состоит в создании интереса у населения к чтению художественной литературы, а также в том, что она способствует познанию быта, традиций и особенностей географического положения других стран, что может стать хорошим дополнением к учебникам, географическим атласам, туристическим путеводителям.

Новизна исследования связана с выявлением научной и художественной ценностей произведения И. А. Гончарова, способствующей интеграции литературы с другими науками, например, с географией. Через очерки любой человек, читатель опосредованно и непосредственно становится «кругосветным путешественником».

Объектом исследования являются очерки И. А. Гончарова «Фрегат «Паллада».



Предметом исследования является изучения содержания текста с точки зрения научной и культурологической особенностей очерков И. А. Гончарова «Фрегат «Паллада».

При написании работы использовались следующие методы: описательный, метод аналогии, логические методы (анализ, синтез и т.д.), обработка и анализ полученных результатов.

Итак, в первой главе, рассмотрев и охарактеризовав очерки «Фрегат «Паллада» И. А. Гончарова, был выявлен и составлен, на основе записей, маршрут его путешествии по миру (от Атлантического до Тихого). Особое внимание писателем уделялось населению и его культуре.

Во второй главе «Очерки Гончарова как литературное произведение и географический справочник» выявлены параллели между миром, который описывает автор и миром, окружающим нас в XXI в.. Гончаров описывал и пытался сравнить иностранную культуру того времени с русской. Так, произведение состоит не из сухого текста и фактов, а из заметок и личных переживаний автора.

Подводя итог, можно сказать, что «Фрегат «Паллада» Гончарова – это удивительный синтез высокого слога, впечатлений и эмоции автора с реальным исследованием и описанием географических особенностей, а также этнических традиций и обычаев. Очень важно, что во время прочтения человек незаметно для себя усваивает множество полезной информации, конкретно о зарубежных странах середины 19 в.. Кроме того, читатель развивает свой кругозор и культуру речи, целью чего и является изучение любой литературы.

## **УПОТРЕБЛЕНИЕ СЛОВ ПОД ТИТЛАМИ В ЦЕРКОВНОСЛАВЯНСКИХ ТЕКСТАХ**

*Кортаев Андрей Владимирович, Шкуропацкая Марина Геннадьевна*

*ЧОУ СОШ «Православная школа во имя праведного Иоанна  
Кронштадтского», Алтайский край, г. Бийск*

В церковнославянских текстах встречаются слова, которые пишутся под титлами. Однако проблема, связанная с использованием таких слов в церковнославянских текстах, остается малоизученной. Это определяет актуальность нашего исследования. Его объектом являются слова под титлами в церковнославянском языке, а пред-



метом – функционирование слов под титлами в церковнославянских текстах. Цель исследования – выявить, какие группы слов под титлами встречаются в церковнославянских текстах, и с какой целью они используются в каждом конкретном тексте. Материалом для анализа послужили два текста из Ветхого Завета (три кафизмы из Псалтири, три главы из Книги пророка Исаии) и два текста из Нового Завета (три главы из Евангелия от Матфея, три главы из Соборного послания апостола Иакова).

Из прочитанной нами научной литературы выяснилось, что титла ставят над священными словами, обозначающими особо почитаемые предметы, а также, в некоторых случаях, над словами, которые часто встречаются в тексте. На основе анализа слов из Букваря Славянского или Церковного мы выявили четыре группы слов, которые обычно в церковнославянских текстах пишутся под титлами.

В результате исследования было обнаружено, что во всех проанализированных текстах встречаются слова под титлами, относящиеся к перечисленным группам. Однако состав этих слов в разных текстах оказался разным, и слова встречались с разной степенью частотности. Мы предположили, что это может быть связано с содержанием текстов. В текстах Псалтири, которая представляет собой моления ветхозаветного праведника Царя Давида, часто встречается обращение к Богу (Бог, Господь, Благ). Имя Христа Спасителя упоминается в книге только в мессианских фрагментах. Вместе с тем, в тексте Псалтири встречаются много слов, обозначающих стремления Царя Давида к праведной жизни и спасению. Состав слов под титлами в Книге пророка Исаии в большой степени связан с его конкретной миссионерской деятельностью. В проанализированных нами первых главах Евангелия от Матфея повествуется о событиях земной жизни Господа Иисуса Христа, его Рождестве от Пречистой Девы Марии и Крещении. Поэтому изменяется имя Бога. На страницах Евангелия обычно упоминается имя Христа Спасителя, его земных родителей, небесных покровителей – ангелов. В Соборном послании апостола Иакова преимущественное употребление слов, обозначающих Бога, связано с особой направленностью данного текста – укрепить в людях веру в Бога. Таким образом, полученные результаты подтвердили гипотезу о том, что слова под титлами в церковнославянских текстах приобретают функциональную характеристику, которая зависит от



содержания текста. Этим определяется разный состав слов и частотность их употребления в каждом тексте.

## **АНГЛИЙСКИЕ ЗАИМСТВОВАНИЯ КАК НОМИНАТИВНЫЙ ЭЛЕМЕНТ КОММЕРЧЕСКИХ НАЗВАНИЙ**

*Черкунова Дарья Ярославовна, Чертыковцева Ирина Ивановна,  
МБОУ Школа № 120 г.о. Самара, Самарская область, г. Самара*

Целью исследования является лингвистический анализ названий с англицизмами. Для реализации данной цели были поставлены следующие задачи: проанализировать специфику и функции коммерческих названий; изучить научную литературу по вопросам заимствований; рассмотреть особенности функционирования англицизмов в названиях самарских фирм.

Объектом исследования послужили названия самарских фирм и организаций с англицизмами в своем составе.

Предметом исследования являются особенности функционирования заимствованных слов в данных названиях.

Гипотеза исследования: подобные названия характерны для всех сфер деятельности человека, однако наиболее частотны они в сфере сервиса. Предпочтение, которое отдается иностранным словам, объясняется их краткостью и звучностью по сравнению с русскими аналогами.

Научная новизна работы обусловлена поставленными целью и задачами. Автором была предпринята попытка объяснить причины использования англицизмов в коммерческих названиях нашего региона с точки зрения лингвистики и психологии, а также связать данные причины с существующими в обществе стереотипами

Теоретическая значимость заключается в том, что в исследовании были рассмотрены коммерческие названия предприятий нашего города, которые прежде не становились объектом специального исследования.

Проведя анализ коммерческих названий с англицизмами, мы пришли к выводу о том, что подобные названия характерны для всех сфер деятельности, однако наиболее часто они встречаются в автомобильном секторе и в сфере ресторанного бизнеса. Предпочтение, которое отдается иностранным словам, объясняется их звучностью и краткостью по сравнению с русскими аналогами: в названиях используются главным



образом односложные английские слова, имеющие более длинные русские соответствия. Во-вторых, убеждение многих россиян о престижности всего иностранного также способствуют употреблению англицизмов в названиях фирм и организаций. В названиях фирм используется, как правило, общеупотребительная лексика базового уровня, таким образом, не возникает сложности с пониманием заимствованных слов. Однако, как показал анализ практического материала, понимание значения заимствований еще не дает понимания сути деятельности фирмы. Более того, эффект престижности, который придает названию использование англицизма зачастую сводится на нет из-за неоправданной путаницы, возникающей в названиях из-за смешения стилей, алфавитов, непонятных слов и проч. Более того, иногда подобные названия создают комический эффект или вызывают негативные эмоции.

Выигрышные названия получаются при творческом осмыслении и обыгрывании буквенной и звуковой формы английского и русского слова для создания новой и необычной лексической единицы, однако, таких названий в рассмотренном материале немного.

В заключение хочется отметить, что использование англицизмов еще не является залогом успеха коммерческого названия. Для создания яркого и запоминающегося имени для фирмы нужно знание основных правил семонемии, исключительное владение нормами родного языка и, без сомнения, творческий подход.

По итогам проведенного исследования нами был создан продукт, а именно – буклет, в котором кратко изложены поученные нами результаты и сформулированы практические советы по составлению коммерческих названий. Данная работа используется на занятиях делового английского в 10 классе МБОУ Школы № 120 г.о. Самара при изучении темы «Предприятия».



## **ГЕОГРАФИЯ ДУШИ ПОЭТА КАК РЕСУРС ПОЗНАНИЯ ЕГО ТВОРЧЕСТВА (ПО МОТИВАМ ЛИРИКИ ДОНСКОГО ПОЭТА А. В. КАЛИНИНА)**

*Ракитина Анастасия Сергеевна, Вертелецкая Елена Борисовна*

*МБОУ Кагальницкая СОШ № 1, Ростовская область,  
станция Кагальницкая*

В творчестве каждого писателя нашла своё отражение тема, связанная с Доном и с людьми, прославившими наш край на весь мир. Анатолий Вениаминович Калинин – один из выдающихся донских поэтов и писателей, критик, сценарист, общественный деятель.

В своей исследовательской работе я обратилась к поэзии Анатолия Калинина, потому что его проза (знаменитые романы «Цыган», «Возвращение Будулая» и другие произведения) изучена критиками достаточно глубоко, поэзия же, на мой взгляд, требует более пристального внимания. Поэтому целью моей работы стало знакомство с поэзией Анатолия Вениаминовича Калинина.

Объектом анализа стали сборники стихотворений Анатолия Калинина, интернет-ресурсы, экскурсия на родину поэта в хутор Пухляковский Усть-Донецкого района Ростовской области.

Анатолий Калинин был мастер писать эпиграммы по разным литературным и жизненным поводам. Так как в эпиграммах заключён целый пласт – смешной и грустный – писательской жизни, оставшийся в 20-м столетии, в другой стране.

Поэма «Вешних крыльев всплеск» заняла особое место в творчестве поэта. Это произведение современно, оно посвящено событиям хорошо знакомым нам, живущим в России. Поэма не только о любви, но и о революции 1917 года. Читая её, ощущаешь некую горечь от бессмысленной жизни, а потом и гибели героя.

В книгу «А на рассвете грянул гром», напечатанную в 2004 году, вошли одноимённое произведение и поэма под названием «Реквием». Поэтический «Реквием» автором не обозначен как жанр. Он посвящён «Памяти М. А. Шолохова».

25 августа 2008 года в ростовской библиотеке, носящей имя писателя, был представлен сборник стихотворений «Есть слов простое сочетание». В создании этого сборника принимали участие ростовские литераторы. Мне очень понравилось стихотворение «Не отворачивай





лица». В нём автор говорит читателям, что не нужно быть равнодушными к близким людям, нужно быть смелыми, жить по совести и чести.

Калинин был не только прозаиком, он был ещё и философом. В его философских стихах – сила мысли. Прибавим сюда душевный порыв, отточенность рифмы – и, отражая философию жизни, рождаются стихи:

*Как стремителен времени бег...  
Мне б ещё и ещё любоваться  
Серебристою синью реки,  
Как успел уже мимо промчатся  
На копытах безжалостный век.*

Калинин стремился осознать историю народа, как неотъемлемую часть своей личной биографии. Особенно это относится к произведениям о Великой Отечественной войне. Одним из интересных направлений творчества поэта стала фронтовая баллада.

В центре поэзии у А. В. Калинина всегда остается человек с его радостями и страданиями. Стихи давали возможность поэту сказать слово от себя, от первого лица. Это одна из задач, которую он сам себе ставил. Это говорит о глубине его таланта.

## **НИГИЛИЗМ КАК ФИЛОСОФСКОЕ ЯВЛЕНИЕ. НИГИЛИСТЫ В РУССКОЙ КЛАССИЧЕСКОЙ ЛИТЕРАТУРЕ И В СОВРЕМЕННОМ ОБЩЕСТВЕ**

**Стожков Данила Алексеевич, Ионова Нина Викторовна**

*ГБПОУ «Сосновский агропромышленный техникум»,  
Нижегородская обл., п.г.т. Сосновское*

Актуальность данной работы не вызывает сомнений. Нигилизм продолжает свое существование в современном обществе. Нигилисты – это люди будущего. Хотя у нигилистов много противников и их претензии обоснованы, все же нигилисты – это люди, которые двигают общество вперед.

Цель работы – исследование нигилизма как комплексного явления: в философии, в классической литературе, в современном обществе. В соответствии с поставленной целью, я решил реализовать следующие задачи: проанализировать историю возникновения и развития нигилизма как философского явления; проследить эволюцию нигилизма в классической литературе на примере образа Е. Базарова,



героя романа И. С. Тургенева «Отцы и дети»; дать сравнительную характеристику нигилизма Базарова и бунта Раскольникова (героя романа Ф. М. Достоевского «Преступление и наказание»); описать истоки нигилизма в современных молодёжных субкультурах; провести социологический опрос среди студентов техникума; обобщить и систематизировать полученную информацию, сформулировать выводы.

Готовясь написанию работы, я прочел много об истории возникновения нигилизма как философского направления, а так же об особенностях русского нигилизма. В своей работе я позволил себе сравнить нигилизм тургеневского Базарова, с бунтом Раскольникова, героя романа Достоевского «Преступление и наказание». Всеобщее отрицание Базарова меркнет рядом с раскольниковским. И прежде всего потому, что один режет лягушек в научных целях, другой режет людей, чтобы узнать, тот ли он великий человек, который впоследствии принесет им счастье.

Так рассматривают нигилизм классики русской литературы. А каков нигилизм в жизни? В современном мире нередко можно слышать дискуссии относительно того, является данное течение заболеванием или, наоборот, лекарством от недуга. Современный нигилизм имеет свои плюсы и минусы.

Изучив подробно вопрос о нигилизме в литературе и обществе, я решил провести небольшой соцопрос в нашем техникуме. Итак, в своей работе, я рассмотрел понятие «нигилизм» с разных сторон. Я сделал вывод, что у этого явления много минусов. Нигилисты отрицают от духовности. Нигилист поражает своими циничными и потребительскими взглядами на мир. Чувства и духовность они отрицают как факт. Но при этом, нельзя отрицать огромной внутренней силы нигилистов, ведь они всегда стремились к науке и знаниям. Что же касается проявления нигилизма в современном обществе, я пришел к выводу, что он, несомненно, существует и привел примеры молодёжных течений, придерживающихся этих взглядов. Результаты опроса показали, что большинство респондентов считают, что быть нигилистом неправильно, но в современном обществе нигилисты нужны, т.к. без них невозможен прогресс. Так же, опрос показал, что сюжеты романов И. С. Тургенева, Ф. М. Достоевского актуальны в наши дни. Это значит, что и сейчас существует конфликт между



обществом и людьми, которые существуют как бы «вне его»: имеют собственную точку зрения, не разделяют общепринятые правила и нарушают стандарты.

Нигилист не строит иллюзий. Он самый свободный человек. В каждом из нас есть немного от отрицающего все бунтаря.. Нигилисты двигают планету вперед. Но все же, каждый человек должен понимать, что в мире есть ценности, отрицание которых является невозможным. Среди них – любовь к жизни, к людям, желание быть счастливым и наслаждаться красотой.

### **ОБРАЗЫ ДЕВОЧЕК В ПОВЕСТИ Ф. М. ДОСТОЕВСКОГО «НЕТОЧКА НЕЗВАНОВА» И В РОМАНЕ ВИКТОРА ГЮГО «ОТВЕРЖЕННЫЕ»**

*Сафронова Варвара Николаевна, Венедиктова Тамара Николаевна*

*МАОУ СШ № 150, Красноярский край, г. Красноярск*

#### Введение

Несмотря на то, что творчество Ф. М. Достоевского и В. М. Гюго вызывает огромный интерес у многих поколений как читателей, так и литературоведов, тема детей и детства в их творчестве изучена не столь широко, и даже на сегодняшний день разработана довольно слабо. Кроме того, подходы писателей к изображению детства (и девочек-подростков, в частности) во многом схожи.

Все перечисленные выше факты сподвигли нас на написание исследования по теме «Образы девочек в повести Ф. М. Достоевского «Нечка Незванова» и в романе Виктора Гюго «Отверженные».

Актуальность исследования обусловлена особенным вниманием к теме детства в современном обществе, а также недостаточным количеством научно-исследовательского материала по данной теме.

Научная новизна работы состоит в том, что ранее образы девочек-подростков в творчестве Ф. М. Достоевского и В. М. Гюго рассматривались обособленно и не были сопоставлены между собой.

Объектом исследования работы являются образы Козетты, героини романа В. Гюго «Отверженные», и Нечки Незвановой, героини одноименной повести Ф. М. Достоевского.

Предмет исследования: роман В. Гюго «Отверженные» и повесть Ф. М. Достоевского «Нечка Незванова».



Цель работы: выделить новаторские черты в изображении девочек в произведениях «Отверженные» и «Неточка Незванова» и установить несколько новых литературных параллелей между художественными мирами Ф. М. Достоевского и В. М. Гюго.

Гипотезы:

1. Несмотря на тяжелое детство, судьба героини может сложиться по-разному: если в жизни девочки появится наставник, выполняющий функции родителя и духовного лидера, то ее ждет благополучное будущее. Если же такого не произойдет, судьба героини может сложиться трагически.

2. Между художественными мирами Ф. М. Достоевского и В. М. Гюго существует множество литературных параллелей, в подходах писателей к изображению девочек-подростков есть множество схожих черт.

Заключение: В ходе работы мы подтвердили верность выдвинутых нами гипотез и убедились, что в подходах Ф. М. Достоевского и В. М. Гюго к изображению девочек-подростков есть множество схожих черт. Главным фактором, определяющим судьбу героинь, как мы и предполагали, является наличие в их жизни наставника, духовного лидера. В этом состоит главное различие между девочками: Козетту, благодаря приемному родителю, ожидало счастливое светлое будущее, в то время как судьба Неточки складывалась трагически и осталась для читателя не до конца известной.

## **ПОЭТЫ НЕ РОЖДАЮТСЯ СЛУЧАЙНО**

*Зинова Екатерина Сергеевна, Казаков Алексей Александрович*

*МКОУ Оськинская СШ, Ульяновская область, село Оськино*

Исследовательская работа посвящена изучению биографии и творчества поэтессы – Макеевой Зинаиды Семёновны. Литературный анализ стихотворений Зинаиды Семёновны Макеевой осуществляется по сюжетным линиям: родное село, природа малой Родины, семья и близкие люди. На стихи поэтессы талантливыми деятелями культуры в Инзенском районе Ульяновской области написан ряд песен.



## **ЛИТЕРАТУРНЫЙ АЛЬМАНАХ**

***Кравченко Валерия Романовна, Ревенко Ольга Васильевна***

*МАОУ гимназия № 10, Красноярский край, г. Дивногорск*

Литературный альманах – это сборник творческих работ учащихся МАОУ гимназии № 10 имени А. Е. Бочкина г. Дивногорска, произведений собственного сочинения, фотографий театральной деятельности в литературной мастерской.

Актуальность данной работы объясняется тем, что учащиеся гимназии создают творческие работы, но не публикуются. Участвуя в данном проекте, появляется возможность представить свои работы для общественности.

В Альманахе 7 разделов.

В первом «70-летию победы посвящается» представлены материалы, связанные с историей семьи; письма, посвященные людям войны; стихи с благодарностью ветеранам.

Один раздел в Альманахе полностью состоит из рассказов о первооткрывателях космоса, о первых полетах и о людях, которые принимали в этом участие.

В третьем «В начале жизни...» – размышления школьников о детстве, о разных жизненных вопросах.

Сочинения о произведениях художественной литературы, эссе о писателях представлены в разделе «Листая классики страницы...»

Две части Альманаха посвящены природе.

А последний раздел радует нас волшебными сказками, баснями, которые были придуманы равнодушными учениками.

В приложении представлены фотографии с театральных постановок.

## **ПАНОРАМА «СОН ОБЛОМОВА» ПО РОМАНУ И. А. ГОНЧАРОВА**

***Саурова Пелагея Яннисовна, Ревенко Ольга Васильевна***

*МАОУ Гимназия № 10 имени А. Е. Бочкина, Красноярский край,  
г. Дивногорск*

Целью проекта является создание иллюстрации к роману И. А. Гончарова «Обломов» в формате панорамы.

Актуальность данной работы в том, что зрительный ряд помогает создать образ мира предложенной эпохи, что способствует более



глубокому восприятию художественного произведения, особенно классического.

Работа выполнена в компьютерной графике, стилистически приближена к реализму, в качестве приложения представлены наброски. Панорама представляет собой раскрывающийся вид на Обломовку и близлежащие деревни, рабочие поля. Включает в себя эпизоды сна Обломова, описание природы, деревень.

Панорама предполагает печать больших размеров, поскольку содержит множество мелких деталей.

### **СОПОСТАВИТЕЛЬНЫЙ АНАЛИЗ НЕКОТОРЫХ ЯЗЫКОВЫХ КАТЕГОРИЙ ИЗУЧАЕМЫХ ЯЗЫКОВ**

*Артемов Данил Игоревич, Сагоякова Людмила Гавриловна*

*ГБОУ РХ «Хакасская национальная гимназия-интернат  
им. Н. Ф. Катанова», Республика Хакасия, г. Абакан*

В результате глобализации и интеграции произошел заметный рост межкультурных контактов во многих сферах нашей жизни. Это способствует тому, что современное общество становится многоязычным. Актуальность данного исследования обусловлена востребованностью общества в знаниях о языках. Знания о главных фактах своего родного и других языков обогащает каждого. В процессе изучения иностранного языка в условиях национально-русского двуязычия актуальна проблема установления структурно-типологических сходств и расхождений между изучаемыми языками и их учет при овладении английским языком.

Целью этой работы является установление структурно-типологических сходств и различий между родным и изучаемыми языками. Для достижения этой цели учащийся ознакомился с теоретическими основами данной проблемы, сопоставил и установил некоторые сходства и различия родного и изучаемых языков на грамматическом и лексическом уровнях.

В ходе выполнения работы учащийся продемонстрировал самостоятельность, активность в научном поиске, владение исследовательскими методами.

Материалы данной работы могут быть использованы учителями на уроках английского, хакасского и русского языков в процессе рассмотрения конкретного изучаемого языкового явления. Сопоставление



фактов родного и изучаемых языков способствует лучшему пониманию языковых явлений и расширению знаний о языке. Выбор темы продиктован глубоким интересом ученика к данной теме.

## **РАЗРАБОТКА И СОЗДАНИЕ БАЗЫ ДАННЫХ ТЕАТРА**

*Мишук Илья Валерьевич, Ясницкая Евгения Сергеевна*

*ГБПОУ КК НКРП, Краснодарский край, г. Новороссийск*

Трудно представить современную жизнь без информационных технологий. Они окружают нас повсюду: на работе, дома, на улице. Информационные технологии не стоят на месте и, как и все в нашем мире движется вперед, развиваясь и совершенствуясь.

Базы данных – это универсальный способ для решения ряда задач:

1. Организация и хранение данных
2. Разграничение доступа к данным
3. Оптимизация создания документов

4. Упрощение документооборота внутри предприятия и за его пределами

Применение баз данных на предприятии существенно сокращают время на организацию и обработку документов, а также различных производственных данных. Мощные Системы управления базами данных (СУБД) – позволяют создать базу данных для предприятия любой сферы деятельности, что делает применение этой технологии гибкой и многофункциональной.

Microsoft Access обладает всеми функциями классической системы управления базами данных (СУБД). Microsoft Access -это не только мощная, гибкая и простая в использовании СУБД, но и система для разработки приложений баз данных. К числу наиболее мощных инструментов доступа относятся средства разработки объектов мастера, которые можно использовать для создания таблиц, запросов, различных типов форм и отчетов. Области применения Microsoft Access включают в себя:

- в малом бизнесе (Бухгалтерский учет, ввод заказов, информация о клиентах, контактная информация);
- в работе по контракту (разработка внутрифирменных приложений, разработка много секторальных приложений);
- в крупных корпорациях (приложения для рабочих групп, системы обработки информации);



– в качестве персональной базы данных (каталог адресов, управление инвестиционным портфелем, поваренная книга, каталоги книг, записей, видео и др.).

## **ЗА ЧТО МЫ СЕГОДНЯ ЛЮБИМ ДЖЕЙН ОСТИН И ЕЁ ГЕРОЕВ**

*Ачарова Екатерина Андреевна, Крупенникова Елена Юрьевна*

*МБОУ «Лицей № 51 имени Б. В. Капустина», Ростовская область,  
г. Ростов-на-Дону*

Джейн Остин – писательница, сатирик, автор романов о «нравах» и «первая леди английской литературы». В течение почти двухсот лет эта писательница остается константой мировой культуры, работы которой изучают и продолжают интерпретировать снова и снова. В чем же заключается уникальность ее произведений? Какую роль сыграли ее работы в формировании особого взгляда, получившем дальнейшее развитие и отражение в современном обществе?

Объект исследования: роман Джейн Остин «Гордость и предубеждение»; современные варианты трактовки и продолжения.

Предмет исследования: герои остиновского романа; герои современных прочтений.

Гипотезы: 1) современные интерпретации романов Джейн Остин – показатель её популярности среди молодежной читательской аудитории; 2) складывающийся новый образ Джейн Остин соответствует потребностям массового общества и массовой культуры.

Цели работы: 1) доказать, что романы Джейн Остин и её герои вступили в новую фазу своей популярности, о чем свидетельствует большое количество современных интерпретаций этих романов; 2) доказать, что романы Джейн Остин и её герои продолжают играть значительную роль в воспитании молодого поколения.

Актуальность работы: размышления Джейн Остин о нравственных, социальных, религиозно-философских вопросах органично вплетаются в нынешние злободневные дискуссии. И это не радостный факт, а, скорее, печальный. Это значит, что мировое сообщество в течение двух веков не решило ни одного из тех кардинальных социальных вопросов, которые занимали умы на рубеже XVIII–XIX веков.

Методы: анализ художественных текстов Дж. Остин, художествен-





ных и кинотекстов современных прочтений классических романов Остин.

В современном постиндустриальном обществе произошли перемены, приведшие к смене отношения к классической литературе в общем, и к Остин, в частности. Для современного читателя, включенного в новый цикл возрастания интереса к фигуре Джейн Остин и к её героям, с новым взглядом на её произведения, очевидно, что в постиндустриальную эпоху открывается новая страница остинианы. А значит, складывается новая биографическая легенда, меняются ракурсы интерпретации её творчества.

Но достоинство Джейн Остин в том, что, хотя каждая новая эпоха добавляла и будет добавлять к её классическим текстам собственные ассоциации, прилагая к сложившимся на данный момент обстоятельствам, собственные размышления великой писательницы о нравственных, социальных, религиозно-философских вопросах органично вплетаются в нынешние злободневные дискуссии. И в этом заключается её значительная роль в воспитании молодого поколения. Ведь, какими бы мудреными ни были новые интерпретации её романов, сами первоисточники оказываются лучше и значительнее этих интерпретаций. В жизни есть ценности, не подвластные времени. А в наше время этического и даже юридического беспредела и вседозволенности только нравственный максимализм классической литературы способен стать тем нравственным ориентиром, который будет напоминать о внеэкономических задачах человека.

## **НИКНЕЙМ КАК ОСОБАЯ РАЗНОВИДНОСТЬ СОВРЕМЕННЫХ АНТРОПОНИМОВ**

*Пронькина Полина Алексеевна, Степанова Кристина Владимировна*

*ФГБОУ ВО «Владивостокский государственный университет экономики и сервиса», филиал, Приморский край, г. Уссурийск*

Изучение никнеймов как языкового и социального явления на современном этапе особенно важно, поскольку молодое поколение интенсивно общается в социальных сетях и там же формируется как личность.

Поставленной проблемой исследования являются противоположные взгляды ученых на роль никнеймов в отражении характера, привычек, эмоционального состояния, предпочтениях в моде их носителей.



Целью работы является выявление специфики использования студентами СПО никнеймов.

Гипотеза исследования: в виртуальной среде человек использует никнейм как код, который многое расскажет о нем. Результаты исследования позволят участникам образовательного процесса корректировать взгляды на психологическое состояние как каждой отдельной личности, так и студенческой группы в целом, формировать медиакультуру подростков.

В сети Интернет коммуникативная функция, как контактоустанавливающая является важнейшей. В мире современных технологий коммуникативные потребности выражаются желанием произвести впечатление, формированием собственной индивидуальности, акцентированием внимания на творческих особенностях и их реализации и т.п.

Материалом для исследования послужили 62 языковые единицы, представляющих собой никнеймы, которые используются студентами филиала ВГУЭС в г. Уссурийске для общения в сети Интернет. В нашем исследовании мы изучили, какие категории никнеймов выбирают студенты для презентации себя в социальных сетях. Среди опрошенных респондентов преобладают никнеймы с использованием знаков или символов (26%), затем никнеймы – названия животных и растений (10%), а также никелатинизмы и ники-англицизмы (10%), самый низкий процент выбора по использованию настоящего имени (4%) и в группе технические (3%).

Если сопоставить некоторые из категорий рассмотренных классификаций никнеймов, то можно увидеть, что студенты филиала предпочитают вымышленным именам и фамилиям (4%) свои настоящие (6%), никнеймам известных героев фильмов, произведений, актеров, спортсменов (9%) – названия животных и растений (10%), акценту на любимом занятии (4%) – качественно-эмоциональным и психоэмоциональным именам (по 7%).

Таким образом, проанализировав никнеймы, употребляемые в качестве сетевых имен студентами филиала ВГУЭС в г. Уссурийске, мы пришли к следующим выводам:

1) На первый план в Интернетном имени выступают самописание, самопрезентация студента: в отличие от фамилии и имени, которые могут совпадать у многих пользователей интернета, каждый коммуникант может себе подобрать такой ник, который будет зеркалом только его души.



2) Никнейм – это игра с другими участниками Интернет-общения: за антропонимом человек может скрывать свое истинное лицо.

3) Выбор ника целиком зависит от индивидуальных психологических особенностей человека, его интеллекта, фантазии и чувства юмора. Следовательно, знание сетевых имен для ряда работников образовательного учреждения может явиться важным материалом при корректировке психологического климата в студенческой группе.

## **ТЕХНИКИ ЗАПОМИНАНИЯ АНГЛИЙСКОЙ ЛЕКСИКИ**

**Фадеева Екатерина Александровна, Савина Татьяна Игоревна**  
*“ДМУ” (филиал) ФГБОУ ВО “Дальрыбвтуз”, Приморский край,  
г. Находка*

Актуальность темы: чтобы выдержать конкуренцию на рынке труда современный человек должен знать иностранный язык, но изучая его, многие сталкиваются с такой проблемой как сложность запоминания огромного количества незнакомых слов. Основа изучения языка-запоминание. Поэтому знание различных методик запоминания- залог успеха.

Цель работы: узнать и проверить эффективные способы и приёмы запоминания английских слов для успешного овладения английским языком.

Задачи:

1) Выяснить, какие способы и приёмы запоминания слов используют при изучении английского языка;

2) Ознакомить учащихся с изученными методиками;

3) Проанализировать уроки английского языка, выяснить какие методики применяет преподаватель;

4) Провести анкетирование среди учащихся ДМУ на определение типа восприятия информации;

5) Определить, какие техники запоминания являются наиболее эффективными и применить их на практике;

6) Сделать выводы.

Объект исследования: техники запоминания английских слов

Предмет исследования: особенности методик запоминания, преимущества одних методик перед другими.

Методы исследования:

- Сбор информации по теме исследования;
- Наблюдение и анализ уроков английского языка;



- Эксперимент;
- Опрос;
- Метод статистической обработки результатов;
- Анализ проделанной работы.

Гипотеза: выбор из разнообразных техник запоминания лексики зависит от индивидуальных особенностей человека, но использование разных методик способствует улучшению восприятия иностранного языка.

Проведя анкетирование на типы восприятия среди наших учащихся (было опрошено 100 человек разной возрастной категории), мы выяснили, что 70% из них кинестетики, 15% – аудиалы, 5% – визуалы, 15% дискретны.

В дальнейшем учащиеся были ознакомлены с различными методиками запоминания и проведен эксперимент с их использованием. Самыми эффективными техниками для запоминания слов и фраз были названы техники ассоциации, мнемотехника, повторение и полиглот, для расширения словарного запаса лучшими были названы такие техники, как синонимы, антонимы, запоминание словосочетаний или фраз, словообразование. Самым неэффективным для наших учащихся оказался такой способ, как маркировка, так как для специализированной лексики нет возможности ее использовать действенно. При этом отмечалось, что сознательное знание методик и применение их на практике действительно позволили улучшить память, внимание, воображение и облегчить процесс запоминания английских слов. Кроме того, наши учащиеся отметили, что восприятие материала на других дисциплинах тоже возросло, что привело к улучшению качества знаний. Следовательно, наша цель достигнута.

Вывод: для того, чтобы овладеть иностранным языком нужно пользоваться различными методиками, которые облегчают запоминание, и самое главное – учиться с удовольствием, получая от самого процесса самосовершенствования удовлетворение.

XLIII Всероссийская конференция обучающихся  
**«ОБРЕТЁННОЕ ПОКОЛЕНИЕ –  
НАУКА, ТВОРЧЕСТВО, ДУХОВНОСТЬ»**



# **МАТЕМАТИКА И ИНФОРМАЦИОННЫЕ ТЕХНОЛОГИИ**

**Москва, 2019**



## **УДИВИТЕЛЬНЫЙ МИР КВАДРАТНЫХ УРАВНЕНИЙ**

**Назаров Алексей Анатольевич, Славгородская Екатерина Яковлевна**

*МОУ СОШ № 4, Белгородская область, г. Алексеевка*

В текущем учебном году в школьном курсе алгебры были изучены квадратные уравнения. Автор предположил, что кроме четырёх способов решения квадратных уравнений существуют и другие.

Он поставил перед собой цель: изучить историю возникновения решений квадратных уравнений, самостоятельно рассмотреть различные способы их решения, составить алгоритмы ко всем изученным способам и сравнить их, создать пособие по решению квадратных уравнений, познакомить одноклассников со своим исследованием.

В ходе работы были изучены ещё шесть способов решения квадратных уравнений: свойства коэффициентов квадратного уравнения; графический способ; решение с помощью циркуля и линейки; геометрический способ; решение с помощью номограммы и методом переброски. Всего в работе рассмотрены десять способов решения квадратных уравнений, к каждому из них составлен алгоритм решения.

Далее автор решает одно и то же уравнение всеми способами. После решения квадратных уравнений различными способами делается вывод о том, что одни из способов более универсальны, чем другие, а есть способы, удобные только для некоторых уравнений. Результаты сравнения помещены в таблицу.

После этого возникла идея составить пособие по решению квадратных уравнений с рекомендациями, заданиями, примерами и ответами. В пособие вошли составленные автором десять алгоритмов решения квадратных уравнений, рассмотрены образцы решения, а так же собраны задания по этой теме, среди них 20 уравнений, составленных автором. Помимо уравнений пособие содержит задачи, приводящие к квадратным уравнениям, из них 10 задач составлены самостоятельно.

Таким образом, в результате исследования гипотеза подтвердилась. Была изучена история возникновения решений квадратных уравнений, исследовано десять способов их решения и составлено самостоятельно 10 задач, приводящих к квадратным уравнениям, создано пособие по решению квадратных уравнений с рекомендациями, алгоритмами и заданиями.



Изучая разные способы решения квадратных уравнений, сделан вывод, что для каждого уравнения можно подобрать свой наиболее эффективный и рациональный вариант нахождения корней. Каждый из способов решения уникален и удобен в определённых случаях. Некоторые способы решения позволяют сэкономить время, что немаловажно при решении заданий на ОГЭ, другие – помогают решить уравнение с очень большими коэффициентами. Сравнив разные способы решения, составил таблицу, в которой отразил плюсы и минусы каждого из способов. Познакомил одноклассников с результатами исследования, которое их увлекло.

Материал данного исследования можно применять как на уроках математики, так и во внеурочное время для повышения уровня знаний и привития интереса к изучению математики. Цель достигнута.

### **ЗАДАЧИ НА СПЛАВЫ, СМЕСИ И КОНЦЕНТРАЦИЮ**

*Литвинова Мария Александровна, Литвинова Ирина Николаевна*

*МОУ «ЛИЦЕЙ № 230» Г. ЗАРЕЧНОГО, Пензенская область,  
г. Заречный*

В предлагаемой работе сосредоточено внимание на решении разнообразных задач. Все задачи с некоторой долей условности разделены на содержательные группы: сплавы, смеси и концентрации. Алгебраической основой решения таких задач являются знания о пропорции и ее свойствах, понятие процента, умение составлять уравнения или системы уравнений, исходя из условия задачи и решать их.

Работа представляет интерес обучающимся 8–11 классов, готовящихся к государственной итоговой аттестации по математике или поступлению в ссузы, вузы.

В школьных учебниках по математике отдельной темы «Решение задач на сплавы, смеси и концентрации» нет. Отдельные задачи решаются в темах «Проценты», «Пропорция», «Уравнения», «Системы уравнений» и др.

Существует немало учебных пособий по математике для поступающих в вузы, в которых тема «Сплавы, смеси и концентрации» раскрывается с различных точек зрения. Представлены такие задачи и на ГИА в разделе «Текстовые задачи». Подчас ограниченное число решенных задач не позволяет выпускникам самим увидеть закономер-



ности и осуществить «перенос» знаний на другую ситуацию. Большое внимание решению таких задач уделено на различных сайтах Интернета, где виртуальные репетиторы и сайты по подготовке к ГИА дают различные подходы к решению задач названного типа и предлагают выпускникам не отказываться от решения практических задач, так как трудности при их решении вполне преодолимы.

В своей работе мы постарались систематизировать школьный и справочный материал, методические рекомендации, задачи с решениями и задачи для самостоятельной работы.

Предметом изучения работы: текстовые задачи по математике по теме «Сплавы, смеси и концентрации».

Объектом изучения работы: систематизация способов решения задач названного типа.

Гипотеза: если систематизировать предлагаемые способы решения задач и выработать алгоритм по их анализу и решению, то изучение данной работы позволит ученикам старших классов освоить данную тему самостоятельно и совершенствовать навыки решения задач.

Цель работы: систематизировать различные подходы к решению задач на «Сплавы, смеси и концентрации».

Задачи:

1. Познакомить с основными положениями, формулами, теоретическими обоснованиями и методическими комментариями к решению задач на сплавы, смеси и концентрации.
2. Сформировать умения решения задач на сплавы, смеси и концентрации.
3. Показать различные способы решения этих задач.
4. Научить анализировать условие задачи в плане выбора оптимального способа решения.

Систематизация таких подходов, предложенные варианты решения задач, на наш взгляд, позволяет обобщить имеющиеся знания у школьников и дает возможность освоить новые способы решения задач или провести анализ собственной учебной деятельности на предмет успешности решения задач с практическим содержанием.





## **МОДЕЛИРОВАНИЕ РАСПРЕДЕЛЕНИЯ ТЕПЛОВЫХ ПОТОКОВ В КАМЕРНОЙ СУШИЛКЕ ПЕРИОДИЧЕСКОГО ДЕЙСТВИЯ**

*Бабалиев Рустам Эйвазович, Лазарев Дмитрий Витальевич*

*АНО ВО БУКЭП, Белгородская область, г. Белгород*

Актуальность работы. Фабрики по изготовлению керамических продуктов производят изделия конкретной номенклатуры. Все виды продукции определяются стандартным габаритным размерами, таким образом процедура удаления влаги из изделий будет носить индивидуальный характер. Так же, от больших объемов данных образцов зависит загрузка камерной сушилки. Это приводит к переменной плотности расположения керамических изделий в сушильной камере и, как следствие, к периодическому изменению аэродинамических характеристик установки.

Так как процесс изготовления керамических изделий осуществляется круглый год, то при проведении стадии сушки изделий нужно принимать во внимание климатические условия добычи и предварительной обработки начального сырья, а также его физико-химические свойства. В зависимости от качества глины, которое зависит от места её непосредственной добычи, будет изменяться процесс обработки значения коэффициентов теплоемкости, а также тепло и теплопроводность формованных образцов, подвергающихся сушке. Начальная температура и влагосодержание керамических изделий определяется с помощью климатических условий, в которых находится сырье.

Исходя из этого, технология процесса сушки керамических изделий проводится в обширном диапазоне изменения параметров в целом. А специфика самой термовлажной обработки изделий на работающих предприятиях, в основном, не изменяется. Как правило это приводит к большему появлению числа изделий производимых с браком, до 30% от всего объема выпуска.

Для того чтобы снизить количество продукции с браком и увеличить качество использования камерных сушилок необходимо определить оптимальные технологические регламенты, которые действуют в широком диапазоне изменения входных параметров.

Данную задачу можно решить только если применить метод математического моделирования. При этом необходимо разработать



математическое описание процессов, которые протекают в камере и в меж камерном пространстве при распределении теплоносителя из общего канала, адекватное реальному процессу. В итоге, необходимо выработать оптимальный или рациональный режим термовлажностной обработки керамических изделий, применение которого может обеспечить снижение длительности процесса сушки и уменьшение числа брака в изделиях с соблюдением всех требований к качеству продукции.

Объект исследования – камерная сушилка периодического действия.

Предмет исследования – моделирование распределения тепловых потоков в камерной сушилке периодического действия.

Цель работы – повышение эффективности сушки, путем равномерного распределения тепловых потоков и организации рациональной схемы укладки заготовок в камерной сушилке периодического действия.

Задачи работы:

1. Произвести анализ существующих камерных сушилок периодического действия.
2. Изучить теоретико-методические основы моделирования распределения тепловых потоков.
3. Обосновать выбор средств для моделирования распределения тепловых потоков
4. Спроектировать принудительную циркуляцию теплоносителя, позволяющего достичь равномерности сушки заготовок по всему объему камерной сушилки периодического действия.

Научная новизна работы заключается в:

- методике оптимального управления технологическим режимом сушки керамических изделий в камере сушильной установки, позволяющего сократить длительность обработки при соблюдении требуемого качества изделий;
- оптимизация функционирования блока камерной сушилки периодического действия, направленной на снижение взаимовлияния аэродинамических процессов, протекающих в сушильной камере;

Методы исследования. В работе применены методы интегрального и дифференциального исчисления, математической физики, гидро- и аэродинамики, теории многосвязных однопоточных и оптимальных систем, математического моделирования, линейного программирова-



ния, а также методы проектирования аналоговых и цифровых систем автоматического управления.

Публикации. По теме работы опубликована статья в научном журнале списка ВАК: «Фундаментальные исследования» 2015 г, с 522–525.

## **ВЕРОЯТНОСТНЫЕ И СТАТИСТИЧЕСКИЕ МЕТОДЫ ИССЛЕДОВАНИЯ В СОЦИАЛЬНО-ПРАВОВОЙ СФЕРЕ**

*Суслов Павел Андреевич, Ярцева Татьяна Александровна*

*АНО ВО Белгородский университет кооперации, экономики и права,  
Белгородская область, г. Белгород*

Уже давно осознана роль математики в развитии общества. Ведь именно математика позволяет количественно сравнивать явления, проверять правильность словесных утверждений и тем самым добираться до истины, либо приближаться к ней. Процесс математизации заключается в применении количественных понятий и формальных методов математики к качественно разнообразному содержанию частных наук. В научных юридических журналах всё чаще публикуются статьи по применению математических методов в правовой сфере.

Интересен тот факт, что многие великие математики прошлых столетий имели самое непосредственное отношение к праву. Например, французский математик – основоположник символической алгебры Франсуа Виет (1540–1603) по образованию и основной профессии был юристом. Автор «Великой теоремы» Пьер де Ферма (1601–1665) имел два юридических образования, получил ученую степень бакалавра права и занимал пост высшего парламентского судьи г. Тулузы, а в свободное время занимался самообразованием и математическими исследованиями. Французский математик Антуан Огюст Курно (1801–1877) сначала получил высшее юридическое образование, а затем защитил докторскую степень в области математики. Знаменитый немецкий математик Карл Фридрих Вейерштрасс (1815–1897) четыре года учился на юридическом факультете Боннского университета.

Цель данной работы: показать значимость и возможности применения вероятностных и статистических методов исследования при решении различных задач правовой сферы.

Так, в процессе доказывания довольно часто следственные органы в качестве инструмента достижения истины применяют вероятностные



знания. При появлении информации о возможном преступлении возникает вероятность в отношении вопроса о наличии или отсутствии состава преступления. В процессе возбуждения уголовного дела возникает вероятность в вопросе о квалификации преступления. С появлением первых сведений, позволяющих построить следственные версии, также однозначно можно говорить о появлении вероятности. Вероятность той или иной версии должна служить для анализа этой версии и обоснованного выбора первоочередности производства следственных действий. Судебные эксперты всё чаще формулируют свои заключения и выводы не только в категорической, но и в вероятностной форме.

Математическая статистика является теоретической основой для правовой статистики. Особое значение среди математических моделей, которые формируются на основе статистических данных, имеют модели для прогнозирования. Например, такие модели позволяют проанализировать тенденции развития состояния аварийности на дорогах и оценить состояние аварийности в будущем. Результаты и выводы, сделанные с помощью математических методов и моделей, могут быть полезны как для повышения безопасности на дорогах, так и для страховых компаний, разрабатывающих программы страхования жизни и здоровья водителей и пассажиров. Статистический учет и анализ преступности позволяет на научной основе рационально распределять силы и средства, направляемые на борьбу с ней. Криминологическое прогнозирование позволяет предсказать будущее состояние преступности и разработать комплекс мер по профилактике правонарушений и обеспечению безопасности граждан.

## **ВЛИЯНИЕ КОМПЬЮТЕРА И КОМПЬЮТЕРНЫХ ИГР НА ЗДОРОВЬЕ ПОДРОСТКА**

*Сильвестрова Виктория Владимировна, Лукаш Елена Тимофеевна,  
ГБПОУ КК НКРП, Краснодарский край, г. Новороссийск*

Интернет сам по себе – ни добро, ни зло. Это всего лишь неотъемлемая часть окружающего мира, который становится все более и более цифровым. Разумеется, подростки рано или поздно познают и эту часть мира.

Интернет можно использовать как во благо, так и во вред. Сейчас в сети доступны разнообразные информационные ресурсы, образова-



тельные и развивающие игры и программы. Еще с помощью Интернета можно осуществлять общение с далекими друзьями и родственниками.

Тем не менее, этот глобальный ресурс порой становится источником зависимого поведения уже с юного возраста. Воздействие новых факторов среды на еще только формирующийся организм способно стать причиной различных, функциональных расстройств и, возможно, запустить патологические процессы.

Интернет зависимость (или интернет аддикция) – навязчивое стремление использовать Интернет и избыточное пользование им, проведение большого количества времени в сети. Интернет-зависимость не является психическим расстройством по медицинским критериям.

В России вопрос вреда наносимого ребенку той или иной информацией поднят на государственном уровне. С 1 сентября 2012 года начал действовать федеральный закон 29.12.2010 N436-ФЗ «О защите детей от информации, причиняющей вред их здоровью и развитию».

Впервые расстройство было описано в 1995 году нью-йоркским психиатром – Айвеном Голдбергом. Голдберг предложил описание данного состояния как расстройства, связанного со злоупотреблением психоактивными веществами. Психиатр выделил следующее: использование Интернета вызывает болезненное негативное стрессовое состояние или дистресс. По мнению ещё одного психолога Дрепы М. И. интернет-зависимость можно классифицировать по нескольким типам.

Исследование данной проблемы проходило на примере шести групп радиоколледжа. Студентам первых, вторых и третьих курсов были заданы по 10 вопросов, с различными вариантами ответов. Итоги подводились по курсам, а затем занесены в итоговую таблицу.

Результаты опроса сравнивались между собой по нескольким критериям. На основании этих данных был проведен анализ влияния компьютерных игр и Интернета на жизнь студентов. Данные по каждому курсу занесены в таблицы и по данным итоговой таблицы построены графики. Установлены некоторые различия в зависимости от возраста: чем старше студенты, тем меньше времени они тратят на игры и больше на общение в Интернете, у многих с возрастом ухудшилось зрение и осанка, некоторые испытывают недомогание после продолжительной игры за компьютером, предпочтительнее становятся «не



ролевые» игры, на которые тратится меньше времени, и в результате родители спокойнее относятся к увлечению своих детей компьютером, перестают ругать и ограничивать время на игры.

## **ПРИМЕНЕНИЕ СПЕЦИАЛЬНЫХ МЕТОДОВ РЕШЕНИЯ НЕСТАНДАРТНЫХ ЗАДАЧ**

*Якунина Яна Эдуардовна, Погребешкая Людмила Васильевна*

*МБОУ «Школа № 67», Ростовская область, г. Ростов-на-Дону*

В структуре КИМ ЕГЭ 2019 года наиболее сложные задачи составляют содержание заданий 18 и 19. Задание 18 может содержать уравнения, неравенства, системы уравнений и неравенств с параметрами. При этом задание 18 допускает разнообразные способы решения, но все они сводятся к построению математической модели, где условие задачи описывается с помощью некоторых функций с последующим их анализом.

Графический способ задания функций и исследование их поведения на координатной плоскости позволяют получить наиболее ясные и простые представления о том, как эти функции взаимодействуют между собой.

Но не все так просто в применении графического метода. Даже если правильно построить графики функций, осуществить точный анализ рисунка может оказаться сложной и не всегда очевидной задачей, требующей подключения аналитических методов.

Цель проекта

- Исследование применения графических методов при решении задач с параметром на базе заданий КИМ ЕГЭ прошлых лет.
- Определение места и роли графических методов при решении задач, в том числе используя компьютер для построения графиков.
- Поиск специальных приемов, позволяющих упростить поиск решения нестандартных задач.

Задачи

- Провести анализ возможности применения графических методов решения на базе КИМ ЕГЭ.
- Найти примеры ограниченности применения графических методов при решении нестандартных задач.

Предложить способы упрощения поиска решений таких задач.

XLIII Всероссийская конференция обучающихся  
**«ОБРЕТЁННОЕ ПОКОЛЕНИЕ –  
НАУКА, ТВОРЧЕСТВО, ДУХОВНОСТЬ»**



# **МЕДИЦИНА И ЗДОРОВЫЙ ОБРАЗ ЖИЗНИ**

**Москва, 2019**



## **ФИЗИЧЕСКАЯ КУЛЬТУРА И СПОРТ В ЖИЗНИ ЧЕЛОВЕКА**

*Новикова Кристина Викторовна, Иванина Лариса Ивановна*

*ФГБОУ ВО «Орловский государственный аграрный университет  
имени Н. В. Парахина», Орловская область, г. Орел*

Физическая культура представляет собой сложное общественное явление, которое не ограничено решением задач физического развития, а выполняет и другие социальные функции общества в области морали, воспитания, этики. Она не имеет социальных, профессиональных, биологических, возрастных, географических границ.

Цель темы состоит в повышении эффективности процесса освоения спортсменами ценностей физической культуры на основе физкультурного образования с учетом физкультурно-спортивных интересов и способностей человека.

Актуальность данной темы состоит в формировании физической культуры и спорта у людей.

В работе были рассмотрены понятия: предмет психологии физического воспитания и спорта, задачи психологии и особенности деятельности в физическом воспитании.

Основная задача физической культуры и спорта – развитие и совершенствование двигательных навыков и физических качеств, необходимых в конкретной профессиональной или спортивной деятельности.

Физическая культура – вид культуры человека и общества. Это деятельность и социально значимые результаты по созданию физической готовности людей к жизни; это, с одной стороны, специфический прогресс, а с другой, – результат человеческой деятельности, а также средство и способ физического совершенства

После рассмотрения всех этих понятий и примеров были сделаны обоснованные выводы.

Представленные определения взаимосвязаны и не могут быть использованы в отдельности.





## **РАСПРОСТРАНЕНИЕ, УПОТРЕБЛЕНИЕ И ВЛИЯНИЕ НАРКОТИЧЕСКИХ ВЕЩЕСТВ В ОРЛОВСКОЙ ОБЛАСТИ**

*Козлова Карина Владимировна*

*ФГБОУ ВО «Орловский государственный аграрный университет  
имени Н. В. Парахина», Орловская область, г. Орел*

Наркомания – мультидисциплинарная болезнь, затрагивающая несколько сфер жизнедеятельности человека: психическую, социальную и духовную.

Наркомания – заболевание, считающееся прогрессирующим, смертельным и хроническим, влияющее на развитие, становление, мировосприятие и мировоззрение человека.

Причинами зависимости можно назвать состояние эмоционального и духовного «голода», потребность компенсировать внутреннюю пустоту. Человек, употребляющий пав живет в сделке с собственной совестью.

По статистике 90% наркоманов «унаследовали» свою болезнь от родителей – алкоголиков.

В России наркомания распространяется ужасными темпами. Ещё не так давно в стране постоянно употребляли запрещённые препараты чуть менее 6 миллионов человек. В настоящее время обстановка ещё более усугубилась. Изменились сами наркотические препараты и люди, употребляющие их.

Проблема наркомании остро стоит в большинстве российских регионов. К сожалению, Орёл здесь тоже не исключение. За последние год для лечения в наркологических клиниках города зарегистрировалось более 500 человек. В основном это люди от 20 до 50 лет. В статистике становится всё больше несовершеннолетних.

проблема распространения, употребления и влияния наркотических веществ в Орловской области представлена в моей работе.



## **ГИГИЕНИЧЕСКИЕ ХАРАКТЕРИСТИКИ ГУБНОЙ ПОМАДЫ**

*Плошенко Мария Александровна, Полевая Ирина Игнатьевна  
МАОУ «ООШ № 28», Свердловская область, г. Краснотурьинск*

Проект посвящён изучению гигиенических свойств губной помады. В основной содержательной части проекта рассматривается история появления гигиенической помады в жизни человека, полезные качества и химический состав этого косметического средства, их сорта и разновидности.

Помада в переводе с итальянского (где она звучит как «buggosa») означает «масло какао». Впервые о подобном косметическом средстве (на основе овечьего жира и миндального масла) заговорили в Древнем Египте. С помощью хны губам придавали яркий оттенок.

В состав помады входят увлажняющие и жировые компоненты, витамины, а также фильтры, предохраняющие губы от избытка ультрафиолетовых лучей, а входящие в состав экстракты из лекарственных растений помогут не только избежать обветривания и трещин, но и залечить уже образовавшиеся трещины.

Витамин Е – Разглаживает морщинки вокруг губ и замедляет процессы старения кожи.

Витамин В12 и Витамин С – Обладают противовоспалительным и заживляющим действием.

Витамин А – Смягчает и питает кожу губ.

Азулен оказывает противовоспалительное противоаллергическое действие, обладает увлажняющими свойствами. Является профилактическим средством против хейлита.

Пчелиный воск – предотвращает обезвоживание тонкой, нежной кожи губ, создаёт защитное покрытие, повышает упругость и эластичность кожи.

Мёд – освежает и защищает кожу губ от высыхания.

Масло жожоба – богато аминокислотами (протеином), обладает противовоспалительными свойствами. Борется с покраснениями и воспалениями кожи

Ромашка, календула – питают и увлажняют кожу, защищая её от вредных окружающих факторов.



Абрикосовое и касторовое масла – увлажняют, смягчают и питают кожу губ.

Алоэ вера – обладает широким спектром действия. Оказывает ранозаживляющее, регенерирующее, смягчающее, увлажняющее, антибактериальное и противовоспалительное действия.

Сквален – оказывает смягчающее, антиоксидантное воздействие. Хорошо проникает в кожу, служит переносчиком активных компонентов, в том числе и витаминов А и Е, также входящих в состав помады.

Исландский мох – обладает противовоспалительным, ранозаживляющим и противомикробным действием. Содержит много микроэлементов, витаминов В12 и С.

Масло какао – защищает губы от потери влаги, питая их.

Ланолин – создаёт на поверхности губ тонкую плёнку, придаёт губам эластичность и гладкость, смягчает их.

Аллантоин – обладает увлажняющим эффектом.

УФ фильтры – защищают губы от солнечного излучения.

Однако, есть в гигиенических помадах и такие компоненты, которых там не должно быть. И самым распространённым из них является силиконовое масло. С одной стороны оно продлевает срок годности товара, но с другой создаёт на губах плёнку, через которую просто не могут проникнуть в кожу витамины и полезные вещества, которые содержатся в помаде. В работе содержится исследование некоторых образцов гигиенической помады с точки зрения экологической состоятельности: определены составы образцов, их качественные характеристики, возможность фальсификации продукции, использование синтетических красителей и консервантов. Сделаны выводы и предложены рекомендации в использовании гигиенической помады. Использованы описательный, сравнительный и экспериментальный методы исследования. Создан домашний образец экологически чистой помады

## **ЗДОРОВОЕ ПИТАНИЕ – ЗАЛОГ ЗДОРОВЬЯ!**

*Троценко Елена Вячеславовна, Кузнецов Владимир Павлович*  
ФГБОУ ВО «Орловский государственный аграрный университет  
им. Н.В. Парахина», Орловская область, г. Орёл

Продукты питания – это неотъемлемая часть жизни человека. Люди питаются для того, чтобы жить, но при неправильном, несбалансиро-



ванном питании у человека в организме происходит сбой в работе пищеварительной системы.

Именно поэтому хотелось бы раскрыть эту тему в своей работе как питание и современные продукты питания, оказывают влияние на здоровье человека.

Мы живем в такое время, когда осуществляется гонка за лидерством в производстве товаров, в том числе и продуктов питания, но не всегда в данной гонке учитывается интерес человека и его здоровье. Поэтому в начале своей работы были поставлены следующие цели и задачи:

- дать понятие о питании и продуктах питания;
- рассмотреть различные типы систем питания;
- выявить влияние качества продуктов питания на развитие и здоровье организма человека;
- изучить и предложить свои рецепты правильных блюд, благотворно сказывающихся на здоровье человека.

Мы должны знать цену пищевым продуктам, цену не только в денежном исчислении, но, и прежде всего, «цену» их полезности для нашего организма, то есть насыщенности питательными веществами.

Поэтому в своей работе я считаю, что было достигнуто поставленные цели и задачи; подробно рассмотрен вопрос о правильном питании, о продуктах питания и их значении в современном мире потребления продуктов, о значении правильного питания в жизни школьника, да и взрослого человека. Ведь действительно, человек ест для того, чтобы жить, а не живет для того, чтобы есть

## **СПОСОБ ОЦЕНКИ КАЧЕСТВА ВОДЫ В РАЗНЫХ РАЙОНАХ ГОРОДА КИРОВА ПУТЕМ ЕЕ ВЛИЯНИЯ НА БИОЛОГИЧЕСКИЙ ОБЪЕКТ**

*Харинова Дарья Валерьевна, Еликов Антон Вячеславович,  
Мильчаков Дмитрий Евгеньевич*

*ФГБОУ ВО Кировский ГМУ Минздрава России, Кировская область,  
г. Киров*

Актуальность исследования. Угроза существованию человечества таится в катастрофической экологической обстановке, а именно в настоящее время серьезным опасением является недостаток питьевой воды, ее качественные изменения, несоответствие санитарно-гигиен-



ническим требованиям. Питьевая вода – необходимый элемент жизнеобеспечения населения, от ее качества зависят состояние здоровья людей, уровень санитарно-эпидемиологического благополучия, социальная стабильность общества. Проблема обеспечения населения России питьевой водой нормативного качества с каждым годом все более усугубляется, и сегодня она становится одной из главных социально-экономических проблем в осуществлении государственной стратегии устойчивого развития общества.

Степень изученности проблемы. На данный момент, многие регионы занимаются различными способами оценки водопроводной воды, но мы впервые предлагаем оценивать качество воды с помощью ее влияния на биологический объект.

Цель исследования. Научно обосновать и экспериментально оценить качество водопроводной воды, пригодной к употреблению человеком посредством биологического мониторинга качества воды.

Вариант решения проблемы. В основу метода положена гипотеза о возможном влиянии химического состава водопроводной воды на антиоксидантный статус ротовой жидкости, который оценивали определением общей антиоксидантной активности (ОАА) методом инициированной хемилюминесценции (ХЛ). Измеряли интенсивность ХЛ, инициированной пероксидом водорода, в присутствии избытка ионов двухвалентного железа (II), за 60 секунд (S60), а также величину максимальной вспышки хемилюминесценции (Im) за исследуемое время на биохемилюминометре Lum-100 в комплекте с универсальным многофункциональным программным обеспечением PowerGraph.

Образцы водопроводной воды отобранные в разных районах города Кирова (улицы: Верхосунская, Володарского, Правды; проспект Строителей; поселок Нижнеивкино), доставляли в научную лабораторию «Кариеология» на базе кафедры химии Кировского государственного медицинского университета. Для исключения влияния разницы биохимического состава ротовой жидкости на результаты исследования, слюна собиралась в объеме 5,0 мл у одного индивидуума. Ротовая жидкость центрифугировалась при 3000 об/мин в течение 15 минут, для дальнейшего исследования использовалась надосадочная жидкость. В кювету для хемилюминометра вносили 0,4 мл слюны, 0,4 мл образца воды, 0,2 мл 0,05 мМ раствора сульфата железа и 0,2 мл 2% раствора пероксида водорода, затем кювета помещалась в биохеми-



люминометр. Оценку ОАА осуществляли по соотношению уровней максимальной вспышки/светосумма за 60 секунд ( $I_m/S60$ ). Результат выражали в условных единицах (у.е.).

Результаты. В результате исследования получены следующие данные: величина показателя ОАА ротовой жидкости при смешивании с образцами воды с улицы Верхосунской – 0,022 у. е, с улицы Володарского – 0,025 у.е., с улицы Правды – 0,024 у.е., с проспекта Строителей – 0,030 у.е., образец из поселка Нижнеивкино – 0,028 у.е. При анализе полученных данных установлена максимальная разница в величине ОАА в 36,4%, что свидетельствует о достаточно высокой чувствительности предложенного способа оценки качества водопроводной воды. Также следует отметить примерное соответствие экологической обстановки и состояния коммунальных сетей в месте отбора образца водопроводной воды с величиной показателя ОАА.

Выводы. Предложенный способ определения качества водопроводной воды обладает достаточной чувствительностью, что подтверждается разницей между минимальным и максимальным значением ОАА в 36,4%. Установили, что наилучшее качество водопроводной воды по предложенной нами методике в образце с проспекта Строителей, наихудшее с улицы Верхосунской и подтверждается наибольшим и наименьшим значением ОАА соответственно. Возможность практического применения полученных результатов. Предложенная методика может быть использована как скрининговый метод для предварительной оценки влияния различных образцов воды на организм.

## **СПОРТИВНАЯ МЕДИЦИНА: ТРАВМЫ В ПОПУЛЯРНЫХ ВИДАХ СПОРТА, ЛЕЧЕНИЕ И ВОССТАНОВЛЕНИЕ**

*Бурцева Анастасия Александровна, Маркин Эдуард Васильевич*

*ФГБОУ ВО Орловский ГАУ имени Н. В. Парахина,  
Орловская область, г. Орёл*

Занятия спортом очень важны для нормальной работы всего организма. Спорт укрепляет тело, повышает выносливость, укрепляет опорно-двигательного аппарат и не позволяет набирать лишний вес.

Как показал собственный опыт, спорт, к сожалению, не только полезен для здоровья, но и травмоопасен. Спортсмен может получить травму не только при неудачном движении, но и из-за накопленной



усталости, недостаточной разминки, переоценки своих возможностей, неправильной техники выполнения упражнения и так далее.

Сейчас обеспечением медико-биологической подготовки спортсмена занимается специфическая область медицинской науки и практики – спортивная медицина.

Травматизм в различных видах спорта неодинаков. Естественно, что чем больше людей занимаются тем или иным видом спорта, тем относительно больше в нем травм. В 2007 Национальная Университетская Спортивная Ассоциация (NCAA) представила данные о 182 000 повреждений – это более чем 1 миллион спортивных отчетов за 16-летний период времени (с 1988/1989 по 2003/2004). Больше чем 50% всех повреждений приходились на нижние конечности. Растяжения связок лодыжки были наиболее частой травмой из всех рассмотренных видов спорта и составляли 15% от всех травм. Показатели ушибов и повреждения передней крестообразной связки значительно увеличились, по сравнению с прежними годами (среднегодовые приросты 7.0% и 1.3%, соответственно).

Из исследованных мной видов спорта самым травмоопасным является хоккей. Почётное второе место занимает футбол, третье – бокс.

Конечно, спорт бывает опасен для здоровья, а иногда и для жизни, однако, физические нагрузки требуются организму для хорошего самочувствия, поэтому следует запомнить, что для предотвращения несчастных случаев нужно соблюдать небольшой список рекомендаций: составлять адекватную программу тренировок, при случае использовать дополнительную защиту и стараться не переоценивать свои собственные силы. Травмы неизбежны, но правильный подход к лечению может свести как вероятность получения, так и последствия к минимуму.



## **ПСИХОФИЗИЧЕСКИЕ ОСНОВЫ УЧЕБНОГО ТРУДА И ИНТЕЛЛЕКТУАЛЬНОЙ ДЕЯТЕЛЬНОСТИ. СРЕДСТВА ФИЗИЧЕСКОЙ КУЛЬТУРЫ В РЕГУЛИРОВАНИИ РАБОТОСПОСОБНОСТИ**

*Агаркова Виктория Юрьевна, Маркин Эдуард Васильевич*

*ФГБОУ ВО «Орловский государственный аграрный университет  
имени Н. В. Парахина», Орловская Область, г. Орёл*

Психофизиологическая характеристика труда – сопряженная характеристика изменения состояния психофизических и физиологических систем и функций организма под влиянием определенной трудовой деятельности.

Работоспособность – потенциальная возможность человека выполнить целесообразную, мотивированную деятельность на заданном уровне эффективности в течение определенного времени. Зависит от внешних условий деятельности и психофизиологических резервов человека. Различают максимальную, оптимальную и сниженную работоспособность.

Утомление – временное объективное снижение работоспособности под влиянием длительного воздействия нагрузки на организм человека. Сопровождается потерей интереса к работе, преобладанием мотивации на прекращение деятельности, негативными эмоциональными реакциями. Появление утомления зависит от вида нагрузки, локализации ее воздействия, времени, необходимого для восстановления. Выделяют физическое и умственное, острое и хроническое, нервно-эмоциональное и другие виды утомления.

Переутомление – накопление утомления по причинам нерационального режима труда и отдыха при отсутствии своевременного восстановления. Влечет за собой снижение работоспособности и продуктивности труда, появление раздражительности, головной боли, расстройство сна и т.п. Переутомление бывает начинающееся, легкое, выраженное, тяжелое.

Усталость – комплекс субъективных ощущений, сопровождающих развитие состояния утомления. Характеризуется чувством слабости, вялости, физиологического дискомфорта, нарушением протекания психических процессов (памяти, внимания, восприятия, мышления и др.)

Рекреация- отдых, необходимый для восстановления сил организма после физической и умственной нагрузки при трудовой деятельности, при занятиях физическими упражнениями, спортом и в других случаях.





Релаксация – состояние покоя и расслабленности, возникающее вследствие снятия напряжения после больших физических нагрузок, сильных переживаний и т.п. Может быть непроизвольной, например, при отходе ко сну и произвольной, вызванной расслаблением мышц, до этого вовлеченных в различные виды активности, принятием спокойной позы, представлением состояния покоя (аутотренинг) и т.д.

Самочувствие – субъективное ощущение внутреннего состояния физиологического и психологического комфорта или дискомфорта.

## **ФОРМИРОВАНИЕ ПИЩЕВОГО ПОВЕДЕНИЯ И ЕГО ДЕВИАЦИЙ У ДЕТЕЙ, ПОДРОСТКОВ И МОЛОДЕЖИ**

*Грегуль Анастасия Валерьевна, Курбатова Ирина Михайловна*

*ГБПОУ «СОМК», Свердловская область, г. Екатеринбург*

Модель пищевого поведения человека формируется в раннем возрасте, когда закладываются устойчивые вкусовые предпочтения и воспитывается отношение к процедуре приема пищи (режиму, последовательности блюд и др.). Нарушения пищевого поведения требуют пристального внимания, поскольку могут привести к тяжелым психическим и соматическим последствиям. Чаще всего нарушения пищевого поведения встречаются у девушек подросткового и юношеского возраста. в современном обществе проблемы девиантного пищевого поведения не находят своего решения. Появляются новые формы девиаций. Возраст людей, сталкивающихся с девиацией пищевого поведения, стремительно молодеет. Остро стоит проблема здоровья будущих поколений.

Целью работы было повысить информированность студентов о влиянии фаст-фуда на возникновение нарушений пищевого поведения.

Задачами исследования были: изучение информационных источников по теме исследования; проведение наблюдения за детьми и подростками на предприятиях быстрого питания; интервьюирование сотрудника предприятия быстрого питания; разработка анкеты для студентов; проведение анкетного опроса студентов ГБПОУ «СОМК»; проведение анализа результатов наблюдения, анкетирования, интервьюирования; разработка информационного продукта для проведения профилактической работы.

Исследования проводились на базе предприятий быстрого питания «Макдоналдс» и на базе ГБПОУ «Свердловский областной медицинский



колледж» среди студентов 2 курса специальности Лечебное дело. По результатам наблюдений на предприятии быстрого питания «Макдоналдс» было выявлено: фаст-фуд первыми покупают ребенку родители, бабушки, дедушки; подростки выбирают фаст-фуд сами, покупают на деньги родителей, потому что вкусно. На основании интервью сотрудника «Макдоналдса» был сделан вывод о том, что предприятия быстрого питания ориентированы на детей, подростков и молодежь.

При анализе результатов анкетирования студентов медицинского колледжа были сделаны выводы о том, что информированность студентов медицинского колледжа недостаточная по вопросам пищевого поведения и его отклонений; у большинства студентов нет желания изменить свое пищевое поведение; для большей части девушек употребление фаст-фуда является способом разрешения проблем, в том числе одиночества, снятия стрессов.

Сделанные нами выводы указывают на необходимость профилактической разъяснительной работы среди опрошенных студентов.

Для проведения профилактической работы мы разработали презентацию «Расстройства пищевого поведения» для выступления на классных часах студентов и буклет «Плюсы и минусы фаст-фуда». С использованием презентации были проведены выступления на классных часах у студентов 2 курса специальности «Лечебное дело», подготовлены и предложены в качестве раздаточного материала буклеты.

По результатам проведенного анкетирования по итогам профилактической работы было выявлено, что большинство студентов узнали для себя много нового, представленная информация была для них интересна и познавательна, а также пожелали узнать о продуктах, которые можно использовать, как альтернативу фаст-фуду.

## **ОТНОШЕНИЕ СТУДЕНТОВ МЕДИЦИНСКОГО КОЛЛЕДЖА К СЛАДКИМ ГАЗИРОВАННЫМ НАПИТКАМ И ИХ ВЛИЯНИЕ НА ОРГАНИЗМ ЧЕЛОВЕКА**

*Прошкина Екатерина Романовна, Никитина Галина Алексеевна,  
Кузьмина Галина Викторовна*

*ГБПОУ «СОМК», Свердловская область, г. Екатеринбург*

Российское Министерство здравоохранения в 2017 году по рекомендации участников XVI Всероссийского конгресса нутрициологов



и диетологов с международным участием «Фундаментальные и прикладные аспекты нутрициологии и диетологии. Качество пищи» предложило сократить все формы рекламы фастфуда, сладостей и газированных напитков. Это должно произойти в рамках доработанного варианта Стратегии по формированию здорового образа жизни населения до 2025 года. Но магазины продолжают, наперебой предлагать нам газированные напитки – сладкие, разноцветные, шипящие [1].

В октябре 2018 года экспертный Совет при правительстве Российской Федерации предложил ввести акцизы на сладкие газированные напитки. Сладкие газированные напитки в России могут подорожать примерно на 20%. Свою позицию Совет при правительстве Российской Федерации отразил в отзыве на Федеральный проект «Укрепление общественного здоровья». Нововведение будет способствовать переходу граждан на правильное питание. По данным Минздрава, в 2017 году россиян, страдающих ожирением, вызванным, в том числе, употреблением газированных напитков и фастфуда стало больше на 6% (по сравнению с 2016-м). Число пациентов, которым официально поставили этот диагноз, достигло 2 млн. – 1,3% от населения страны. В Минздраве инициативу поддержали. Одна из стратегических целей федерального проекта «Укрепление общественного здоровья» – снижение потребления сахара. Он входит в наш проект «Демография», который призван увеличить продолжительность жизни россиян.

Цель исследования: изучить отношение студентов медицинского колледжа к сладким газированным напиткам и определить влияние газированных напитков на организм человека.

В процессе работы использованы следующие методы: 1. Изучение состава газированных напитков и выявление в них пищевых добавок по данным этикеток. 2. Проведение химических экспериментов по выявлению свойств газированных напитков и их действия на организм человека. 3. Анкетирование студентов по вопросам знаний о сладких газированных напитках и их влияние на здоровье человека. 4. Анализ данных.

Практическая значимость работы: употребление газированных напитков является неотъемлемой частью нашей жизни. Практическая значимость нашей работы для человека заключается в результатах исследования, которые доказывают, что газированные напитки оказывают отрицательное воздействие на организм человека, а также помогут молодым людям быть более внимательными при выборе напитков.



Проблема влияния сладких газированных напитков на организм человека, по мнению ученых и врачей, существует. Анализ состава некоторых сладких газированных напитков по этикеткам выявил компоненты: вода; сахар, подсластители; регуляторы кислотности ортофосфорная кислота, лимонная кислота, витамин С; консерванты сорбат калия; ароматизаторы; стабилизаторы; красители. При проведении экспериментов мы наблюдали, как сладкие газированные напитки влияют на органические объекты. Кислота способна «вымывать» кальций из организма и уменьшать их твердость. Это наглядно подтвердили проведенные опыты. Таким образом, наша гипотеза: знание влияния газированных напитков на организм человека будет способствовать изменению отношения студентов медицинского колледжа к сладким газированным напиткам – подтвердилась. При частом употреблении и в большом количестве сладкие газированные напитки могут принести вред нашему организму.

Результаты анкетирования показали: что 100% студентов знают о вреде сладких газированных напитков, но 75% употребляют эти напитки, а ежедневно 12,5%.

В результате проделанной работы мы сделали следующие выводы: 1- в практической части выяснилось, что газированные напитки пагубно влияют на яичную скорлупу, а, значит, на нашу эмаль зубов, а также имеют кислую среду и могут вызвать заболевания желудочно-кишечного тракта; 2 – проведённый эксперимент с группой добровольных участников, принимающих газированный напиток Фанта, выявил повышенное содержание глюкозы в крови от 0 до 2-х делений. Так, быстрый эксперимент подтвердил, что сладкие газированные напитки повышают содержание глюкозы в крови человека; 3 – анкетирование заставило студентов задуматься: так ли безвредна для нашего организма газированная вода.

Сложно однозначно ответить на вопрос, что принесет организму газированная вода, вред или пользу. Это будет зависеть от ее употребления. Прежде всего, при выборе этого напитка следует обратить внимание на то, какое он имеет происхождение: природное или синтетическое. Натуральная минеральная вода содержит в своем составе полезные микроэлементы, которые способствуют оздоровлению организма. Газировка, особенно сладкая, полученная искусственным путем, не может быть полезной. От употребления напитков на ее



основе следует ожидать только негативных последствий, ухудшения работы организма

Как видим, все компоненты, содержащиеся в газированной воде, влияют на организм человека. Они могут придавать напиткам различные вкусы, но настоящих фруктов в этой воде нет, а значит, нет и полезных нашему организму веществ. В настоящее время подростки пьют газированную воду в два раза чаще, чем молоко.

Газированные напитки нарушают работу желудочно-кишечного тракта, снижают барьерную функцию зубов и кишечника», – отмечают педиатры. Поступающий в желудок газ растягивает его, затем воздух поступает в кишечник, в нем начинаются гнилостные процессы и брожение, нарушается барьерная функция. Это отражается на состоянии иммунной системы особенно детей. Нами были составлены рекомендации тем, кто не готов еще отказаться от употребления сладких газированных напитков.

### **КОМПЛЕКСНАЯ МЕТОДИКА ПРОФИЛАКТИКИ И ЛЕЧЕНИЯ МУКОВИСЦИДОЗА В ДЕТСКОМ И ПОДРОСТКОВОМ ВОЗРАСТЕ НА ПРИМЕРЕ «ОДКБ № 1» Г. ЕКАТЕРИНБУРГА**

*Двинских Елена Денисовна, Удалова Елена Николаевна  
ГБПОУ «СОМК», Свердловская область, г. Екатеринбург*

Муковисцидоз – часто встречающееся генетически детерминированное заболевание, характеризуется поражением всех экзокринных желез жизненно важных органов и систем организма, отличается обычно тяжелым течением и прогнозом. Частота муковисцидоза в разных популяциях, нациях и этнических группах варьирует, составляя в среднем 1:2–4,5 тысячи новорожденных в европейских странах. По данным обследования населения в Москве и Санкт-Петербурге распространенность муковисцидозом составляет 1:8–10 тысяч новорожденных. Большая роль принадлежит поискам эффективных методов своевременной диагностики и своевременному лечению муковисцидоза, с использованием медикаментозных и немедикаментозных методов лечения, а также их профилактики в связи с увеличением факторов риска.

Цель: Разработка комплексной методики массажа для профилактики и лечения муковисцидоза у детей и подростков на примере «Областной



детской клинической больницы № 1» г. Екатеринбурга и ускорения социализации подростков. Задачи работы:

1. Изучить литературу по данной проблеме.
2. Исследовать и обобщить опыт применения немедикаментозных методов лечения муковисцидоза.
3. Обосновать комплексную методику и рекомендовать её для широкого применения при лечении и профилактики муковисцидоза у детей и подростков.
4. Провести анализ результатов апробации методики на базе «ОДКБ № 1» г. Екатеринбург.

Объект исследования: пациенты, страдающие муковисцидозом.

Предмет исследования: эффективность и оценка состояния здоровья пациентов при проведении специальной методики для профилактики и лечения муковисцидоза у детей и подростков. Методы исследования: наблюдение, измерение, описание, сравнение, анализ, синтез, аналогия.

Настоящее исследование проводилось в период ноября-декабря 2018г на базе «ОДКБ № 1» г. Екатеринбурга, где студенты специальности «Медицинский массаж для обучения лиц с ограниченными возможностями здоровья по зрению» проходили практику.

Немедикаментозные методы лечения заболевания:

1. Диетотерапия.
2. Ингаляционная терапия.
3. Лечебная физкультура (кинезитерапия).
4. Классический массаж.

Предлагаемая комплексная методика массажа для лечения и профилактики муковисцидоза, заключается в существенном добавлении к известной и практикуемой методике:

- рефлексорно-сегментарный массаж;
- баночный массаж;
- массаж по методике Толкачева (применительно к муковисцидозу);
- Су-джок терапия;

В разработке комплексной методики для профилактики и лечения муковисцидоза у детей и подростков было задействовано сочетание ингаляционной терапии, массажа (классического и рефлексорно-сегментарного), лечебной физической культуры, а также Су-Джок терапии и др.



Комплексная методика, предложенная нами, опробована на 3 пациентах страдающих муковисцидозом и проходящих лечение в «ОДКБ № 1» г. Екатеринбурга. Трое пациентов (10 и 12 лет), с согласия их родителей и под контролем инструктора ЛФК Ефимовой Л. С., прошли один курс немедикаментозного лечения по данной методике. После пройденного курса у пациентов наблюдалось улучшение общего состояния организма в частности бронхолегочной системы.

Методика комплексного массажа является эффективным средством. Рекомендуем проводить 10–15 процедур раз в полгода. Количество курсов может быть увеличено, все они подбираются индивидуально. Основываясь на полученных практических результатах, в работе мы предлагаем рекомендации для практического здравоохранения и пациентов. Процедура массажа доступна и может быть применена в общей сети здравоохранения.

## **ВЛИЯНИЕ КОМПЬЮТЕРА НА ЗДОРОВЬЕ ПОДРОСТКОВ**

*Цык Олеся Сергеевна, Попова Татьяна Васильевна*

*ГБПОУ «Ейский медицинский колледж», Краснодарский край,  
г. Ейск*

Среди множества проблем в России нет, пожалуй, более тревожной, чем ухудшение состояния здоровья детей и подростков. Время обучения в школе совпадает с периодом роста и развития ребёнка, когда организм наиболее чувствителен к воздействию неблагоприятных условий окружающей среды. Данные медицинских осмотров свидетельствуют о том, что за период обучения в школе состояние здоровья детей ухудшается в 4–5 раз.

Особую актуальность в связи с этим приобретают исследование состояния здоровья детей среднего школьного возраста, у которых адаптация наслаивается на процессы психо-эмоционального и функционального приспособления к возрастающим учебным нагрузкам в связи с началом предметного обучения.

Проведено исследование 303 респондентов: из них сельских – 127 (65 девочек и 62 мальчика), проживающих в ст. Новодеревянковской, городских – 176 (92 девочки и 84 мальчика) школ № 4 и № 7 города Ейска.

Исследование показало что, сельские мальчики по таким показателям, как длина и масса тела, отстают не только от своих сверстников



из города, но и сельских девочек. Однако оценка окружности грудной клетки (ОКГ) и индекса Эрисмана (ИЭ) может свидетельствовать о пропорциональности их развития. Учитывая это, можно думать о тенденции к задержке физического развития сельских мальчиков, что возможно определяется ранним началом тяжелого домашнего труда, сезонными особенностями питания (зимой преобладание мясной пищи, а летом растительной), отсутствием оздоровительной работы и др.

Сельские девочки опережают своих сверстниц по такому показателю как окружность грудной клетки, что может быть связано не только с мышечным корсетом, но и более ранним началом эндокринных процессов, оказывающих влияние на развитие подкожно-жировой клетчатки и молочных желез. Однако, по ИЭ в обеих группах девочек наблюдается узкогрудость, тогда как у мальчиков показатели находятся в пределах нормальных значений.

Данные исследования показывают, что на современном этапе у детей среднего школьного возраста проживающих в условиях города и села наблюдаются не только половые, но и физиолого-демографические особенности. В частности, у сельских детей выявляются более высокие показатели АД, что является следствием особенностей развития сердечно-сосудистой системы. Сельские дети превосходят по уровню физической работоспособности своих сверстников, более низкий процент детей с III группой здоровья. Тогда как у городских детей выявляется более высокая ЖЕЛ, что несомненно определяется экологической обстановкой места проживания, процент детей с III группой здоровья выше. Однако данные исследования показывают, что в настоящее время развитие сельских и городских детей среднего школьного возраста отличаются незначительно. В основе выявляемых различий лежит комплекс факторов, в первую очередь это экология окружающей среды, уровень информационных и бытовых физических нагрузок, оздоровительные мероприятия, которые определяют особенности адаптации и физического развития детей. В целом наша гипотеза подтвердилась.

Учитывая проведённые исследования, анализ состояния здоровья учащихся были выработаны рекомендации по сохранению здоровья школьников в общеобразовательных учреждениях. В течение учебного года администрация школы станицы Новодеревянковской использовала наши рекомендации по созданию здоровьесберегающих условий





организации образовательного процесса. Проводимый мониторинг путем анкетирования учащихся и родителей, повторный медицинский осмотр школьников подтвердил эффективность оздоровительных мероприятий по сохранению здоровья школьников.

## **ОСОБЕННОСТИ ОСУЩЕСТВЛЕНИЯ ФЕЛЬДШЕРОМ ПРОФИЛАКТИЧЕСКОЙ ДЕЯТЕЛЬНОСТИ У ПАЦИЕНТОВ СРЕДНЕГО ВОЗРАСТА С ЖЕЛЕЗОДЕФИЦИТНОЙ АНЕМИЕЙ**

*Жежева Арина Зауровна, Шевченко Людмила Михайловна*

*ГБПОУ «Ейский медицинский колледж», Краснодарский край,  
г. Ейск*

Из всех видов анемий самой распространенной формой является железодефицитная – это гематологический синдром, характеризующийся нарушением синтеза гемоглобина вследствие дефицита железа и проявляющийся анемией и сидеропенией.

Выделяют группы железодефицитных анемий: хронические пост-геморрагические анемии; анемии, связанные с недостаточным исходным уровнем железа (у новорожденных и детей младшего возраста); связанные с повышением потребности в железе (без кровопотери); анемии, связанные с нарушением всасывания и поступления его с пищей и с нарушением транспорта железа.

Причиной дефицита железа является нарушение баланса его в сторону преобладания расходования железа над поступлением, наблюдаемое при различных физиологических состояниях или заболеваниях. В большинстве случаев к снижению железа приводят постоянные небольшие кровопотери и хронические скрытые кровотечения (5–10 мл/сутки), иногда может развиваться после однократной массивной потери крови, превышающей запасы железа в организме, а также вследствие повторных значительных кровотечений, после которых запасы железа не успевают восстановиться.

При объективном обследовании пациентов обнаруживаются «малые симптомы дефицита железа»: атрофия сосочков языка, хейлит, сухость кожи и волос, ломкость ногтей, жжение и зуд вульвы. Все эти признаки нарушения трофики эпителиальных тканей связаны с тканевой сидеропенией и гипоксией. Она характеризуется изменениями кожи, ногтей



и волос. Кожа обычно бледная, иногда с легким зеленоватым оттенком (хлороз) и с легко возникающим румянцем щек, она становится сухой, дряблой, шелушится, легко образуются трещины. Волосы теряют блеск, истончаются, легко ломаются, редеют и рано седеют. Специфичны изменения ногтей: они становятся тонкими, матовыми, уплощаются, легко расслаиваются и ломаются, появляется исчерченность. При выраженных изменениях ногти приобретают вогнутую, ложкообразную форму (койлонихия).

При отсутствии правильной терапии ремиссии неполные, сопровождаются постоянным тканевым дефицитом железа, который в дальнейшем приводит к серьезным осложнениям: снижение иммунитета, «хроническая» усталость, сердечной недостаточности, задержка развития, ранней инвалидизации, потере трудоспособности, у беременных повышается риск преждевременных родов и задержки роста плода, гипоксическая кома. Эффективны в лечении железодефицитной анемии препараты железа зарубежного производства – ферроплекс, конферон, сорбифер и другие. Препараты железа внутрь принимают в течение периода до нормализации содержания гемоглобина, а затем назначают их сниженные дозы на протяжении 2–3 месяцев для создания запасов железа в депо. Препараты железа для парентерального питания применяют строго по показаниям.

Профилактика анемии осуществляется благодаря полноценному питанию; отказу от вредных привычек; ежедневным умеренным физическим нагрузкам; своевременному лечению заболеваний ЖКТ; исключению длительного контакта с токсическими веществами, химическими агентами.

## **ЭМОЦИОНАЛЬНОЕ ВЫГОРАНИЕ МЕДИЦИНСКОГО РАБОТНИКА**

*Маркелова Анастасия Игоревна, Поповская Тамара Семеновна*

*ГБПОУ «Ейский медицинский колледж», Краснодарский край,  
г. Ейск*

Проблематика стрессоустойчивости человека в различных профессиях с давних пор привлекала внимание психологов. Существует ряд профессий, в которых человек начинает испытывать чувство внутренней эмоциональной опустошенности вследствие необходи-



мости постоянных контактов с другими людьми. «Ничто не является для человека такой сильной нагрузкой и таким сильным испытанием, как другой человек», – эту метафору можно положить в основу исследований психологического феномена – синдрома эмоционального выгорания. [58].

Данное исследование посвящено эмоциональному выгоранию – актуальной проблеме деятельности современного профессионала. Многие сталкиваются с этой проблемой на работе, в семейных отношениях, т.е. во всех социальных сферах деятельности, где есть человеческая жизнь. Не достаточно грамотно организованная работа с коллегами и пациентами забирающая больше сил и времени, рано или поздно начинает сказываться на работоспособности. И люди начинают «перегорать» как лампочки. И тогда наступает состояние эмоционального, психического, физического истощения в результате неразрешенного стресса на рабочем месте. Люди, находящиеся в постоянном стрессе, тревоге, не могут эффективно трудиться, могут наступать дисфункциональные следствия, когда выгорание отрицательно сказывается на исполнении профессиональной деятельности, таким образом, изучение проблемы эмоционального выгорания является востребованной и необходимой для дальнейшего исследования. Сама профессиональная деятельность медицинских работников предполагает эмоциональную насыщенность, психофизическое напряжение и высокий процент факторов, вызывающих стресс. Эмоциональное выгорание представляет собой. Нельзя не учитывать и того, что медицинские работники, постоянно сталкивающиеся со страданием людей, вынуждены воздвигать своеобразный барьер психологической защиты от больного, становиться менее эмпатичными, иначе им грозят эмоциональное перегорание и даже невротические срывы (И. Харди, 1988). Отсюда требования, предъявляемые к эмоциональной сфере медицинских работников, довольно противоречивые. Наряду с эмпатичностью медработники должны быть и эмоционально устойчивыми. Как чрезмерная эмоциональность, так и эмоциональная заторможенность могут быть препятствием для осуществления четких и быстрых действий (В. И. Ореховский и др., 1989). Работа, связанная с медициной предъявляет жесткие требования к психофизиологическим особенностям специалиста-профессионала и требует научно обоснованные методы отбора, адаптации специалистов в медицинской сфере и профилактики



синдрома эмоционального выгорания. На сегодняшний день насчитывается незначительное число работ [2; 21; 31] посвященных изучению эмоционального выгорания именно в профессиональной деятельности медицинских работников, ограничено количество исследований по проблеме оказания психологической помощи и профилактики синдрома эмоционального выгорания у работников медицинской сферы, что также делает актуальным наше исследование.

Синдром эмоционального выгорания является недавно возникнувшей патологией, но в то же время весьма актуальной. Этот феномен в наибольшей степени характерен для медицинских работников и других профессиональных групп, чья деятельность связана с общением с людьми, длительным эмоциональным напряжением.

### **БЕЗКОНТРОЛЬНЫЙ ПРИЕМ ЛЕКАРСТВ, КАК ФАКТОР РИСКА ДЛЯ ЗДОРОВЬЯ**

*Логвина Софья Игоревна, Елизарова Мадина Камбулатовна*  
ГБПОУ «Ейский медицинский колледж», Краснодарский край,  
г. Ейск

Актуальность. Лекарственными препаратами, находящиеся в свободном доступе для населения провоцируют бесконтрольный прием лекарств, в результате которого развиваются побочные действия и нежелательные реакции организма, возможны даже летальные исходы.

Целью работы является выявление у населения особенностей бесконтрольного приема лекарственных средств, информирование о его негативных последствиях, влияющих на здоровье населения.

Материал и методы исследования. Для достижения поставленной цели данной работы было проведено исследование 48 студентов Ейского медицинского колледжа. Основным методом получения информации было выбрано анкетирование. Составлена анкета, включающая 15 вопросов, с целью получения данных об их образе жизни, наличии вредных привычек, причинах, обстоятельствах и частоте бесконтрольного приема лекарств.

Выводы. Таким образом, установлено, что респонденты молодого возраста (18–35 лет) бесконтрольно принимают лекарства в 100% случаев. Причину этого респонденты указывают «трудно попасть к доктору на прием». Лекарственные препараты выбирают преимущественно по



совету аптечных работников и своих близких. Респонденты чаще бесконтрольно принимали обезболивающие препараты (38%). Только 50% принявших в анкетировании, хотели бы получать информацию о возможных негативных последствиях бесконтрольного приема лекарств. Интересно, что 75% респондентов считают, что ведут здоровый образ жизни и не считают бесконтрольный прием лекарств фактором риска для здоровья. Полученные данные составили основу для организации работы по повышению медицинской грамотности среди населения, особенно молодежи с целью сохранению и укреплению индивидуального и общественного здоровья.

## **ВЛИЯНИЕ ОБРАЗА ЖИЗНИ НА ВОЗНИКНОВЕНИЕ И ТЕЧЕНИЕ ДЕФОРМИРУЮЩЕГО ОСТЕОАРТРОЗА**

*Гончаренко Дмитрий Геннадьевич,  
Гнучевская Екатерина Вячеславовна*

*ГБПОУ «Ейский медицинский колледж», Краснодарский край,  
г. Ейск*

Актуальность. Согласно официальным данным, деформирующий остеоартроз (ДОА) занимает ведущее место по распространенности среди ревматических заболеваний. Причина стремительного роста числа пациентов в развитых странах – изменение образа жизни. Хотя развитие остеоартроза и не влияет на жизненный прогноз, заболевание является одной из основных причин преждевременной потери трудоспособности и инвалидности, хронического болевого синдрома, значительно снижающего качество жизни пациентов.

Цель работы: выявить влияние образа жизни на возникновение и течение деформирующего остеоартроза.

Задачи работы:

1. Изучить теоретические основы учения о деформирующем остеоартрозе.
2. Провести исследование пациентов с деформирующим остеоартрозом в условиях ГБУЗ «Ейская ЦРБ» МЗ КК и проанализировать влияние образа жизни на возникновение и течение деформирующего остеоартроза.

Материал и методы исследования. Базой для организации практической части работы была выбрана ГБУЗ «Ейская ЦРБ» МЗ КК. В иссле-



дование участвовали 20 пациентов: 6 – мужского пола и 14 – женского пола, в возрастной категории от 46 до 72 лет, являющиеся городскими и сельскими жителями. Была изучена медицинская документация пациентов, проведен осмотр, при расспросе уделялось внимание анализу влияния образа жизни на развитие и течение деформирующего пациента у каждого конкретного пациента. Пациентам была предложена разработанная нами анкета, включающая в себя 16 вопросов.

Результаты. При проведении анкетного опроса установлено, что 60% исследуемых входили в группу риска по возникновению ДООА. Курят в настоящее время 30%, 100% употребляют алкоголь. Физически активны 30% анкетированных; диету не соблюдают 90% опрошенных. Выявлена избыточная масса тела в 30% процентов случаев, ожирение наблюдалось у 15% пациентов. Наследственную предрасположенность к заболеванию имеют 10%, травмы и воспаления суставов в анамнезе 20%.

Вывод. Образ жизни пациентов исследуемой группы характеризуется занятиями с тяжёлой физической нагрузкой или значительной перегрузкой суставов. Для пациентов характерна избыточная масса тела и ожирение, вследствие малоподвижного образа жизни и не рационального питания, присутствие вредных привычек. В анамнезе – наследственная отягощённость, сопутствующие заболевания, перенесённые травмы, операции на суставах.

## **ВЛИЯНИЕ ИНТЕРНЕТА НА ЗДОРОВЬЕ ЧЕЛОВЕКА**

**Беликов Вячеслав Владимирович, Терехова Алла Николаевна**

*ГБПОУ КК АМТТ, Краснодарский край, г. Армавир*

Интернет появился в нашей повседневной жизни относительно недавно, однако это не помешало ему прочно укорениться во множестве сфер деятельности и стать технологией, которую использует практически половина всего земного шара.

Тема работы актуальна тем, что она поможет разобраться во всех плюсах и минусах, которые несут новые информационные технологии. На основании найденной информации позволит выбрать безопасные методы работы в сети.

Цель работы заключается в изучении информации, которая касается влияния интернета на человека. Рассматриваются и анализируются



разные источники. Было проведено анкетирование студентов техникума, в котором поднимались вопросы об информировании студентов о безопасных приемах работы в интернете. Изучалось предпочтение ребят в выборе соцсетей.

С приходом “всемирной паутины” жить стало проще: если раньше, чтобы ежедневно узнавать последние новости, человеку нужно было подписываться на газету, или ждать передачу по телевизору, то сегодня за одну минуту можно прочитать в интернете не только о том, что произошло за последние сутки, но и обо всём, чего душа пожелает. Как же именно интернет повлиял на нашу жизнь и так ли он хорош на самом деле?

В настоящее время количество социальных сетей в Интернете и численность их участников растет с невероятной быстротой. Так как, социальные сети сегодня уже посещает более чем две трети студентов во всем мире, я провел опрос на тему: «Какие социальные сети вы предпочитаете?» В результате исследования, получил следующие показатели: Инстаграм занимает ведущую роль в жизни студентов – 62%, В контакте – 28%, YouTube – 7%, Одноклассники – 3%.

Когда поднимается вопрос пользы популярной ныне сети, первое, что приходит на ум – безграничный доступ к практически любой информации за считанные секунды. Не нужно идти в библиотеку, искать книгу, информацию. Казалось бы, подобные технологии лишь облегчают жизнь человека, что тут может быть плохого? Однако, имея возможность найти нужное в интернете, люди автоматически, сами того не осознавая, перестают полагаться на собственную память, а полагаются на интернет, где всю работу за тебя может выполнить “поисковик”. Общение между друзьями из долгожданных встреч наяву постепенно превращается в переписку в социальных сетях, выражение эмоций мимикой лица – в различные смайлики и картинки.

С каждым месяцем все больше пользователей подключается к интернету. Но вместе с тем, многие студенты, пренебрегают правилами безопасного пользования интернетом. На это следует обратить внимание: проводить внеклассные занятия на эту тему, изготавливать наглядные пособия, ставить студентов в известность о влиянии вредных и опасных факторов на здоровье.

Кроме этого появление соцсетей привело к тому, что общение из реального мира перешло в виртуальный.



Но самой большой проблемой интернета является то, что он вызывает зависимость у детей по причине того, что у них не до конца окрепла психика.

В заключение хочется сказать, что за последние пару десятков лет интернет-технологии дали ощутимый толчок развитию человечества, однако не стоит забывать, что полезными эти технологии становятся лишь тогда, когда их используют с умом и по назначению, с уважением относясь к себе и к другим людям.

Информация данной работы может быть использована на уроках «ОБЖ», «Охраны труда».

### **ФИЗИЧЕСКАЯ КУЛЬТУРА КАК КОМПОНЕНТ ЗДОРОВОГО ОБРАЗА ЖИЗНИ**

***Киселева Кристина Романовна, Алдошина Евгения Александровна***

*ФГБОУ ВО Орловский Государственный аграрный университет  
имени Н. В. Парахина, Орловская область, г. Орел*

Здоровый образ жизни – понятие настолько обширное и разностороннее, что в одной статье его не охватить. Давайте просто попробуем разобраться, что же оно (это понятие) в себя включает и попытаемся уловить хотя бы саму суть вопроса. В последующих статьях мы подробно остановимся на каждом аспекте составляющих здорового образа жизни.

Итак, если мы курим, то о здоровом образе жизни говорить не приходится. Курение и здоровье не вяжутся между собой по определению и, если вы хотите обратить своё внимание на улучшение самочувствия, то немедленно бросайте курить! Сигареты на корню перечеркивают все предпосылки к здоровому образу, так что избавьтесь от них как можно скорее!

Алкоголь – не лучше сигарет, хотя умеренное его употребление может благотворно сказаться на вашем здоровье. Врачи советуют употреблять спиртное в мизерных количествах, дозировки называют разные, но все они приближаются к лекарственным дозам. Да, не как мы привыкли, а буквально наперсточные дозы! Только в таких дозировках алкоголь полезен для здоровья. В остальных же – вреден и опасен.

Табак и алкоголь отрицательно влияют на здоровье, это ясно. А что же ещё нам вредит? Плохое настроение, вот что стоит на третьем





месте. Плохое настроение может свести на нет любое начинание на пути к здоровому образу жизни.

Старайтесь отслеживать все негативные эмоции, которые появляются у вас за день. Это трудно, но необходимо. Здоровый образ жизни базируется на исключительно положительных эмоциях, даже когда и веселится-то вроде бы нечему. Здоровыми людьми не бывают люди мрачные и злые, наоборот, у таких индивидов постоянно находятся всё новые и новые болячки. Болячки эти повергают ещё в большее уныние и так далее, без конца до самого конца. Не поддавайтесь грусти и скорби, будьте людьми весёлыми и жизнерадостными – это очень важный шаг к здоровому образу жизни.

Здоровое питание, оно очень важно. «Здоровое» – не значит обильное, скорее наоборот, следует недоедать. Организм человека так хитро устроен, что любое излишество отрицательно сказывается на его здоровье: будь то еда или что-то другое. Запомните: лучше недоедать, чем переедать!

Здоровая пища – это пища растительного происхождения, не содержащая в себе никаких консервантов. Любая добавка в продукт химических составляющих несёт в себе угрозу для вашего здоровья. Самая лучшая еда – это еда натуральная, та, что выросла на грядке или в поле, которая не подвергалась химическим воздействиям со стороны человека или иных сторонних сил. Про эти силы будет рассказано дальше.

Следующий фактор на пути к здоровому образу жизни – экология. Экология – это и есть те самые «сторонние силы», про которые говорилось в предыдущем абзаце. Вы скажете, что экология целиком и полностью зависит от человека и будет отчасти правы. Отчасти – потому что человек хоть и влияет отрицательным образом на экологию, но, всё же, не все его действия портят экологическую обстановку.

Общий положительный эффект физкультуры связан с расходом избыточной энергии, которая обычна для людей, получающих удовольствие от еды. Он прямо пропорционален длительности и интенсивности нагрузки. Кроме того за счет тренировки органов и систем повышенными нагрузками увеличивается устойчивость организма к действию неблагоприятных факторов. Дополнительный эффект физкультуры связан с перестройкой энергопотребления сердечно – сосудистой



системой в плане формирования более низкой потребности сердца в кислороде, что повышает ее адаптационные возможности.

Адекватная физическая нагрузка способна ослабить возрастные изменения организма: снижается масса тела за счет жира, уменьшается содержание холестерина в крови, стабилизируется артериальное давление, укрепляется мускулатура. Кроме того, в результате регулярных тренировок повышается минерализация костной ткани и содержание кальция в организме, что является профилактикой остеопороза. Также увеличивается приток лимфы к суставным хрящам и межпозвонковым дискам, что обеспечивает ослабление явлений артоза и остеохондроза.

Важным условием занятий физкультурой является привязанная к возрасту, состоянию здоровья и физическим данным непрерывная индивидуальная программа тренировок. В идеале она должна стать неотъемлемой составляющей здорового образа жизни любого человека, не зарабатывающего на жизнь физическим трудом.

XLIII Всероссийская конференция обучающихся  
**«ОБРЕТЁННОЕ ПОКОЛЕНИЕ –  
НАУКА, ТВОРЧЕСТВО, ДУХОВНОСТЬ»**



# **ПЕДАГОГИКА**

**Москва, 2019**



## **ИЗУЧЕНИЕ МНОГОЗНАЧНЫХ СЛОВ НА УРОКАХ РУССКОГО ЯЗЫКА В НАЧАЛЬНОЙ ШКОЛЕ**

*Абзалова Заляя Радиковна, Шайгатдарова Эльза Агзамовна*

*ГБПОУ Нефтекамский педагогический колледж,  
Республика Башкортостан, г. Нефтекамск*

В настоящее время остро стоит проблема снижения культуры речи россиян и обеднение словаря подрастающего поколения. Петровская Л. Ю., Никифоров Г. в своей статье обращают внимание на важную роль образовательных учреждений в решении данной проблемы. Школьная программа по русскому языку уделяет большое внимание обогащению словаря учащихся. Сегодня необходимо работать не только над количественным, но и над качественным обогащением словарного запаса школьников.

Среди учащихся 3 класса было проведено обследование, направленное на определение знаний и умений по теме «Многозначные слова». Анализ ответов учащихся показал, что ошибки связаны с незнанием многозначных слов и с несформированностью умения правильно употреблять различные значения этих слов. В связи с этим актуальной становится тема научно-исследовательской работы «Изучение многозначных слов в начальной школе», целью которой является рассмотрение системы изучения многозначных слов в начальной школе.

В ходе анализа авторских программ было выявлено, что по программе «Школа России», в отличие от программы Л. В. Занкова, ведется целенаправленная и систематическая работа по теме и направлена она на реализацию задач изучения темы, которые были определены в процессе анализа методической литературы. Младшие школьники знакомятся с понятиями «многозначное слово», «прямое и переносное значение», «омонимы».

В современном русском языке есть однозначные слова, которые имеют одно лексическое значение, и многозначные, которые имеют несколько значений. В многозначном слове выделяют прямое и переносное значение. Все переносные значения семантически связаны с основным значением. Они возникают на основе метафорического, метонимического и функционального переноса названия предмета, признака, действия на другие предметы, признаки, действия.



Важно уметь разграничивать омонимы и многозначные слова. Аристотелем было введено понятие «омонимия» – это совпадение в звучании и написании слов, различных по значению. В толковых словарях омонимы, как правило, приводятся в отдельных словарных статьях, а многозначные слова – в одной, с выделением под номерами нескольких значений слова.

Проведенное обследование учащихся и анализ дидактического материала учебников по русскому языку показал, что объём предложенных упражнений не достаточен для полноценного усвоения понятия «многозначные слова». В связи с отсутствием специальных методических и учебных пособий по теме исследования, было разработано методическое пособие «Сборник упражнений по теме «Многозначные слова».

При изучении русского языка важное место в работе учителя начальных классов занимают словари. В конце учебников по русскому языку УМК «Школа России» в помощь учащимся предлагаются различные словари. В толковом словаре представлено несколько многозначных слов, которых недостаточно для организации целенаправленной и систематической работы над многозначными словами. Поэтому в помощь учителям и учащимся начальных классов был составлен «Словарь многозначных слов и слов – омонимов».

Изучение темы «Многозначные слова» играет важную роль в речевом развитии младших школьников, проведенное исследование показало, что в этом направлении надо вести систематическую и целенаправленную работу с использованием различных упражнений и словаря многозначных слов.

## **ПРОБЛЕМЫ УЧЕБНОЙ УСПЕВАЕМОСТИ МЛАДШИХ ШКОЛЬНИКОВ С РАЗНЫМ ТИПОМ ТЕМПЕРАМЕНТА**

*Белоградова Полина Юрьевна, Соколовская Ирина Николаевна*

*ГАОУ ВО ЛО «ЛГУ имени А. С. Пушкина», Санкт-Петербург*

В настоящее время многие дети младшего школьного возраста страдают от неуспеваемости. Отсутствие мотивации, болезни, стресс и физиологические изменения в организме – все это пагубно сказывается на самочувствии младших школьников.

Но какие же факторы могут повлиять на их успеваемость, и существует ли взаимосвязь успеваемости детей с определенным типом



темперамента? И можно ли сказать, что дети с одним типом темперамента учатся успешнее других? – Именно этими вопросами мы задалась в данной работе.

Проблема соотношения учеников с разными типами темперамента очень интересна потому, что мало освещена в психолого-педагогической литературе. Ведь зачастую в учебной деятельности педагоги забывают, как важно учитывать возрастные особенности младших школьников, но что еще важнее, особенности темперамента.

Объект исследования – учебная успеваемость младших школьников.

Предмет исследования – проблемы учебной успеваемости младших школьников с разным типом темперамента.

Цель исследования – выявить взаимосвязь типа темперамента младшего школьника с уровнем его учебной успеваемости.

Гипотеза исследования- темперамент младших школьников влияет на успешность их учебной деятельности

Задачи исследования:

1. Представить характеристику младшего школьного возраста, выявив возрастные и индивидуальные особенности обучающихся.

2. Определить круг проблем, связанных со школьной неуспеваемостью.

3. Охарактеризовать различные типы темперамента.

4. Выявить особенности организации учебной деятельности младших школьников с учетом их темперамента.

5. Организовать констатирующий этап педагогического эксперимента, проанализировать полученные результаты.

Методы исследования: анализ психолого-педагогической, методической литературы, синтез, сравнение, обобщение, констатирующий этап педагогического эксперимента.

В ходе исследования было проведено тестирование детей на типы темперамента и анализ их успеваемости. Результаты исследования показали, что нет какого-то одного типа темперамента, для которого учебная деятельность будет успешнее, где успеваемость будет выше. Однако в результате корреляционного анализа были выведены тенденции, в которых прослеживалась связь определенного типа темперамента младших школьников и успешностью учеников по определенным учебным предметам.



## **РОЛЬ ИЗУЧЕНИЯ ВЫРОЖДЕННЫХ СЛУЧАЕВ ПРИ ОБОБЩЕНИИ И СИСТЕМАТИЗАЦИИ ЗНАНИЙ УЧАЩИХСЯ ПО МАТЕМАТИКЕ И РАЗВИТИИ ИНТЕРЕСА К МАТЕМАТИЧЕСКИМ ДИСЦИПЛИНАМ**

*Мосолова Юлия Валерьевна, Кирин Николай Александрович*

*ГОУ ВО МО «Государственный социально-гуманитарный  
университет», Московская область, г.о. Коломна*

В школьном курсе математики большую роль играет выработка навыков работы с теми или иными математическими объектами. Эта цель во многом определяет содержание практических задач школьных учебников математики, в которых фигурируют объекты и понятия в максимально стандартном представлении, чтобы сохранить их узнаваемость для учащегося и не запутать его в процессе оперирования с этими объектами. Однако многократное повторение похожих заданий может приводить к тому, что учащиеся теряются, оказываясь в ситуации, когда нужно применить нестандартный подход, воспользоваться тем или иным свойством в специальной ситуации, то есть выйти из так называемой «зоны комфорта» и начать мыслить самостоятельно и менее шаблонно. При этом учащиеся, которые достаточно быстро схватывают математическую суть приведенного определения или утверждения, нуждаются в серьезном разнообразии решаемых задач, главной целью которых должно быть более глубокое и всестороннее изучение математических объектов и их свойств, что должно не только помогать систематизировать и обобщить ранее изученный материал, но и несколько расширить имеющиеся у учащихся знания. А нестандартные ситуации, в которых будут фигурировать эти объекты, будут способствовать развитию интереса к математическим дисциплинам.

Одним из мощных инструментов, позволяющим реализовать вышеуказанные цели является рассмотрение вырожденных случаев, каждый из которых может служить поводом создания проблемной ситуации, что многократно усиливает интерес учащихся к изучаемому материалу. Вырожденные ситуации при этом могут быть весьма разнообразными. Например, это могут быть вырожденные объекты, которые возникают в процессе решения практических задач в алгебре, геометрии и началах анализа. Однако можно рассматривать и вырожденные ситуации, которые возникают как предельный случай некоторого определения



математического объекта или понятия. Особенно интересны те из них, которые в результате таких манипуляций, приводят от одного стандартного объекта к другому. Такие рассуждения позволяют по-новому взглянуть на ранее изученные объекты, увидеть глубокую связь между некоторыми из них, о которой ранее учащиеся не задумывались, осознать ряд современных принципов развития не только математической мысли, но и науки в целом.

Целью настоящей работы является анализ возможности рассмотрения вырожденных случаев в процессе изучения математики в общеобразовательной школе, выявить потенциал анализа вырожденных случаев для формирования устойчивого интереса к математической науке и развития творческого потенциала учащихся. Рассмотреть ряд конкретных примеров с использованием вырожденных ситуаций в различных областях математики, которые могли бы быть использованы в работе учителей-предметников в общеобразовательной школе на уроках и факультативах.

## **ЭКСКУРСИЯ В ПРИРОДУ КАК СРЕДСТВО РАЗВИТИЯ ПОЗНАВАТЕЛЬНОГО ИНТЕРЕСА ТРЕТЬЕКЛАССНИКОВ**

*Иванова Любовь Михайловна, Соколовская Ирина Николаевна*

*ГАОУ ВО ЛО «Ленинградский государственный университет имени  
А. С. Пушкина», г. Санкт-Петербург*

Развитие познавательного интереса школьников является приоритетной задачей современного обучения. Ведь именно от него зависит качество усваиваемых ребенком знаний, а также его готовность и желание учиться. В современном мире, из-за переизбытка информации, дети часто теряются и не могут сосредоточиться во время обучения, у многих детей и вовсе пропадает желание учиться, у них пропадает интерес, дети не видят ценности получаемых знаний. Справится с этим учителю и может помочь экскурсия, как средство развития познавательного интереса.

Экскурсия в природу знакомит школьника с реальными объектами окружающего мира, демонстрируя их взаимосвязь с окружающей действительностью, природными явлениями и, таким образом, объединяя процесс обучения с жизнью. Экскурсии имеют воспитательный и познавательный характер, они позволяют школьнику на практике при-





менять полученные в школе теоретические знания, получить навыки и умения осваиваемые только на практике. При проведении экскурсий используется исследовательский подход, что позволяет организовать для школьников активную познавательную деятельность.

С целью выявления уровня развития познавательного интереса у третьеклассников нами была проведена анкета А. А. Горчинской. В ходе исследования были опрошены: 16 детей третьего «А» класса из Муниципального бюджетного образовательного учреждения «Первомайская средняя образовательная школа» и 14 детей третьего «Б» класса из Государственного бюджетного общеобразовательного учреждения начальной общеобразовательной школы № 611 Курортного района Санкт-Петербурга.

Исходя из полученных данных, мы можем с уверенностью сказать, что у большинства опрошенных школьников умеренно выраженная познавательная активность, что говорит о том, что познавательный интерес у детей находится на среднем уровне развития познавательного интереса. Из этого следует, что познавательная активность школьников возникает в зависимости от отношения ребенка к предмету, от типа полученного задания, да и просто настроения младшего школьника. Порой, для пробуждения познавательной активности требуется помощь со стороны учителя. И не смотря на то, что на данном уровне познавательный интерес уже более менее устойчив, он все же не является познавательной потребностью, а значит требует регулярной активизации и поддержки.

По нашему мнению, для этого лучше всего подойдет такая форма урока как экскурсия в природу, ведь она включает в себя не только получение новых знаний, но и исследовательскую работу, что активизирует потребность детей в новых знаниях и мотивирует их на активное изучение предметов.

Исходя из этого, мы можем с уверенностью сказать, что систематическое включение уроков-экскурсий в природу в образовательный процесс несомненно положительно повлияет на познавательную активность младшего школьника, школьники будут лучше учиться, желая узнавать новое



## **ОСОБЕННОСТИ ФОРМИРОВАНИЯ ИНОЯЗЫЧНОЙ МЕЖКУЛЬТУРНОЙ КОМПЕТЕНЦИИ УЧАЩИХСЯ СРЕДНЕЙ ШКОЛЫ**

*Шикунов Артем Геннадьевич, Абазовик Екатерина Викторовна*

*ГАОУ ВО ЛО «Ленинградский государственный университет имени  
А. С. Пушкина», г. Санкт-Петербург*

Сложно отрицать необходимость формирования иноязычной межкультурной компетенции в условиях современного обучения иностранным языкам. Нынешние тенденции глобализации и интеграции во всех видах человеческой деятельности трактуют новые условия, на которые образование вынуждено реагировать. Понимается необходимость подготовки личностей, готовых к успешному взаимодействию и взаимопониманию между людьми разных национальностей, то есть способных быть участниками межкультурной коммуникации. Выясняется, что для успешного контакта между представителями разных стран недостаточно обладать хорошим знанием языка, важно иметь представление о культурных особенностях носителей того или иного языка.

Целью данной работы является исследование особенностей формирования иноязычной межкультурной компетенции учащихся на уроке иностранного языка.

Для осуществления цели были поставлены следующие задачи: 1) рассмотреть сущность понятия «иноязычная межкультурная компетенция», её цели, особенности, структуру; 2) определить важность формирования межкультурной компетенции в условиях современного образования; 3) изучить лингвострановедческий подход в обучении иностранным языкам; 4) раскрыть принципы, методы и приёмы формирования межкультурной компетенции средствами иностранного языка; 5) проанализировать содержание УМК на компонент формирования иноязычной межкультурной компетенции и в рамках требований ФГОС.

Именно лингвострановедческий подход в обучении иностранным языкам способен обеспечить решение проблемы соизучения языка и культуры и создать условия для формирования иноязычной межкультурной компетенции. Данный подход основывается на использовании аутентичных текстов, видео- и аудиозаписей, материалов страноведческого характера, образцов применения речевого этикета, фоновой и безэквивалентной лексики.



В данной работе мы проанализировали УМК И. В. Михеевой и О. В. Афанасьевой «Английский язык. VI класс» и пришли к выводу, что содержание данного УМК позволяет реализовывать, поставленные перед современным уроком иностранного языка задачи, создаётся возможность для достижения обучающимися предметных, метапредметных и личностных результатов освоения программы. Авторы УМК умело учитывают личностно-ориентированный, деятельностный и коммуникативный подходы при отборе и структурировании материала, выборе упражнений. Обилие страноведческого материала, межкультурного компонента показывает приверженность авторов лингвострановедческому подходу в обучении, данный аспект содействует успешному формированию иноязычной межкультурной компетенции.

### **ПАТРИОТИЧЕСКОЕ ВОСПИТАНИЕ ПОДРОСТКОВ ПОСРЕДСТВОМ ИХ УЧАСТИЯ В КЛУБАХ ИСТОРИЧЕСКОЙ РЕКОНСТРУКЦИИ**

*Верещагин Станислав Дмитриевич, Кателина Анна Александровна*

*ГАОУ ВО ЛО «Ленинградский государственный университет имени  
А. С. Пушкина», г. Санкт-Петербург*

Под патриотическим воспитанием мы понимаем специально организованный процесс, направленный на формирование и развитие личности, обладающей качествами гражданина-патриота, и способной успешно выполнять свои гражданские обязанности.

Патриотическое воспитание – это комплексный процесс, охватывающий практически все сферы жизни подростка, не ограничиваясь его активностью в учебном учреждении. Поэтому патриотическое воспитание должно осуществляться комплексно. С учётом особенностей патриотического воспитания в современном обществе цель данного процесса определяется как воспитание убеждённого патриота, любящего свою Родину, преданного Отечеству, готового служить ему своим трудом и защищать его интересы.

Сам процесс воспитания патриотических чувств осуществляется в том числе, в ходе изучения истории родной страны, природы, культурного наследия родного края и эмоционального взаимодействия с окружающими.



В основе патриотического воспитания, вопреки распространённому представлению, лежит не принуждение к самопожертвованию во благо своей Родины, а осознанное уважение достижений своего народа и своей страны.

Нами проведено педагогическое исследование. Анализ итогов тестирования говорит о том, что многие люди считают себя патриотом, при этом не осознавая истинного значения этого слова.

Анализ деятельности клубов исторической реконструкции позволяет показать, что на основе их деятельности осуществляется максимально эффективный и правильный подход, в ходе которого реализуются практически все аспекты патриотического воспитания. Патриотическое воспитание, проводимое по средствам клубов исторической реконструкции, является одним из эффективных способов развития патриотического сознания у подростка. Процесс такого воспитания развивает подростка многопланово, давая ему возможность выбора любой направленности этого хобби: культура, наука, спорт и т. д.

Освоение исторических ценностей личностью, как индивидуально, так и в группе, влияет в конечном счёте на внутренний рост самой личности, с уровнем информированности возрастает культурный потенциал подростка, в том числе и в патриотическом направлении. Подросток, находясь в коллективе ровесников, оказывается в благоприятной среде, общие тенденции, обусловленные исторической реконструкцией, способствуют развитию патриотических взглядов и чувств подростка. Вместе с погружением в творческий процесс через воссоздание элементов прошлого происходит процесс вовлечение человека в изучение истории родной страны не только реконструируемого периода, но и соседних эпох.

Деятельность клубов исторической реконструкции социально значима тем, что через процесс исторического эксперимента идёт процесс восстановления предметов и событий истории. Историческая реконструкция ставит перед собой научные, спортивные, культурные и досуговые воспитательные цели. Через участие или организацию мероприятий подобного формата – «живой истории», у подростка формируется чувство сопричастности и участия в истории родной страны. Происходит развитие таких нравственных и духовных качеств, как уважение к героическому прошлому страны, истории народов Рос-



сии, к своему малому народу и малой Родине, осознание роли России в контексте мировой истории и исторических событий в целом – что и является одной из важнейших задач патриотического воспитания. Данные выводы подтверждает и итоговое тестирование, проведенное в контрольной и экспериментальной группе (участники клуба).

Таким образом, можно сделать вывод, что историческая реконструкция позволяет привить правильное осознание истории и событий своей родины. Это, в свою очередь, позволит создать осознанную гражданскую позицию основанную на чувстве гордости за реальные исторические достижения Родины, коих за всю историю России имеется огромное множества.

### **РАЗРАБОТКА МАТЕРИАЛОВ ДЛЯ ОЦЕНИВАНИЯ ПРОФЕССИОНАЛЬНОЙ ИКТ-КОМПЕТЕНТНОСТИ ПЕДАГОГА**

*Сиденко Вероника Николаевна, Пальчикова Ирина Николаевна*

*ГАОУ ВО ЛО «Ленинградский государственный университет  
имени А. С. Пушкина», г. Санкт-Петербург*

В стремительно развивающемся информационном мире активно происходит информатизация всех сфер человеческой деятельности, в частности, образования.

Происходит переход от бумажных журналов и дневников к электронным, что обеспечивает частичное погружение образовательного процесса в информационную образовательную среду (ИОС). Более полное погружение, предполагающее размещение в ИОС основной информации образовательного процесса, обеспечивает дополнительные педагогические возможности, владение этими возможностями – базовый элемент педагогической ИКТ-компетентности, наряду с умением квалифицированно вводить текст с клавиатуры и формулировать запрос для поиска в Интернете. К тому же, одним из главных условий реализации ФГОС среднего (полного) общего образования является высокий уровень ИКТ-компетентности педагога.

Но от педагога нельзя требовать то, чему его никто никогда не учил. Поэтому, в связи с отсутствием свободного доступа к материалам для оценивания профессиональной ИКТ-компетентности педагога, учителя вынуждены обращаться к платным ресурсам определения



и дальнейшего повышения квалификации, например, к высшей школе или центрам повышения квалификации.

В свою очередь, центры повышения квалификации при разработке дидактических материалов опираются на ряд регламентирующих документов, в частности, на профессиональный стандарт педагога. Он содержит перечень ИКТ-компетенций, которыми должен обладать педагог, но в нём отсутствуют чёткие критерии оценки уровня ИКТ-компетентности педагога. А общие подходы и способы оценки выполнения требований профессионального стандарта педагога, не являются точными, исчерпывающими показателями.

Таким образом, существует необходимость в отборе содержания и разработке материалов для оценивания профессиональной ИКТ-компетентности педагога.

Для отбора содержания и разработки материалов для оценивания профессиональной ИКТ-компетентности педагога, необходимо решить следующие задачи:

- рассмотреть ИКТ-компетентность как требование к квалификации педагога;
- рассмотреть структуру профессиональной ИКТ-компетентности педагога;
- уточнить общепользовательский компонент профессиональной ИКТ-компетентности педагога;
- рассмотреть учебные материалы как средство оценивания профессиональной ИКТ-компетентности педагога;
- разработать материалы для оценивания профессиональной ИКТ-компетентности педагога;
- опубликовать материалы для оценивания профессиональной ИКТ-компетентности педагога на платформе электронного образования Blackboard.

В практической части данной конкурсной работы приведены структура и содержание материалов, выполняющих функцию средства контроля знаний. Разработана система оценок уровня сформированности ИКТ-компетентности педагога, в качественном и количественном формате. Описана публикация материалов на платформе электронного образования Blackboard, необходимая для реализации удалённого доступа и сохранения целостности учебного процесса. Приведены результаты апробации материалов в рамках преддипломной практики



и перспективы развития в виде расширения материалов до курсов повышения квалификации.

## **РЕФЛЕКСИЯ НА УРОКАХ РУССКОГО ЯЗЫКА В НАЧАЛЬНОЙ ШКОЛЕ КАК СРЕДСТВО ДОСТИЖЕНИЯ ПЛАНИРУЕМЫХ РЕЗУЛЬТАТОВ**

*Жулдузбаева Диана Жаксыбековна, Русанова Ирина Васильевна*

*ГАПОУ «Педколледж», Оренбургская область, г. Орск*

Приоритетной целью современной образовательной концепции ФГОС стало развитие личности, готовой к самообразованию, самовоспитанию и саморазвитию.

Важнейшим фактором достижения планируемых результатов является системно-деятельностный подход, который предполагает: ориентацию на результаты образования как системообразующий компонент Стандарта, где развитие личности обучающегося на основе усвоения универсальных и предметных учебных действий предполагает активное познание и освоение мира и составляет цель и основной результат образования образование личности, осуществляющей как организацию своей деятельности в этом процессе, так и оценку и анализ уровня достижения цели.

Актуальность заключается в том, что в структуре урока, соответствующего требованиям ФГОС, рефлексия является обязательным структурным элементом урока, так как одной из задач современной школы является формирование у ребенка способности именно к рефлексивному анализу своей деятельности.

Изучение структуры рефлексии, динамики ее развития представляет большой интерес, поскольку позволяет приблизиться к пониманию механизмов достижения планируемых результатов.

Важнейшей особенностью рефлексии является способность управлять собственной активностью в соответствии с личностными ценностями и смыслами, формирование и переключение на новые механизмы в связи с изменившимися условиями, задачами деятельности [3, с. 57].

Рефлексия необходима для того, чтобы человек имел возможность устанавливать и регулировать адекватные требования к себе, которые базируются на основании критериев, устанавливаемых извне, и специфики самого объекта [2, с. 10].



Именно рефлексия в психологии считается генератором новых идей. Использование рефлексии дает возможность совершать самонаблюдение, самоанализ и саморазмышление. Она позволяет выстраивать реалистичную картинку и обрабатывать получаемую информацию. В результате самоанализа человек меняется и самосовершенствуется. Люди, не знакомые с данным феноменом, не умеют организовывать свои действия и четко осознавать, куда необходимо двигаться дальше.

Развитие умения рефлексировать в школьном возрасте наиболее важно, так как именно в этот период происходят изменения, связанные с кардинальными преобразованиями в сфере сознания, деятельности, системы взаимоотношений, что оказывает заметное влияние на психофизиологические особенности ребенка.

Практическая значимость работы заключается в том, что, дав характеристику рефлексии как психологическому феномену, описав специальные методы и приёмы по развитию рефлексии, мы предоставим возможность определять у детей уровень развития умения анализировать результаты своей деятельности, ускорить процесс самосовершенствования, что необходимо для достижения планируемых результатов, заявленных в ФГОС.

Также очень важно не путать рефлексия с самооценкой, которая подразумевает фиксирование уровня достижения планируемых результатов, то есть является отправной точкой для проведения рефлексии. А рефлексия концентрирует внимание на анализе причин полученного через самооценку результата. Самооценка фиксирует уровень формирования умений и навыков, а рефлексия на её основе предполагает выявление путей корректировки дальнейших способов действий. А между тем эти несомненно взаимообусловленные понятия постоянно путают, заменяя их друг другом.

Мы в своей работе постарались расставить акценты в определении этих понятий, предлагая для использования в образовательном процессе начальной школы теоретический и практический материал. Также нами разработаны методические рекомендации, в которых представлены приемы использования рефлексии разных видов в виде наглядного и практического материала.





## **МУЗЫКАЛЬНО-ДИДАКТИЧЕСКАЯ ИГРА КАК СРЕДСТВО РАЗВИТИЯ ЧУВСТВА РИТМА У МЛАДШИХ ШКОЛЬНИКОВ**

*Кичигина Алина Дмитриевна, Капитонова Жамиля Газизьяновна*

*Профессиональный колледж ДВФУ, Приморский край,  
г. Владивосток*

Актуальность выбранной темы обусловлена тем, что уроки музыки, обладая большой силой эмоционального воздействия, воспитывают не только эстетические чувства, развивают вкус, а также музыкальные способности.

Чувство ритма является важнейшим компонентом как музыкального, так и личностного развития ребёнка. Овладение этим качеством имеет большое значение не только для формирования у него определённых музыкальных способностей, но и для гармоничного существования в социуме.

Цель: теоретически обосновать и практически проверить условия развития чувства ритма посредством музыкально-дидактической игры у младших школьников.

Для достижения поставленной цели необходимо решить следующие задачи:

1. Дать определение и раскрыть содержание понятий «ритм», «чувство ритма».
2. Охарактеризовать музыкально-дидактическую игру как средство развития ритма у младших школьников.
3. Рассмотреть особенности развития чувства ритма в младшем школьном возрасте.
4. Выявить и проверить на практике возможности включения музыкально-дидактических игр с целью развития чувства ритма в содержание уроков музыки в начальной школе.
5. Провести исследование, отследить и описать результат проведённого эксперимента.

В данном эксперименте были использованы диагностики Д. Б. Богоявленской, Л. А. Венгер, Г. М. Шукиной, А. Ф. Лобовой. Авторы выделили три уровня характеристики детей: константный, спонтанный, ситуативный.



Задания, предлагаемые учащимся, были условно разделены на четыре блока: «Ознакомительный», «Деятельностный», «Личностный», «Коллективный».

На констатирующем этапе исследования было проведено 4 музыкально-дидактических игры по четырем блокам, с целью выявления уровня развития чувства ритма у младших школьников.

В ходе практического эксперимента на формирующем этапе было проведено четыре урока по темам: «Край, в котором ты живешь», «Поэт, художник, композитор», «Музыка утра. Музыка вечера», «Музыкальные портреты». Во время уроков музыки проводился комплекс музыкально-дидактических игр, направленных на развитие чувства ритма у младших школьников, состоящий из трёх блоков. Проводились также разнообразные игры на различных этапах уроков музыки.

На контрольном этапе была проведена та же диагностика, что и на констатирующем этапе, только при проведении использовались фрагменты уже других композиторов и их музыкальных произведений.

В итоге сравнительный анализ первоначального и итогового срезов диагностики демонстрирует динамику в развитии чувства ритма у детей младшего школьного возраста, из этого следует, что организация формирующего этапа эксперимента позволила существенно повысить уровень чувства ритма у детей младшего школьного возраста. Цель была достигнута.

### **РЕАЛИЗАЦИЯ НАЦИОНАЛЬНО-РЕГИОНАЛЬНОГО КОМПОНЕНТА С ПОМОЩЬЮ ЭЛЕКТРОННО- ДИДАКТИЧЕСКОЙ ИГРЫ НА УРОКАХ КУБАНОВЕДЕНИЯ В НАЧАЛЬНЫХ КЛАССАХ**

*Мыскина Виктория Викторовна, Малышенко Елена Ивановна*

*ГАПОУ КК ЛСПК Краснодарский край, ст. Ленинградская*

Многочисленные наблюдения педагогов, исследования психологов показали, что ребёнок, не научившийся учиться, не овладевший приёмами мыслительной деятельности в начальных классах школы, в средних обычно переходит в разряд неуспевающих. Одним из важных направлений в решении этой задачи выступает создание в начальных классах условий, обеспечивающих полноценное умственное развитие детей, связанное с формированием устойчивых познавательных ин-



тересов, умений и навыков мыслительной деятельности, качеств ума, творческой инициативы и самостоятельности в поисках способов решения задач.

Главным в данное время является гуманистическое воспитание ребёнка с опорой на общечеловеческие ценности: любовь к родителям и семье, к родному месту, школе, посёлку и самое основное это привитие нравственных и моральных качеств. Как писал В. Г. Белинский: «Патриотизм заключается не в громких словах, а в чувстве искренней любви к своей стране». Сами по себе громкие слова ничего не решают и не могут служить подтверждением собственной состоятельности.

Для успешной реализации национально-регионального компонента была разработана дидактическая игра, которая может быть использована на уроках кубановедения в начальных классах и использоваться как доступный и познавательный материал. Так как электронно-дидактические игры в учебном процессе младших школьников является наиболее подходящим средством для устранения противоречия между объективно существующей потребностью общества в интеллектуально развитой личности. Также при изучении психолого-педагогической литературы было выявлено противоречие между объективно существующей потребностью общества в использовании электронно – дидактической игры в учебном процессе и отсутствием методических разработок по данному вопросу.

**ЦЕЛЬ:** показать возможности реализации национально-регионального компонента на уроках кубановедения в начальной школе, разработав электронную – дидактическую игру по кубановедению «Ты, Кубань, ты, наша родина!»

#### **ЗАДАЧИ:**

- Дать характеристику понятия «регионально-национальный компонент», раскрыть содержание формирования его у младших школьников в процессе воспитания у обучающихся в условиях ФГОС НОО.
- Технологически разработать электронно- дидактическую игру «Ты, Кубань, ты, наша родина!»
- Апробировать электронно – дидактическую игру «Ты, Кубань, ты, наша родина!» в учебном процессе;
- Составить рекомендации для учителей по использованию электронно – дидактической игры «Ты, Кубань, ты, наша родина!» в учебном процессе.



**ПРЕДМЕТ:** процесс разработки и использования электронно-дидактической игры на уроках кубановедения.

**ОБЪЕКТ:** урок кубановедения в начальной школе.

**НОВИЗНА** работы заключается в разработке электронно – дидактической игры «Ты, Кубань, ты, наша родина!», способной оказать позитивное влияние на развитие познавательной деятельности младших школьников, а также способствовать их интеллектуальному и творческому развитию.

**ПРАКТИЧЕСКАЯ ЗНАЧИМОСТЬ:** использование электронно – дидактической игры «Ты, Кубань, ты, наша родина!» в учебном процессе младших школьников.

### **ИСПОЛЬЗОВАНИЕ ТЕХНОЛОГИИ КЕЙС–СТАДИ ПРИ ФОРМИРОВАНИИ НАВЫКОВ ГОВОРЕНИЯ НА УРОКАХ АНГЛИЙСКОГО ЯЗЫКА**

**Федорченко Юлия Алексеевна, Запорожец Марина Светославовна**

*ГАПОУ КК «Ленинградский социально-педагогический колледж»,  
Краснодарский край, ст. Ленинградская*

Учителя английского языка сталкиваются с проблемой «молчания учеников» на уроках развития навыков говорения. А как можно научить говорить на английском языке, если ученик не желает высказываться или высказывается только тогда, когда учитель просит его об этом?

Современные педагогические технологии предполагают изменения учебной ситуации таким образом, чтобы учитель из «непререкаемого авторитета» стал внимательным и заинтересованным собеседником и соучастником процесса познания. Коммуникативная методика, как одна из современных методик, обучения английскому языку способствует тому, чтобы учитель был не только носителем информации, но и наблюдателем и консультантом.

В языковой области целью обучения иностранному языку при коммуникативной методике предполагается обучение общению на иностранном языке в устной и письменной форме в рамках речевой ситуации.

Как известно, способом устно-речевого общения является говорение. Цель обучения говорению в школе есть развитие у учащихся способ-



ности в соответствии с их реальными потребностями и интересами осуществлять устное речевое общение в разнообразных ситуациях.

Объект исследования: учебно-воспитательный процесс

Предмет исследования: процесс формирования навыков говорения на уроках английского языка с использованием технологии Кейс-стади.

Цель исследования: доказать целесообразность использования технологии Кейс-стади при формировании навыков говорения на уроках английского языка.

Для достижения цели исследования были поставлены следующие задачи:

1. Изучить и проанализировать научно-методическую литературу по исследуемой теме;
2. Изучить опыт учителей школ;
3. Разработать уроки с использованием технологии Кейс-стади;
4. Составить методические рекомендации по использованию технологии Кейс-стади для учителей иностранного языка;
5. Провести анкету учителей и проанализировать ее результаты.

Методы исследования:

Теоретические: анализ психолого-педагогической, учебной, методической литературы; изучение и обобщение массового и индивидуального педагогического опыта.

Эмпирические: анкетирование, наблюдение.

Математические: графические методы оформления результатов работы.

Данная работа состоит из введения, двух глав (теоретической и практической), списка использованной литературы.

К числу наиболее эффективных коммуникационных технологий преподавания английского языка относится метод кейс-стади. Сущность метода кейс-стади заключается в самостоятельной иноязычной деятельности обучаемых в искусственно созданной профессиональной среде, которая даёт возможность соединить воедино теоретическую подготовку и практические умения, необходимые для творческой деятельности в профессиональной сфере. Обучаемым предлагается осмыслить ситуации профессиональной деятельности, которые предусматривают необходимость решения проблемы. В процессе разрешения возникшей проблемы обучаемые вынужденно актуализируют необходимый для этого комплекс усвоенных знаний. Кейс-метод по-



зволяет учитывать профессиональную подготовку учеников, интересы, выработанный стиль мышления и поведения, что даёт возможность широко использовать его для обучения иностранному языку профессии.

## **АУТЕНТИЧНЫЙ ТЕКСТ КАК СРЕДСТВО ФОРМИРОВАНИЯ СОЦИОКУЛЬТУРНОЙ КОМПЕТЕНОСТИ НА УРОКАХ АНГЛИЙСКОГО ЯЗЫКА**

*Глинка Алеся Дмитриевна, Чернякова Юлия Сергеевна*

*ГОУ ВО МО «ГСГУ», Московская область, г. Коломна*

Обучение иностранному языку неразрывно связано с обучением культуре в широком понимании этого слова, не только культуре речи и речевому этикету, но и знаниям об обществе, истории, традициях, существующих социальных нормах и стереотипах, необходимым для полноценного владения языком, понимания речевых оборотов и отсылок к историческим событиям, художественным произведениям, культурным особенностям.

В современном мире формирование социокультурной компетенции возможно с применением множества инструментов. В частности, с помощью аутентичного текста, совмещая рост запаса социокультурных знаний с обучением чтению. Очевидно, что наиболее продуктивны в данном случае англоязычные прагматические тексты и художественная литература. Первые – по причине того, что в достаточной мере освещают современные реалии, культурные, общественные и политические, дают базу тем для разговора. Вторая обеспечивает овладение как собственно культурными реалиями (если произведение базируется на каких-либо исторических событиях), так и речевыми нормами – аутентичный художественный текст содержит типичные выражения, идиомы, отсылки на определенные типичные для культуры стереотипы, и разбор текста обеспечивает усвоение не только лексических единиц, но и фактов культуры.

Независимо от того, художественный это текст или прагматический, он должен соответствовать ряду параметров: культурологическая аутентичность, информативная аутентичность, ситуативная аутентичность, аутентичность национальной ментальности, реактивная аутентичность, аутентичность оформления.

Наиболее часто употребляемыми на уроках английского языка аутентичными текстами являются художественные и прагматические.



При этом отбор конкретных текстов и способов работы с ними зависит от возраста учащихся.

Так для младшего звена основной упор следует делать скорее на художественные тексты, нежели на прагматические, так как среди первых выбор подходящих по возрасту и уровню владения языком материалов значительно больше. Ученикам младших классов можно предложить несложные детские песенки, рифмовки, стихотворения и сказки. В работе с текстами допустимо использование иллюстраций, проведение параллелей между смыслом родных и иностранных сказок, элементы театрализации.

При работе с учениками среднего звена внимание переносится на прагматические тексты, например, рекламные тексты можно разбирать с позиции того, что именно и почему мотивирует представителя конкретной культуры делать выбор в пользу данного товара или услуги. Кроме того, возможно использование инструкций, имеющее и практическую применимость в повседневной жизни учащихся. С учениками среднего звена можно изучить такие виды текстов, как кулинарные рецепты. Лексика рецептов является широкоупотребительной в быту, разбор новых блюд знакомит не только с новыми названиями продуктов, но и с таким пластом культуры народа, как его национальная кухня.

В целом, аутентичный текст на уроках иностранного языка, независимо от своего вида, дает учителю многочисленные возможности для освещения особенностей культуры и быта в странах изучаемого языка, ограниченные только уровнем языковой подготовки учащихся, техническим оснащением кабинет и собственной фантазией педагога.





XLIII Всероссийская конференция обучающихся  
**«ОБРЕТЁННОЕ ПОКОЛЕНИЕ –  
НАУКА, ТВОРЧЕСТВО, ДУХОВНОСТЬ»**



# **ПСИХОЛОГИЯ**

**Москва, 2019**



## **СРАВНЕНИЕ КОППИНГ-СТРАТЕГИЙ СТАРШИХ ПОДРОСТКОВ, ОБУЧАЮЩИХСЯ И НЕ ОБУЧАЮЩИХСЯ В ВОСКРЕСНОЙ ПРАВОСЛАВНОЙ ШКОЛЕ**

*Поляков Илья Игоревич, Аношкина Елена Владимировна*

*МБОУ «Центр ПМСС», Кемеровская область, г. Междуреченск*

В работе рассматривается проблема переживания тревоги и стрессов старшими подростками, через призму выбора копинг-стратегий.

Актуальность исследования обусловлена увеличением количества старших подростков, испытывающих тревогу и стрессы. Рост количества обращений старшеклассников за помощью в стрессовых ситуациях к психологам и православным священникам вызвал желание автора проанализировать и сравнить копинг-стратегии подростков, обучающихся и не обучающихся в воскресной православной школе. Данная тема является малоизученной и поэтому является особенно интересной для исследования.

Цель исследования: сравнение копинг-стратегий старших подростков, обучающихся и не обучающихся в воскресной православной школе.

Гипотеза исследования: православное мировоззрение оказывает влияние на выбор копинг-стратегий подростков, обучающихся в воскресной православной школе.

Одним из вариантов решения проблемы переживания стрессов, по мнению авторов, является обучение подростков продуктивным копинг-стратегиям, конструктивным способам преодоления стрессов.

На первом этапе исследования было проведено анкетирование старших подростков, где выявлено, к какой религии они себя относят и где находят поддержку в трудных жизненных ситуациях. На втором этапе определены преобладающие индивидуальные копинг-стратегии (Э. Хайм) и их продуктивность, произведено сравнение результатов двух групп обучающихся, проанализированы полученные данные.

На основании результатов исследования сделаны следующие выводы:

1. Существуют сходства и различия в выбираемых старшими подростками копинг-стратегиях.
2. Для обеих групп обследованных, ведущим ресурсом в преодолении жизненных проблем являются друзья, что объясняется возрастными особенностями подростков.



3. Старшие подростки, обучающиеся в воскресной школе, преимущественно выбирают адаптивные способы выведения организма из стрессовой ситуации; при столкновении с трудностями, обращаются к религии и склонны смиренно принимать жизненные испытания; чаще доверяют решение своих проблем другим людям.

4. Ребята, не обучающиеся в воскресной школе, при столкновении с трудными ситуациями часто испытывают внутреннюю растерянность, впадают в отчаяние; допускают решение тревожащих, стрессовых ситуаций через алкоголь, успокоительные средства, вкусную еду и пр., но в преодолении трудностей склонны находить повод к самосовершенствованию и развитию.

5. У старших подростков обеих групп выявлен недостаток знаний о конструктивных способах преодоления трудных жизненных ситуаций, вызывающих тревогу и стресс.

На основании проведенного анализа полученных результатов, сделан вывод, что гипотеза исследования подтвердилась. Практическая значимость исследования заключается в том, что его результаты прояснили, какие копинг-стратегии являются актуальными для современных подростков обучающихся и не обучающихся в воскресной православной школе. Результаты исследования могут быть использованы психологами в работе со старшими подростками при обучении конструктивным способам преодоления стрессов и расширении их поведенческого репертуара в трудных жизненных ситуациях.

## **СЛУЖБА КОНТРОЛЛИНГА И ЛИНЕЙНЫЕ РУКОВОДИТЕЛИ: КОНФЛИКТЫ, ПРИЧИНЫ И МЕТОДЫ ИХ РАЗРЕШЕНИЯ**

*Пехота Илья Алексеевич, Кравченко Людмила Николаевна*

*ГБПОУ КК Краснодарский Технический Колледж,  
Краснодарский край, г. Краснодар*

Актуальность выбранной темы заключается в том, что на современном этапе развития управления важной составляющей эффективного функционирования организации является правильное взаимодействие контроллера и линейных руководителей.

Одной из проблем российских предпринимателей является то, что они не правильно оценивают и воспринимают работу самого кон-



троллера. Это и является одной из причин возникновения конфликтов между ними, которые препятствуют стремительному развитию организации в целом.

Проблемы возникновения конфликтов и причины их появления, практическая значимость преодоления и решения этих конфликтов, недостаточная изученность механизма взаимодействия между руководителем и контроллером придают теме исследования особую значимость[1].

Исследователи рассматривают контроллинг как межфункциональный инструмент управления, который способствует процессу принятия управленческих решений на предприятии с помощью целенаправленной обработки и поставки информации. Из этого определения контроллинга явно следует, что руководители и собственники должны испытывать потребность в подобном инструменте и стремиться работать совместно в атмосфере взаимного дополнения и обогащения.

Вопросы контроллинга рассмотрены в трудах таких российских авторов, как Николаевой С. А., Врублевского Н. Д., Палий В. Ф., Кавериной О. Д., Керимова В. Э., Мишкевича А. А., Александрова О. Л., Петрусевича Н. и др. Становлению и развитию контроллинга на российских предприятиях посвятили свои работы Гусева И. Б., Ананькина Е. А., Данилочкина Н. Г., Скляр Е. Н., Зверкович И. О., Хрычкова Т. Д., Толкачева Е. В., Писчасов Ф., Попов Е., Фалько С. Г., Ермоленко В. В. и др.

Объектом исследования является взаимодействие руководителя организации с контроллером в системе управления и контроллинга.

Предмет исследования – конфликты, причины их возникновения и методы решения, позволяющие усовершенствовать не только отношения между контроллером и руководителем, но и повысить эффективность функционирования всей системы организации в целом.

Цель данной работы состоит в изучении и практическом применении теоретических знаний и жизненного опыта поколений для урегулирования отношений контроллера и руководителя.

Для достижения поставленной цели необходимо решить следующие задачи:

- исследовать теоретические и методологические аспекты системы современного контроллинга, функций и решаемых на предприятии задач;



- рассмотреть практическое применение контроллинга на предприятиях России;
- изучить природу конфликта;
- разработать способы разрешения конфликтов в зависимости от личностных характеристик оппонентов;
- изучить и проанализировать предыдущий опыт, выявить необходимые личностные качества контроллера, на основе которых разработать модель поведения в рамках подчинения, не провоцирующего конфликты.

## **МЕТОДЫ РАЗВИТИЯ ПАМЯТИ У СТУДЕНТОВ МЕДИЦИНСКОГО КОЛЛЕДЖА**

*Воронцова София Дмитриевна*

*ГБПОУ «СОМК» Серовский филиал, Свердловская область,  
г. Серов*

Современное обучение студентов – будущих медицинских работников остро нуждается в практическом решении проблемы эффективной переработки большого объема материала, быстрого и точного его запоминания, извлечения из памяти и применении в практической работе.

Недостаточно развитая природная память является причиной продолжительных трудов и, часто снижает мотивацию к получению профессии. Именно в облегчении процесса учебы, улучшения запоминания учебного материала и повышения эффективности применения знаний в практической работе больше всего нуждается студент.

Память характеризуется на основе своих основных процессов: запоминания, хранения, воспроизведения и забывания информации. В основе классификации её видов лежат характер психической активности личности, характер целей деятельности, а также время закрепления и сохранения материала. В зависимости от приемов заучивания различают механическую и смысловую память. Заученное с помощью логической памяти сохраняется иногда на всю жизнь, тогда как механически заученное быстро забывается, если только не применяется подкрепление образовавшихся первичных связей в виде систематических повторений.

Эмпирическим путем были исследованы особенности смысловой и механической памяти у студентов 3 курса по специальности «Се-



стринское дело» (32 человека), а так же проанализированы их знания о гигиене памяти и затруднения при запоминании информации в процессе обучения. Студентам была предложена методика «Смысловая память» (К. Бюлер, модификация Ю. А. Машек). Смысловая память развита у 89% у студентов ( $U=8$ ,  $p=0,001$ ). Такие студенты стремятся запоминать знания, которые могут пригодиться им через долгое время. Студенты испытывают трудности при запоминании большого объема информации (67%) и 30% часто, а 43% периодически испытывают трудности в запоминании материала при изучении специальных дисциплин. Знают и применяют меньше трех правил гигиены памяти 85%. Для повышения эффективности обучения и лучшего запоминания информации были разработаны рекомендации студентам по развитию памяти.

Для доказательства эффективности применения методов развития памяти у студентов медицинского колледжа были проведены два эксперимента. В экспериментах участвовали 12 студентов. Им были предложен текст по специальной дисциплине для запоминания. Выбор учебной дисциплины и практической манипуляции обусловлен трудностями освоения учебного материала. Они тратили дополнительное время на воспоминания технологии манипуляции, в новых условиях терялись, теряли контакт с пациентом, делали множество ошибок. Выбор приёмов ОВОД и «Цепочка» обусловлен тем, что эти знания являются профессиональными и могут пригодиться через долгое время в разных ситуациях. После применения смыслового метода запоминания ОВОД снизились: потеря запомненного текста на 26% ( $G=3$  при  $p\leq 0,01$ ), потери ключевых моментов в среднем на два ( $G=4$  при  $p\leq 0,01$ ), время, затраченное на заучивание текста на 22 минуты ( $G=2$  при  $p\leq 0,01$ ). После применения метода «Цепочка» уменьшились: количество ошибок при выполнении манипуляции в среднем на 2,7 ошибки ( $G=4$  при  $p\leq 0,01$ ), время на запоминание манипуляции на 5 минут ( $G=3$  при  $p\leq 0,01$ ).

Итак, эффективность запоминания и воспроизведения текста методом ОВОД при использовании смысловой памяти повысилась при снижении затраченного времени на запоминание учебного материала. После обучения методу «Цепочка» студенты отметили легкость в запоминании технологии практической манипуляции. Качество выполнения манипуляции заметно повысилось, студенты смогли до-



статочно хорошо приспособиться к изменившимся условиям, у них снизилось количество ошибок. Правильная организация запоминания, опирающейся на закономерности и свойства памяти, способствует достижению студентов высоких результатов при обучении медицинским специальностям. Тема психологического исследования памяти студента является интересной и актуальной и может быть предметом для дальнейшего исследования.





XLIII Всероссийская конференция обучающихся  
**«ОБРЕТЁННОЕ ПОКОЛЕНИЕ –  
НАУКА, ТВОРЧЕСТВО, ДУХОВНОСТЬ»**



**СОЦИОЛОГИЯ**

**Москва, 2019**



## **ПРОЕКТ ДВУХ КОНКУРСОВ: «КРЕПКАЯ РАБОЧАЯ ПРОФЕССИЯ. ПОРТРЕТ ЧЕЛОВЕКА» И «МОЙ ДРУГ»**

*Трихин Олег Владимирович, Ананьев Олег Геннадьевич*

*МБОУ СОШ № 29, Рязанская область, г. Рязань*

Мой подростковый период – время, когда на первый план выходит поиск предстоящей профессиональной деятельности. Кем быть? В этот момент особенно остро встает вопрос «Кто я?» Ищешь ответ в социальных группах, общаясь с ровесниками, а также оставаясь наедине с собой. Необходимость осознать и сформулировать свои желания, выбор профессии и осознания себя как личность встает очень остро. На помощь может прийти творческая деятельность. Она выражает наши эмоции и желания, помогает обрести им конкретную форму. Пример: создание социальной рекламы является увлекательным процессом. Он учитывает взаимоотношение с окружающими людьми, изучение законов общества. Для этой цели мною подготовлен проект двух конкурсов: «Крепкая рабочая профессия. Портрет человека» и «Мой друг».

Конкурс «Крепкая рабочая профессия. Портрет человека» (рисунок, фотография, видеоролик, рассказ, плакат) Пример работы. Сценарий видеоролика

Зима. Промозглая погода. Гололед. Улица большого города. Промышленный район или стройка на заднем плане. На экране подросток четырнадцати лет. Высокий, кутается в куртку. Он идет по улице. Смотрит, как работает мужчина на экскаваторе. У мужчины спокойное, сосредоточенное лицо, уверенные движения. Раздается голос подростка за кадром: «Я тоже буду работать. Поступлю в строительный колледж на техника экскаватора или крана. Прямо после девятого. Машины я люблю. Профессия мужская. Потом освоюсь, подработаю и возьму в кредит свой экскаватор. Сейчас все строят гаражи или дачи. Тяжело сначала. Зато буду работать на себя.»

Подросток идет дальше по улице. Встречает еще одного юношу. Они здороваются через рукопожатие. Голос за кадром: «Это мой друг Кирилл. Он тоже хочет пойти в техникум. Только затем поступить в военное училище, как его отец. Династия. Тоже дело хорошее. И экзаменов сдавать немного, и уважения больше. Профессия за плечами.» Они вдвоем идут дальше. Встречают еще ребят. Голос за кадром: «Все мои



друзья решили получить сначала рабочую профессию. Кто-то должен и страну из руин поднимать. Есть такое мужское слово – должен!»

Остановка кадра и надпись: «Хочу, могу, должен!»

Конкурс «Мой друг» (фотография, рисунок, рассказ) Пример работы. Рассказ

Мой папа часто рассказывал мне, как он учился на механика гусеничной техники в профессиональном училище. Теперь такие училища называют – колледж. Звали его Иван Михайлович. Был он коренастый, небольшого роста с характерной манерой разговора человека из рабочей среды. Иван Михайлович сразу установил свой непререкаемый авторитет. Всегда твердо настаивал, что детали механизмов нужно называть только профессиональными терминами. Например: отверстие никогда нельзя называть дыркой и так далее. Отца он сразу выделил из всей группы и поставил его заведовать кладовой, где были все детали. И если дома у отца вещи могли валяться как угодно, мать приберет. То в кладовой всегда был идеальный порядок. Иван Михайлович очень настойчиво делал из ребят специалистов своего дела. Отец в школе учился плохо, а училище закончил с отличием. Позднее отец учился уже в военном училище внутренних войск. Обучаться на инженера ему было легко, так как физически он подготовлен. Базу технических знаний ему предоставил Иван Михайлович. Низкий поклон таким людям – настоящим профессионалам своего дела.

Социальная реклама может привлечь внимание к важным проблемам.

## **ЛЕТОПИСЬ МОЕЙ СЕМЬИ**

*Толстоухов Роман Эдуардович, Толстоухова Татьяна Сергеевна*

*МАОУ ООШ № 28, Свердловская область, г. Краснотурьинск*

«Человеку важно знать свои корни отдельному человеку, семье, народу... Без прошлого невозможно ни понять хорошо, ни оценить по достоинству настоящего.»

Родословная – семейная реликвия, передаваемая из поколения в поколение. Она как связующая нить между отцом и сыном, дедом и внуком... Давно известно, чем больше мы знаем о своем прошлом, тем с большим вниманием присматриваемся к будущему. Мы не просто живем, мы продолжаем историю собственного рода и одновременно создаем свою.



Проблема исследования состоит в том, что в процессе воспитания на данном этапе развития общества не соблюдается историческая преемственность поколений. Дети лишаются возможности брать пример с людей, живших в прошлом. Современные семьи теряют связь поколений, мало общаются не только дальние, но и близкие родственники. Поэтому сегодня проблема изучения истории своей семьи особенно важна.

Цель: составить генеалогическое дерево своей семьи.

Гипотеза: в процессе поиска и систематизации информации о своей семье каждый может стать хранителем её истории и получит возможность рассказать о ней следующим поколениям.

В процессе исследования изучались различные источники: оригиналы и копии документов, фотоархивы, грамоты и награды членов семьи.

### **ИСТОРИЧЕСКОЕ СОЗНАНИЕ СТАРШЕКЛАССНИКОВ (ЧЕМ ГОРДЯТСЯ И ЧЕГО СТЫДЯТСЯ МОЛОДЫЕ ЛЮДИ)**

*Непомнящих Татьяна Евгеньевна, Вертелецкая Елена Борисовна*

*МБОУ Кагальницкая СОШ № 1, Ростовская область,  
станица Кагальницкая*

О чём думает, что чувствует, чем «дышит» нынешняя молодежь? Одной из задач моего социологического исследования было изучение исторической памяти школьников, роль которой существенно возрастает в формировании патриотического отношения граждан своей страны к Отечеству.

Цель работы – выявить уровень сформированности исторического сознания старшеклассников. Я считаю, стоит доказать, что мы достойное поколение, мы знаем, чем гордимся и чего стыдимся, немного, но разбираемся в политике. Мы знаем, что нужно нашему государству для достойного обеспечения жизни.

Объектом анализа послужил опрос учащихся 9–11 классов МБОУ Кагальницкой СОШ № 1, учителей, критическая литература, интернет-ресурсы.

Анализ полученных ответов свидетельствует, что дореволюционную историю школьники знают лучше современной и гораздо чаще ею гордятся. Вопросы об исторических событиях показались для респондентов сложными. При этом часто одни и те же события неоднократно



повторялись в разных анкетах ребят из одного класса, что говорит об интенсивном обмене мнениями между одноклассниками по данному вопросу. В сознании некоторых учащихся смешаются временные рамки исторических событий или перепутываются их названия. Так на свет появляются «новые» события, такие как «Великая Отечественная война 1812 года», «Вторая Мировая 1941–1945».

Для более детального рассмотрения исторических знаний учеников я провела еще одну анкету, направленную на выявление мнений современной молодежи о политике. Мне хотелось узнать, что мои сверстники знают о политических деятелях, какой вклад они сами бы внесли во внутреннюю политику нашей страны. Многие даже не ответили и на половину вопросов. Но школьники не смогли обойти вниманием многие общественно-важные проблемы. Затронули самые нужные темы: экономику нашей страны, системы образования и здравоохранения. Все это говорит о том, что нас воспитывают патриотами, людьми, всегда готовыми помочь Родине, а знание истории должно быть ключевым.

Характеристика исторического сознания молодежи была бы неполной, если бы я не провела опрос среди взрослых людей, учителей моей школы. Ответы учителей практически не отличались от ответов учеников. На первое место были поставлены достижения нашей страны в войнах, науке и технике. В основном респонденты делали упор на события 20 века, нежели на современную историю. Если анкета не вызвала серьезных трудностей в целом, то вопросы, связанные с историей Ростовской области, показали, что не все хорошо знают историю малой Родины. В целом учителя сделали упор на историю СССР. Я думаю потому, что многие родились и выросли в Советском Союзе, поэтому история этого периода им ближе.

Безусловно, говорить о полностью сформированном историческом сознании и мнении о политике не стоит. Каждый из нас ежедневно узнает что-то новое, сама жизнь каждый день диктует нам это новое. Изучение истории не заканчивается на школьной и университетской скамье. СМИ, окружающие нас люди незаметно для нас оказывают прямое влияние на наше историческое сознание. Мы порой сами не замечаем, как меняется наше мнение.



## **СЛУХИ В ИНФОРМАЦИОННОМ ПРОСТРАНСТВЕ СЕТИ ИНТЕРНЕТ**

**Башаров Владислав Алексеевич, Белозерская Мария Валерьевна**

*ГБОУ СОШ № 348, г. Санкт-Петербург*

В настоящее время происходит активное развитие новых технологий в различных сферах – СМИ, маркетинга, PR, что приводит к манипулированию массовым сознанием, воздействию на подсознание человека в целях влияния на его решение в той или иной сфере.

Поэтому одним из наиболее актуальных проблем для изучения является получение достоверной информации и создание доверия к источнику ее получения.

В современном обществе слухи не сдают своих позиций и остаются мощнейшим инструментом воздействия на людей как внутри социальных групп, так и между ними. Вопросами изучения слухов, как коммуникативного явления занимались Алешина И. В., Латынов В. В., Толстых А. В. и др.

Любую новую информацию по теме человек мгновенно встраивает в свою картину мира и передает ее, вместе с собственными изменениями, далее. Искажится ли при этом картина мира? Когда-то, до появления средств массовой информации, слухи были единственным способом информирования людей. А в современном обществе слухи возникают, как правило, там, где есть недостаток информации.

Новости по-прежнему являются развлечением для людей. Если сюжет слуха оценивается персоной как возможный и правдоподобный, то воздействие будет иметь место. В этом ключе появляются вопросы, каким образом происходит появление слуха из разряда новости. Попадая на страницы печатных СМИ или передаваемая средствами радио и телевидения, достоверная информация в случае, если она представляет интерес для человека, претерпевает ряд изменений. Так человек не просто механически перерабатывает полученную информацию, он отсеивает ненужную. Поэтому часто «на выходе» можно столкнуться с искажением информации после прохождения ею различных этапов передачи от одного человека другому.

В качестве эксперимента, для того, чтобы проследить, как быстро распространяется новость, и как она интерпретируется среди разных целевых аудиторий, мы взяли новость, которая не содержит информа-



шии массового характера, а направлена на конкретные целевые группы.

Речь в новости шла о Законе, направленном на совершенствование механизмов целевого обучения по образовательным программам среднего профессионального и высшего образования.

Информация представляет интерес для следующих групп:

1. Представители ВУЗов с целевым обучением и без него.
2. Предприятия – партнеры ВУЗов.
3. Выпускники школ.
4. Родители выпускников.
5. Представители школ, ответственные за профориентацию.

Новость отслеживалась на протяжении 6 месяцев. За этот период было много различных вариантов названий, среди которых эмоциональная окраска меняет смысл новостного материала.

Что говорить о содержании новости, то мониторинг показал, что лишь 10% новостей отличались по смыслу от первоначальной информации. Понятно, что при отсутствии упоминания о документе, новость быстро перешла в разряд слухов.

В заключение хотелось бы сказать, что результаты воздействия слухов на целевую аудиторию можно рассматривать на трех уровнях: индивидуальном, групповом, общенациональном. Слухи позволяют вводить людей в заблуждение и могут быть серьезной провокацией населения на совершение спонтанных действий.

## **ИССЛЕДОВАНИЕ ВЛИЯНИЯ ДЕЯТЕЛЬНОСТИ ДЕТСКО-ЮНОШЕСКИХ ОРГАНИЗАЦИЙ ЧЕРЕЗ ПРОИЗВЕДЕНИЯ ИСКУССТВА НА ФОРМИРОВАНИЕ ГРАЖДАНСКОЙ ПОЗИЦИИ**

*Антипенко Анна Васильевна, Андреева Наталья Александровна*

*МАОУ СШ № 150, Красноярский край, г. Красноярск*

Развитие детских и молодёжных общественных организаций в последнее время приобретает особую актуальность. В необходимости создания условий привития подрастающему поколению ценностей коллективизма, патриотизма, семьи, труда, саморазвития и самосовершенствования заинтересованы не только родители и учителя, сегодня это задача государства, государственный проект становления гражданина.



Цель научной работы: исследовать влияние деятельности детско-юношеских организаций через произведения искусства на формирование гражданской позиции.

Я выдвигаю две гипотезы к качественному анализу:

- участие в детско-юношеских организациях не оказывает существенного влияния на формирование гражданской позиции
- произведения искусства помогают влиять на общественное мнение, формировать гражданскую позицию

Методологическая основа работы: применение различных методов исследования позволило рассмотреть предмет работы в обобщающих закономерностях и в конкретных деталях.

Исследование проводилось на основе следующих методов:

- сопоставительный
- метод системного анализа документации
- метод анкетирования
- хронологический метод

Эмпирической базой исследования выступила площадка МАОУ СШ № 150 – учащиеся 8–11

классов, а так же их родители.

Новизна и актуальность работы:

О деятельности РДШ все чаще появляется информация в СМИ. Развитие детских и молодёжных общественных организаций в последнее время приобретает особую актуальность. В настоящее время очень важно дать понять подрастающему поколению перспективы участия в РДШ и других молодёжных организациях.

Формирование активной гражданской позиции у подрастающего поколения – одна из актуальнейших задач нашего времени. Ведь будущее России зависит от того, каким вырастет новое молодое поколение ее граждан.

В результате проведенного исследования подтвердилась только вторая гипотеза.

Я начала практическую реализацию образовательного проекта: провела классные часы в четвертых классах с целью мотивации ребят к участию в деятельности различных молодёжных организаций.





## **КРАСНОЯРСК НА КОТОРЫЙ МЫ НЕ ОБРАЩАЕМ ВНИМАНИЕ**

*Кожуховкая Дарья Александровна, Поддубная Елена Владимировна*

*МАОУ СШ № 150, Красноярский край, г. Красноярск*

Теперь, когда мы уже научились летать по воздуху, как птицы, плавать под водой, как рыбы, нам не хватает только одного: научиться жить на земле, как люди!» – Бернард Шоу. И мы понимаем, что должны привести в порядок ту крошечную часть планеты, на которой мы живём. И если нам покажется, что эту задачу решить нельзя, вспомним слова мудреца древности Плиния Старшего «Как много дел считались невозможными, пока они не были осуществлены...»

Следует заметить, что благоустройство нашего города нас радует и огорчает. В песне нашего современника И. Талькова есть такие слова: «У каждого из нас на свете есть места, куда приходим мы на миг отъединится, где память, как строка почтового листа, нам сердце исцелит, когда оно томится». И это действительно так. В сердце каждого из нас живет малая Родина. И мы несем ее в своей памяти до самой старости. Чтобы эти воспоминания оставались на всю жизнь светлыми, надо вложить в неё свою душу и труд. В последнее время мы наблюдаем, как расцветает наш город, как он расстраивается, как появляются новые здания в сфере культуры, образования, торговли. И невольно в голову приходит мысль: что у нас в городе? Я хочу доказать себе и окружающим, что не надо опускать руки, вся обстановка зависит от нас, какой мы хотим её видеть.

Общеизвестно, что благоустройство и зеленые насаждения имеют большое значение в жизни и функционировании городов. Они оказывают значительное влияние на возможность организации полноценного отдыха жителей города, формируют эстетический каркас города, улучшают его архитектурно-художественный облик и качество городской среды.

Далее я провела анкетирование среди учеников и родителей и задала им самые важные вопросы, которые связаны с благоустройством города, который находится в самом сердце Сибири.

В ходе исследования я достигла своей цели: актуализировать внимание общественности к проблемным ситуациям в системе благоустройства г. Красноярска. Часть родительской общественности готовы



принять участие в разрабатываемом мною проекте «Взлетка – моя малая родина», в качестве финансовой поддержки и повышения социальной ответственности бизнеса.

Методологической основой работы являются общенаучные методы исследования, которые проверяют и дополняют друг друга: метод контекстного анализа, метод сопоставления данных, метод анкетирования, метод системного анализа документации.

Объект исследования – благоустройство г. Красноярска

## **ЗДОРОВОЕ ПИТАНИЕ В ЖИЗНИ СОВРЕМЕННЫХ СТУДЕНТОВ**

*Федюнина Анастасия Владимировна, Курилов Андрей  
Александрович, Москаленко Елена Владимировна*

*ГБПОУ КК «Славянский Электротехнологический техникум»,  
Краснодарский край, г. Славянск-на-Кубани*

Тема правильного питания близка и понятна многим. Все знают, что правильное питание человека – важнейшее условие его нормального роста и развития, залог здоровья. Но вот что такое «Правильное питание» – об этом у разных людей бытует невероятное количество суждений.

Проект направлен на формирование у студентов основ культуры питания, как одной из составляющих здорового образа жизни. В процессе работы студенты осознают ценность здоровья и здорового образа жизни, формируются понятия правильного питания, гигиены питания, режима питания, рациона питания, культуры питания.

Проанализировав ответы, можно сделать вывод, что большинство современных студентов не соблюдают режим питания, не следят за правильностью питания и употребляют в пищу вредные продукты, которые не только не приносят пользу, но и наносят вред организму.

Полученные данные, показывают, что 60% студентов почти не занимаются спортом, к тому же 62,5% употребляют нездоровую пищу, а так же 47,5% не завтракают по утрам, что в совокупности приводит к замедленному развитию организма, к различным сердечно – сосудистым, кишечным и раковым заболеваниям.

Нарушение рациона питания отрицательно сказывается на здоровье студентов. Во-первых, это обильное употребление пищи или же



систематическое и излишнее поступление с ней большого количества жиров и углеводов (сладости, мучные и кондитерские изделия, крупяные блюда). Во-вторых, нерегулярное питание с редкими (1–2 раза в день) и обильными приемами пищи, а также еда перед сном. В-третьих, нарушение ритма питания.

Для предупреждения ожирения и связанных с ним заболеваний необходимо, прежде всего, избегать указанных ошибок в питании, повысить двигательную активность, увеличить энергозатраты. Для этого необходимо выполнение различных видов физических упражнений, занятия спортом и систематический контроль за массой тела.

Несоблюдение рациона питания и отказа студентами от правильного питания заключается в следующих причинах: отсутствие систематических лекций и семинаров о правильном питании в течение всего учебного периода; нехватка времени на перемене для полноценного обеда; отсутствие блюд, приготовленных из полезных продуктов в правильном соотношении белков, жиров и углеводов.

Таким образом, правильное питание является одной из основных составляющих здорового образа жизни. Для того чтобы поднять здоровье нации, в частности благодаря подрастающему поколению, необходимо проводить мероприятия и беседы с учащимися в целях поднятия общего и частного уровня культуры питания. Для повышения качества питания среди студентов, следует улучшить условия в пользу полноценного питания в столовых, что повлечет отказы от вредных перекусов.



XLIII Всероссийская конференция обучающихся  
**«ОБРЕТЁННОЕ ПОКОЛЕНИЕ –  
НАУКА, ТВОРЧЕСТВО, ДУХОВНОСТЬ»**



**ТЕОРИЯ  
И ИСТОРИЯ ПРАВА  
И ГОСУДАРСТВА**

**Москва, 2019**



## **ИНСТИТУТ НЕОБХОДИМОЙ ОБОРОНЫ В ПРОФЕССИОНАЛЬНОЙ ДЕЯТЕЛЬНОСТИ СУДЕЙ**

**Кожин Егор Дмитриевич, Новиков Василий Савельевич**

*МОУ-ПРОФИЛЬНАЯ ШКОЛА № 4, Московская область, г. Клин*

**ЦЕЛЬ ИССЛЕДОВАНИЯ.** Разработать систему предложений правового характера, направленных на развитие теории и практики правомерного применения силы судьями, должностными лицами правоохранительных и контролирующих органов (гражданами), чтобы повысить эффективности борьбы с преступностью в РФ.

**ДЛЯ ДОСТИЖЕНИЯ ЭТОЙ ЦЕЛИ В РАБОТЕ ПРЕДПРИНЯТЫ ПОПЫТКИ РЕШЕНИЯ СЛЕДУЮЩИХ ОСНОВНЫХ ИССЛЕДОВАТЕЛЬСКИХ ЗАДАЧ:**

- проанализировать научные и учебно – методические работы по данной проблематике;
- проанализировать статью 45 Конституции РФ, статьи 37,38 и 39 УК РФ, статью 24 ФЗ РФ «Об оружии» и судебную практику по данной проблематике;
- разработать юридические основания, порядок, цель, юридические условия правомерности применения силы;
- сформулировать предложения по совершенствованию норм права, регламентирующих правовой режим применения силы.

**МЕТОДОЛОГИЯ И МЕТОДЫ ИССЛЕДОВАНИЯ.** Для проверки гипотез, реализации цели и основных задач исследования использовался комплекс методов: анкетный опрос, экспертный опрос сотрудников правоохранительных органов, статистический метод, анализ документов, интервью, включенное наблюдение, сравнительно – правовой метод, формально – юридический метод, метод решения конкретных юридических конфликтов.



## **ПРОБЕЛЫ В ПРАВЕ И СПОСОБЫ ИХ ПРЕОДОЛЕНИЯ**

*Хмеленко Анастасия Андреевна, Прохорова Марина Юрьевна*

*АНО ВО Санкт-Петербургская юридическая Академия,  
г. Санкт-Петербург*

Проблематика, связанная с применением права, всегда находилась в центре внимания как отечественной, так и зарубежной юридической мысли. Актуальность данной работы обусловлена необходимостью проведения высокоэффективной работы по развитию и совершенствованию современного законодательства, необходимостью совершенствования правоприменительных процедур конституционному принципу уважения прав, свобод человека и гражданина. Однако все вышесказанное невозможно будет осуществить без изучения такого понятия как «пробел в праве».

Исторический путь, который прошла Россия, не позволяет нам говорить о совершенном беспробельном праве. Правоприменитель обращаясь к законодательству нередко обнаруживается пробел.

Пробел в праве – это полное или частичное отсутствие норм, которые необходимы для развития общественных отношений и практического решения дел. Пробелы в праве, прежде всего, стоит соотносить со спецификой конкретной отрасли права. Пробел в праве означает большую значимость, чем пробел в законодательстве.

Пробел в праве – серьезная проблема для современного государства. Для преодоления пробелов в праве совершенно обоснованно используют юридические фикции.

К правовым средствам, позволяющим оперативно восполнять пробелы в рамках конкретного случая, традиционно относят аналогию закона (*analogia legis*) и аналогию права (*analogia juris*). Судебная практика так же выступает средством восполнения недочетов отраслевого законодательства. Совершенствование законодательства и судебной деятельности напрямую связано с качеством российского законодательства, судебных решений и проблемой их исполнения.

Законодательные пробелы влекут ряд негативных последствий как для государства, так и для отдельных граждан. Пробелы в праве могут вести к нарушениям прав человека, подрывают доверие граждан к государству.

Пробел в законодательстве – это отсутствие нормативно-правовой регламентации определенной группы общественных отношений



в сфере правового регулирования, представленной основными принципами права. Наличие пробела в праве лишает правоприменителя возможности использовать право для урегулирования того или иного правоотношения ибо вызывает отдельные затруднения в силу неполного урегулирования.

Следовательно, необходимо создать принципиально новую систему взаимодействия правотворческой и правоприменительной деятельности, разрабатывать и внедрять общие принципы сотрудничества законодательных и судебных органов, научной и юридической общественности, учитывающие социально-политические, научные, законодательные, правоприменительные особенности нашей страны.

## **ПРИМЕНЕНИЕ ПРОФЕССИОНАЛЬНОГО СТАНДАРТА КАК ЭЛЕМЕНТА ОЦЕНКИ КАЧЕСТВА ПРОФЕССИОНАЛЬНОЙ ДЕЯТЕЛЬНОСТИ**

*Николаева Екатерина Владимировна, Делегеоз Елена Геннадьевна*

*АНО ВО «Санкт-Петербургская юридическая академия»,  
г. Санкт-Петербург*

Современный этап развития экономики вывел на первый план проблемы формирования эффективного и продуктивного способа управления персоналом (работниками) на предприятиях. В этой связи, управление персоналом признается одной из наиболее важных сфер в деятельности предприятия. Четко выстроенная система управления персоналом обеспечивает непрерывное совершенствование методов работы с кадрами (работниками), способствует повышению уровня их подготовки, росту производительности труда и повышению конкурентных преимуществ компании.

Возникновение и внедрение термина «профессиональный стандарт» было связано с необходимостью повышения уровня профессионализма и квалификации работников при выполнении определенного вида деятельности. Первые профессиональные стандарты появились в 2007–2008 гг. Однако бизнес-сообщество оказалось не заинтересовано в разработке профстандартов, поэтому вузам пришлось разрабатывать образовательные программы самостоятельно. Новая волна разработки профстандартов началась после Указа Президента РФ от 07.05.2012 № 597 «О мероприятиях по реализации го-





сударственной социальной политики». Именно во исполнения Указа в Трудовой Кодекс РФ было введено понятие профессионального стандарта, разработаны подзаконные акты и методические документы, Министерством труда и социальной защиты РФ было объявлено множество конкурсов на создание профстандартов.

Стоит отметить, что сегодня внедрение профессиональных стандартов активно развивается на законодательном уровне. Законодатель заинтересован во внедрении профессиональных стандартов, с помощью которых работодатели будут регулировать профессиональную компетентность работников предприятий. Одна из центральных задач, которую должна решить система профстандартов, – упорядочение назначения на ту или иную должность: соискатель, претендующий на должность, например, начальника отдела, должен будет отвечать вполне определенным требованиям к знаниям, умениям, навыкам и опыту. Эта система должна помочь решить проблему непрофессионализма, которая сегодня стоит достаточно остро в самых разных сферах деятельности.

Перечня профессиональных стандартов можно разделить две категории:

- профессиональные стандарты общего характера, которые применяются к наименованиям должностей, профессий, специальностей и определению квалификационных требований к ним;
- профессиональные стандарты особого характера, которые применяются работодателями в качестве основы для определения требований к квалификации работников с учетом особенностей выполняемых работниками трудовых функций, обусловленных применяемыми технологиями и принятой организацией труда.

К сотруднику (работнику) применяют не весь профстандарт. Работник и работодатель выбирают из текста стандарта те трудовые функции и профессиональные действия, которые включают в трудовой договор (ст. 15 ТК РФ). Обязательной является та часть профстандарта, в которой прописаны требования к квалификации (ст. 195.3 ТК РФ, с 1 июля 2016 г.).

Внедрение профессионального стандарта является основой повышения эффективности труда на предприятии, повешению уровня профессионализма и компетентности работников. Профессиональные стандарты позволяют четко структурировать профессиональную дея-



тельность работника за счет четкого описания требований к трудовым функциям и качеству их выполнения, исключив дублирование трудовых функций по должностям.

Работодатели получают критерии для оценки персонала с целью повышения качества труда и эффективности работников за счет развития их компетенций, освоения требуемых квалификаций, активизации их мотивации, следовательно, для достижения высоких экономических результатов. Кроме того, они приобретают возможность контролировать профессионализм работников, поддерживать и улучшать отраслевые стандарты качества.

### **ПРАВОВАЯ РЕГЛАМЕНТАЦИЯ РЕФОРМИРОВАНИЯ ПЕНИТЕНЦИАРНОЙ СИСТЕМЫ ВО ВТОРОЙ ПОЛОВИНЕ XIX ВЕКА**

*Маркушева Алёна Алексеевна, Назаров Сергей Владимирович*

*АНО ВО «Санкт-Петербургская юридическая академия»,  
г. Санкт-Петербург*

Уголовно-исполнительная политика является одним из важных направлений общегосударственной политики и определяет основные направления деятельности государства в области исполнения наказаний.

История и практика в целом демонстрирует, что уголовное наказание, являясь мощным и необходимым рычагом государственного принуждения, требует единой централизованной системы управления учреждениями и исполняющими органами.

Значительное влияние на реформирование системы исполнения наказания оказывает экономическое состояние общества. Только благоприятное в экономическом отношении государство может ставить высокие цели и добиваться высоких результатов.

Государство осуществляет выбор приоритетов целей общественного развития и средств достижения поставленных целей. Признание государством лиц, отбывающих наказание, не только в качестве объекта карательной политики, но и субъекта права прямо обусловило необходимость реформирования системы исполнения наказания. Влияние общественности на деятельность системы исполнения наказаний, несет в себе двоякую природу: с одной стороны, это влияние можно рассматривать как контроль, а с другой стороны как помощь. Основ-



ными направлениями сотрудничества являются правовое просвещение осужденных и сотрудников, оказание им юридической, социальной, психологической, медицинской, материальной помощи.

Одним словом, общественность может принимать участие лишь в наблюдении за социальными условиями, в которых проживают осужденные и в морально-нравственных сторонах мест принудительного содержания.

Система исполнения наказания России прошла значительный путь развития, в процессе которого под влиянием различных внутренних и внешних факторов шло формирование организационной структуры, принципов управления данной системы ст. 16 п. 1 подпунктом 37 в следующей редакции: «создание, содержание и организацию деятельности муниципальных предприятий, организаций с целью участия их в процессе ресоциализации лиц, освободившихся из мест лишения свободы». С той же целью требуются внести дополнение в ст. 22 Федерального закон от 10 июля 2008 г.

№ 76-ФЗ «Об общественном контроле за обеспечением прав человека в местах принудительного содержания и о содействии лицам, находящимся в местах принудительного содержания», а именно расширить объект деятельности членов общественных наблюдательных комиссий и общественных объединений, включив в него лиц, отбывших наказание.

## **РОССИЯ КАК ПРАВОВОЕ ГОСУДАРСТВО: ПРЕЕМСТВЕННОСТЬ И ПЕРСПЕКТИВЫ РАЗВИТИЯ**

*Дашкевич Никита Германович, Плескач Виктор Николаевич*

*ГАОУ ВО ЛО «Ленинградский государственный университет  
имени А. С. Пушкина», г. Санкт-Петербург*

В статье 1 Конституции сказано, что Россия является правовым государством. Но что эта фраза означает для простого российского народа? Действительно ли Россия является правовым государством, как это закреплено в Основном законе страны? Для ответа на эти вопросы нами был исследован феномен правового государства и идейные представления человечества о нем. Становление доктрины правового государства происходило на протяжении многих столетий – от учений Платона и Аристотеля до научных взглядов С. С. Алексеева и В. С. Нерсисянца.



Правовое государство – это то идеальное государство, где признаются, соблюдаются и гарантируются права и свободы человека. Можно сказать, что человек – «центр», вокруг которого строится вся деятельность государственных органов и должностных лиц. При этом человек должен уважать и не нарушать права других лиц. Только на условиях такой «взаимной вежливости» возможно построение правового государства. Также для правового государства характерны разделение властей, развитость гражданского общества, правовая связь человека с государством и высокий уровень правовой культуры населения.

Конечно, Россия пока что не так близка к построению правового государства, однако к этому необходимо стремиться, поскольку «зачатки» для этого есть от советского прошлого. Хотя многие ученые заявляют о том, что СССР был «антиподом правового государства». Однако в ходе своего исследования мы пришли к выводу о том, что такая позиция является заблуждением. Так, например, в Советском Союзе была гарантия прав, были развиты правовые институты защиты прав граждан и их восстановления, например, суд, прокуратура, адвокатура. И Россия, соответственно, переняла советский опыт правового регулирования. Но в ходе демократических преобразований, которые принесли вред народу, произошло падение ценности права как для населения, так и для государственных органов, которые стали жить по принципам правового нигилизма – и это стало реалиями жизни. Вспоминаются слова о том, что построение правового государства в России невозможно, так А. Валицкий как то высказал фразу: «праву в России не повезло». А. И. Герцен утверждал, что в России все заняты поиском путей обхода закона, а не его исполнением.

Если сравнить уровень пренебрежения права в России и во Франции, то количество совершенных преступлений, например, убийств, в РФ в 8,5 раз выше, чем во Франции (при этом численность населения Франции в 2 раза меньше).

Такую ситуацию, конечно необходимо исправлять. Во-первых, необходимо повышать уровень правовой культуры и грамотности граждан, а именно, вести пропаганду правомерного поведения во всех учреждениях и заведениях. Во-вторых, проводить активную правовую политику по регулированию общественных отношений, чтобы законы не были просто «бумажкой» или «отпиской» для народа. В-третьих, сократить количество чиновников, качественно не выполняющих функции по



регулированию общественных отношений. Важно создать доверие граждан к власти и к государственным органам, при этом последние должны это доверие оправдать. Также оказывать содействие дальнейшему развитию гражданского общества, без которого правовое государство не сможет существовать.

Только тогда государственная политика поможет становлению и совершенствованию России в качестве правового государства!

## **ПРОБЛЕМА ДИСКРИМИНАЦИИ В ТРУДОВОМ ПРАВЕ**

*Кушнир Валерия Олеговна, Делегеоз Елена Геннадьевна*

*ФГБОУ ВО «Санкт-Петербургский государственный экономический университет», г. Санкт-Петербург*

В данной работе рассмотрена проблема дискриминации в трудовых правоотношениях. С практической точки зрения ее особенность заключается в том, что она решается не только законодательными мерами, но и мерами этического характера.

Рассматривая понятие дискриминации в широком смысле мы приходим к выводу, что это нарушение прав, провозглашенных во Всеобщей декларации прав человека, а в узком – применительно к трудовым отношениям, дискриминация – это «всякое различие, недопущение или предпочтение, проводимое по признаку расы, цвета кожи, пола, религии, политических убеждений, иностранного происхождения или социального происхождения, приводящее к уничтожению или нарушению равенства возможностей или обращения в области труда и занятий» (Конвенция № 111 «О дискриминации в области труда и занятий»).

Дискриминация можно быть классифицирована по типам и видам. Выделяют следующие типы дискриминации: дискриминацию в заработной плате, дискриминацию при найме на работу или увольнении с работы, дискриминацию при продвижении по службе, сегрегация в профессиональной сфере, дискриминацию в образовании и профессиональной подготовке. Виды дискриминации могут быть: дискриминация по возрасту, по признаку пола, по национальному признаку, по вредным привычкам, по внешности и т.д.

В работе было изучено явление гендерной сегрегации на российском рынке труда. Как показывает практика, одни из самых устойчивых раз-



личий на рынке труда – это различия, связанные с характеристиками пола, то есть гендерные различия. Существующий в России разрыв в оплате труда между мужчинами и женщинами подтверждает наличие данного явления.

В большинстве стран ведется постоянная борьба с проявлениями трудовой дискриминации, принимаются нормативно-правовые акты. В России это, прежде всего, Конституция РФ, закрепляющая в ст. 19 «равенство прав и свобод человека и гражданина и запрещающей любые формы ограничения прав граждан по признакам социальной, расовой, национальной, языковой или религиозной принадлежности». Данная норма конкретизирована в ст. 3 ТК РФ, запрещающей дискриминацию в сфере труда. Принцип свободы труда, закрепленный в ст. 37 Конституции РФ, соответствует ст. 23 Всеобщей декларации прав человека. В соответствии с ним ст. 2 ТК РФ провозглашает право на труд и свободу его выбора. Каждый человек имеет право свободно распоряжаться своими способностями к труду, выбирать род занятий и профессию.

Международные организации (МОТ, ООН, ЕСПЧ) принимают специальные нормативные акты, создающие механизм для искоренения дискриминации по различным признакам, которые является международным обязательством стран, ратифицировавших данные акты. Знание практики ЕСПЧ и ссылки на его решения при обжаловании дискриминации в национальных судах повлекут постепенное повышение качества рассмотрения подобных споров и эффективности судебной защиты.

Таким образом, дискриминация в сфере труда является острой социальной и правовой проблемой, требующей всестороннего анализа, как со стороны государства, так и бизнеса.



## **ПЕРВЫЙ МОСКОВСКИЙ СПОРТИВНЫЙ АРБИТРАЖ ДЛЯ СПОРТСМЕНОВ И СПОРТИВНЫХ ОРГАНИЗАЦИЙ РОССИИ И ИНЫХ СТРАН СНГ**

*Князев Егор Сергеевич, Каляева Яна Юрьевна*

*(военнослужащий 16-й отдельной бригады спецназа ГРУ ГШ МО РФ (войсковая часть 54607), ГБУ среднего профессионального образования города Москвы «Технический пожарно-спасательный колледж № 57 имени Героя РФ В. М. Максимчука», г. Москва*

Актуальность исследования.

В настоящее время одним из наиболее актуальных вопросов в сфере спорта является вопрос разрешения спортивных споров: 1. технические споры (возникающие из применения технических правил того или иного вида спорта, как правило, такие споры разрешаются в ходе соревнований судьями или рефери); 2. административные споры (возникающие между спортсменами, клубами, федерациями: например, спор о допуске на соревнования, о переходе игрока из клуба в клуб); 3. дисциплинарные споры (например, обжалование, спортсменом санкций, вынесенных клубом или федерацией за тот или иной проступок, в частности, применение допинга); 4. экономические споры (между спортивными клубами, федерациями, организациями или отдельными лицами, например, споры, вытекающие из неисполнения контракта или спонсорских обязательств); 5. межучрежденческие споры (споры между спортивными организациями, федерациями, клубами).

Большая часть вышеперечисленных споров, как правило, разрешаются спортивными арбитражами, как на национальном уровне, так и на международном. На международном уровне единственным авторитетным органом по разрешению спортивных споров является Спортивный арбитражный суд в г. Лозанне (далее КАС).

Ежегодно количество спортивных споров на территории Российской Федерации и стран-участниц СНГ становится все больше и больше.

При этом на указанной территории отсутствует структура, аналогичная по своим функциям КАС, которая разрешала бы споры между спортсменами и спортивными организациями Российской Федерации и иных стран СНГ.



Поставленная цель.

Исходя из складывающейся ситуации, на территории РФ целесообразно создать постоянно действующее арбитражное учреждение, специализирующееся на разрешении спортивных споров, которое разрешало бы споры между спортсменами и спортивными организациями Российской Федерации и иных стран СНГ (далее Спортивный арбитраж).

Степень изученности проблемы.

Справедливость результатов спортивных соревнований всегда становится предметом обсуждения общественности.

Порядок рассмотрения спортивных споров в РФ регламентирован Общероссийскими антидопинговыми правилами, принятыми на основании Кодекса Всемирного антидопингового агентства (ВАДА). Главная претензия спортсменов заключается в том, что у ВАДА слишком много полномочий. Во избежание конфликта интересов и политизированных решений, считают специалисты, эти полномочия следует развести в независимые организации.

Анализ документов, регулирующих деятельность, направленную на координацию антидопинговой политики, показал, что на сегодняшний день мы имеем хорошо структурированную и эффективно работающую систему борьбы с использованием запрещенных препаратов в спорте. Вместе с тем Кодексом и иными правилами предусмотрены способы защиты от несправедливых и ошибочных решений, принятых в рамках проведения антидопинговых контрольных процедур.

Примечательно то, что приоритет рассмотрения таких споров отдается третейским судам, которые будучи менее скованными в вопросах организации и проведения разбирательства, способны более эффективно рассмотреть дело, а судьи, специализирующиеся непосредственно на международных спортивных спорах, разрешают их с учетом специфики данной отрасли.

Однако, с 1 сентября 2016 г. в РФ вступил в силу Федеральный закон от 29.12.2015 г. № 382-ФЗ «Об арбитраже (третейском разбирательстве) в Российской Федерации» (далее Закон об арбитраже), в соответствии с п. 1 ст. 44 которого постоянно действующие арбитражные учреждения в Российской Федерации создаются при некоммерческих организациях.

Ранее существовавшие постоянно действующие арбитражные учреждения (третейские суды), которые функционировали при коммерческих





организациях, прекратили деятельность (за исключением рассмотрения и принятия решений по делам, возбужденным до 1 сентября 2016 г.).

В соответствии с новым законодательством, постоянно действующее арбитражное учреждение вправе осуществлять свою деятельность исключительно при условии, если некоммерческая организация, при которой оно создано, получила разрешение на осуществление функций постоянно действующего арбитражного учреждения, которое предоставляется актом Правительства РФ.

Вариант решения проблемы.

В связи с Законодательными изменениями в РФ в отношении «Закона об арбитраже», предлагается объединить усилия специалистов ранее действующих арбитражных Третейских учреждений (далее Третейские суды), в том числе осуществлявших свою деятельность в области спортивных споров. Такие третейские суды обладают профессиональными кадрами, опытом, историями качественных результатов рассмотрения судебных споров, на которые компетентными федеральными судами были выданы исполнительные листы и иными специализированными компетенциями.

Специалисты ранее действовавших Третейских судов имеют высшее юридическое либо высшее экономическое образование, подтвержденное дипломами установленного законодательством образца, ряд арбитров обладает ученой степенью в области юриспруденции по специальностям гражданского права и гражданского и арбитражного процесса, имеют опыт работы в сфере разрешения спортивных споров.

Таким образом, в ранее действовавших Третейских судах, большая часть третейских судей соответствует требованиям нового закона, предъявляемым к третейским судьям (ст. ст. 11 и 47 Закона об арбитраже) и готова продолжить деятельность по отправлению третейского правосудия в сфере разрешения спортивных споров для спортивных организаций России и иных стран СНГ для рассмотрения споров между спортсменами и национальными антидопинговыми агентствами.

В связи с этим, с целью создания Спортивного арбитража, предлагается объединить профессиональные усилия специалистов ранее существующих Третейских судов.

Результаты и выводы, возможность практического применения полученных результатов.



Создание Спортивного арбитража в РФ создаст ряд преимуществ для развития спорта на территории России и стран-участниц СНГ.

Прежде всего, Спортивный арбитраж, созданный в РФ, станет первым международным независимым арбитражем, доступным для спортсменов и спортивных организаций России и иных стран СНГ, что особенно важно для рассмотрения споров между спортсменами и национальными антидопинговыми агентствами (например, «РУСАДА»), количество которых превалирует над остальными спорами в сфере физической культуры и спорта.

Создание Спортивного арбитража будет экономически выгодно, поскольку денежные средства от третейских сборов, уплаченных лицами, между которыми третейский суд будет разрешать спор, частично пойдут на разработку программ содействия развитию физкультурно-спортивной деятельности молодежных организаций РФ.

## **ПРАВОВОЕ ВОСПИТАНИЕ КАК СРЕДСТВО ПРЕОДОЛЕНИЯ ДЕФОРМАЦИЙ ПРАВОСОЗНАНИЯ НЕСОВЕРШЕННОЛЕТНИХ ОСУЖДЕННЫХ**

*Чихичина Анастасия Юрьевна, Лешенко Ольга Вадимовна*

*Псковский филиал Академии ФСИН России, Псковская область,  
г. Псков*

Современная жизнь требует совершенствования процесса реализации права, так как любой закон живет лишь в том случае, если он выполняется всеми и повсеместно. Одной из приоритетных задач демократического государства является повышение уровня правосознания и правовой культуры граждан. Формирование правосознания в воспитательных колониях представляется достаточно сложным процессом; непросто создать условия, способствующие развитию позитивного правосознания несовершеннолетних осужденных.

Правовое воспитание как часть уголовной и уголовно-исполнительной политики государства направлено на восполнение недостающих правовых знаний и других составляющих правового сознания, установление социально полезного поведения в обществе, отвечающего требованиям права. Правовое воспитание способствует исправлению осужденных, их воспитанию в духе уважения законов, соблюдения прав и свобод граждан.



Исследование правового воспитания несовершеннолетних осужденных, отбывающих наказание в воспитательных колониях, позволяет сделать следующие выводы и предложения:

– под правосознанием несовершеннолетних осужденных следует понимать особую форму общественного сознания, которая формируется в условиях изоляции от общества и представляет отношение подростков к нормам права, законам, правомерному (противоправному) поведению, правопорядку и законности, правовой действительности, влияет на самоопределение в правовом пространстве;

– правовой нигилизм и депривированное правосознание являются наиболее опасными видами деформаций (дефектов) правового сознания несовершеннолетних осужденных. Эти виды деформаций выступают детерминантами противоправного поведения подростков, толкают молодежь к совершению правонарушений и преступлений;

– в воспитательных колониях достаточно непросто создать условия, способствующие преодолению деформаций правового сознания, повышению уровня правовой культуры, установлению правомерного поведения несовершеннолетних осужденных. В целях исправления подростков, предупреждения совершения ими новых преступлений и подготовки к самостоятельной жизни после освобождения особую значимость приобретает восполнение недостающих у них правовых знаний, представлений, взглядов, способствующих осознанию ценности права и формирующих отношение к действующему или желаемому праву.

– для исправления несовершеннолетних осужденных, предупреждения совершения ими новых преступлений и подготовки к самостоятельной жизни после освобождения предлагается оптимизировать следующие направления деятельности: правовое воспитание, свободное время (досуг) подростков и правовое самовоспитание.

Реализация программы «Правовое воспитание осужденных в воспитательных колониях Федеральной службы исполнения наказаний», организация свободного времени (досуга) несовершеннолетних осужденных в виде кружковой работы по праву, правовое самовоспитание подростков окажут позитивное воздействие на их правосознание и правовую культуру.

Очевидно, что это позволит преодолеть имеющиеся деформации правосознания, у подростков произойдет осознание ценности права,



XLIII Всероссийская конференция обучающихся  
«ОБРЕТЁННОЕ ПОКОЛЕНИЕ – НАУКА, ТВОРЧЕСТВО, ДУХОВНОСТЬ»

повысится доверие к государственным органам, сформируются позитивные установки и ценностные ориентации, повысится поведенческая активность, уровень правовой культуры.

XLIII Всероссийская конференция обучающихся  
**«ОБРЕТЁННОЕ ПОКОЛЕНИЕ –  
НАУКА, ТВОРЧЕСТВО, ДУХОВНОСТЬ»**



# **ТЕХНОЛОГИИ И ТЕХНИЧЕСКОЕ ТВОРЧЕСТВО**

**Москва, 2019**



## **ВЕБ-УПРАВЛЕНИЕ УМНЫМ ДОМОМ С ПОМОЩЬЮ ARDUINO**

***Сморкачев Алексей Александрович, Моногаров Сергей Иванович***

*Армавирский механико-технологический институт. (филиал) ФГБОУ  
ВО «Кубанский государственный технологический университет»,  
Краснодарский край, г. Армавир*

Целью проекта является разработка, а также показ потенциальных возможностей системы управления умным домом с помощью веб-страницы. Благодаря такой системе управления умным домом возможно управлять многими устройствами, например – освещением, розетками, теплыми полами, и тому подобному, так же система имеет возможность собирать данные с различных датчиков, подключаемых к плате Arduino Mega. Так же данная система позволяет управлять всеми процессами как с компьютера, так и с любого устройства, которое может подключиться к Wi-Fi роутеру.

Главным преимуществом данного проекта является доступность и низкая стоимость всех деталей и модулей. Что позволяет составить конкуренцию более дорогим и сложным в обслуживании и ремонте аналогам систем управления умного дома.

Плата Arduino Mega 2560 позволяет изменять функционал системы добавляя различные модули, датчики, сенсоры, реле, а также платы расширения. В проект входит плата Arduino Mega 2560, которая отвечает за прием и передачу данных и рассылку команд другим модулям. Ethernet Shield w5100, который позволяет подключиться к Wi-Fi роутеру и дает возможность создать локальную веб-страницу. Реле модуль для управления нагрузкой до 10 А при 240 В, этого достаточно для управления любым бытовым прибором или освещением. Так же на веб-страницу добавлен ползунок для управления переменной нагрузкой, что позволяет изменять температуру теплых полов, управлять уровнем освещения и тому подобное. Так же в проекте используется набор датчиков для контроля влажности и температуры, контроля утечки бытового газа.

Таким образом данная система веб-управление умным домом с помощью Arduino помогает централизовать управление домом и непрерывно получать данные с различных датчиков. При этом опережая аналоги, представленные на рынке, по доступности, простоте экс-



платации и ремонта, и не уступая в функциональности (возможность подключения до 50 датчиков и модулей) и удобстве управления.

## **ФОРМИРОВАНИЕ ИНЖЕНЕРНО-ТЕХНИЧЕСКОГО МЫШЛЕНИЯ НА ЗАНЯТИЯХ «РОБОТОТЕХНИКА» НА ПРИМЕРЕ ИЗГОТОВЛЕНИЯ МОДЕЛИ ПОДЪЕМНОГО МЕХАНИЗМА**

*Караев Александр Аланович, Лушина Валентина Павловна*

*МБУ ДО «Станция юных техников», Нижегородская область,  
г. Дзержинск*

Инженерное мышление – это вид познавательной деятельности, направленной на исследование, создание и эксплуатацию новой высокопроизводительной и надежной техники, прогрессивной технологии, автоматизации и механизации производства, повышение качества продукции. В связи с фактически тотальной компьютеризацией современного общества и широчайшим внедрением цифровых технологий управления, как в повседневную жизнь, так и в современные производства робототехника представляется как нельзя более актуальным и востребованным.

Занимаясь в объединении «Робототехника», мне пришла идея собрать автономный транспортно-подъемный механизм (модель-копию), который можно использовать при перевозке груза, например, в особо опасных или вредных для человека условиях.

Цель: на основе микрокомпьютера EV3, деталей конструктора «LEGO», спроектировать и запрограммировать модель автономного транспортно-подъемного механизма.

Задачи:

1. Изучить литературу различных технических устройств.
2. Осуществить сборку подвижного механизма.
3. Написать программу для корректной работы.
4. Повести апробацию и доработку робота.

Создать свой проект мне помогли занятия в объединении «Робототехника». Занятия с одной стороны творческие, а с другой – требующие упорства и трудолюбия. На занятиях мы используем для работы конструкторы на базе LEGO Mindstorms, он обладает богатым набором датчиков. Данный конструктор позволяет, также собирать всевозможные



человекоподобные механизмы с заданными свойствами и различные приборы контроля, связи и т.д. Учимся не только конструировать, но и программировать в среде EV3, получаем дополнительные знания в области физики, механики, электроники и информатики, учимся объединять виртуальный мир с реальным. Так происходит формирование инженерного мышления, а в последствии после окончания школы, осознано подойти к выбору будущей профессии и продолжить обучение в среднетехнических и высших учреждениях.

Таким образом, занятия в объединении «Робототехника» способствуют развитию инженерного мышления у детей. Помогают воспитать человека творческого, с креативным мышлением, способным ориентироваться в мире высокой технической оснащённости и умеющим самостоятельно создавать новые технические формы. То есть мы можем говорить о том, что зрелое инженерное мышление – это залог успеха на производстве у специалистов технической отрасли.

В результате работы над проектом мной создан автономный транспортно-подъёмный механизм (модель-копия) для перевозки грузов из деталей ЛЕГО, микрокомпьютера EV3 и дополнительных материалов. Очень надеюсь, что наши идеи найдут свое применение в промышленности, и наш робот значительно облегчит работу людей, чья деятельность связана с работой на опасных или вредных производствах.

## **МОДЕЛЬ «МЕРТВОЙ ПЕТЛИ» И ЕЕ ПРАКТИЧЕСКОЕ ПРИМЕНЕНИЕ НА УРОКАХ ФИЗИКИ**

*Букреев Георгий Андреевич, Жученко Валентина Ивановна*

*МБОУ «школа № 67, Ростовская область, г. Ростов-на-Дону»*

Самодельные приборы – хорошее дополнение к любому уроку. Они всегда вызывают живой интерес у обучающихся, помогают глубже увидеть и понять физические законы и явления, побуждают к творчеству, к желанию работать над новыми проектами. В этом состоит актуальность и значимость работы.

Модель «мёртвой петли» уже используется в 7, 9, 10 классах для демонстрации закона сохранения и превращения механической энергии, для изучения различных явлений, имеющих место при движении тела по этой сложной траектории:





- отрыв тела от направляющих при недостаточной исходной высоте;
- устойчивое движение при  $H > 3R$ ;
- независимость скорости от массы тела и др.

Значение прибора состоит еще и в том, что его можно использовать при решении задач по исследуемой теме, которые есть в каждом сборнике по физике, тестах ОГЭ и ЕГЭ.

Моделируя содержание задачи на приборе, вырабатываем очень важное качество – умение «видеть» задачи в окружающих явлениях. А это значит решение их будет оптимальным и быстрым.

В работе отмечается история появления термина «мёртвая петля» или «петля Нестерова», приводится описание прибора, имеются примеры расчётных задач.

Цель проекта:

- Способствовать развитию технического творчества среди обучающихся с целью выбора в будущем инженерных профессий, так востребованных сегодня.
- Через физический прибор добиваться повышения интереса сверстников к отработке умений решения задач по физике и воспитания своеобразной культуры поведения при решении задач.

Исследовательская работа дала возможность автору прикоснуться к миру науки, попробовать себя в качестве исследователя, а также получить творческий импульс к новым делам.

Задачи:

1. Проанализировать источники (учебники по физике, сборники задач, тесты ЕГЭ и ОГЭ и др.) и систематизировать информацию по исследуемой теме
2. Познакомиться с историей возникновения термина «мертвая петля» или «петля Нестерова»
3. Изготовить самодельный прибор для чего выполнить необходимые расчеты и подобрать материалы.
4. Подготовить презентацию проекта для участия в конкурсных мероприятиях.



## **ФИЗИКА НЕВЕСОМОСТИ. САМОДЕЛЬНЫЕ ПРИБОРЫ ДЛЯ ДЕМОСТРАЦИИ ЯВЛЕНИЯ НЕВЕСОМОСТИ**

*Гомельский Юрий Дмитриевич, Жученко Валентина Ивановна  
МБОУ «Школа № 67», Ростовская область, г. Ростов-на-Дону*

Техническое творчество – одно из важных направлений внеурочной деятельности в нашей школе. Значительная часть самодельных приборов связана с космической тематикой. На конкурс представлен прибор для демонстрации явления невесомости на уроках физики и внеклассных мероприятиях. Прибор актуален, востребован и интересен. Выгодно отличается от предыдущих аналогов своей шарообразной формой и относительной длительностью невесомости. В работе также уделено внимание физическим основам невесомости, приводятся примеры практического использования явления, отмечается, как выполняются законы физики в невесомости. Так как невесомость и космос неразделимы, то нравственная составляющая органично вписывается в наш проект.

Цель работы:

- На примерах биографий мужественных космонавтов, учёных, преданных науке, гениальных конструкторов формировать гражданскую позицию подрастающего поколения, воспитывать лучшие человеческие качества, патриотизм, любовь к Родине, к своему Донскому краю.
- Через физический прибор активизировать техническое творчество школьников, способствовать развитию интереса к инженерным профессиям, так востребованным сегодня.

Убеждены, проект сыграет положительную роль в повышении качеств знаний по физике.



## **СОЗДАНИЕ ОБУЧАЮЩЕГО СТЕНДА-ТРЕНАЖЕРА «ДЕЙСТВУЮЩАЯ АВТОНОМНАЯ СИСТЕМА ОТОПЛЕНИЯ ЗАКРЫТОГО ТИПА С ПРИНУДИТЕЛЬНОЙ ЦИРКУЛЯЦИЕЙ»**

*Чекменёва Диана Сергеевна, Михайлова Елена Михайловна*

*ГАПОУ «Альметьевский политехнический техникум»,  
Республика Татарстан, г. Альметьевск*

Учитывая, достаточную сложность проведения работ по диагностики и ремонту автономной системы в ГАПОУ «Альметьевский политехнический техникум» была разработана и создана «Действующая автономная система отопления закрытого типа с принудительной циркуляцией»

Цель: Разработать действующий стенд, при помощи которого студенты строительных дисциплин смогут обучиться устройству и работе отопительной системы, а так же изучение устройства монтажа системы водяного обогрева.

Задачи: теоритически и практически изучить устройство и процесс работы данной системы.

Обоснование необходимости проекта: Отсутствие наглядных пособий в рамках изучения междисциплинарного курса МДК 04.01 Эксплуатация зданий. Стенд «Действующая автономная система отопления закрытого типа с принудительной циркуляцией» предназначен для использования в качестве учебного оборудования для средних специальных учебных заведениях при проведении лабораторно-практических занятий. Тренажер может работать при температуре теплоносителя до 90 градусов Цельсия. Для проведения практических и лабораторных работ рекомендуем работать при температурах до 60 градусов Цельсия. Питание стенда осуществляется через однофазную розетку с защитным проводником. В качестве теплоносителя рекомендуется использовать специально подготовленную воду для отопительных систем, допустимо использовать чистую водопроводную воду. Так же допустимо использование незамерзающей жидкости, сертифицированной для использования в качестве теплоносителя в электродкотлах. В стенде предусмотрена возможность проведения прямых измерений в системе, а также ввода неисправностей с их последующей диагностикой и регулировкой параметров с использованием любого известного диагностического оборудования.



Стенд обеспечивает наглядность при изучении функционирования автономной системы отопления. Так же он может использоваться для диагностики и снятия рабочих характеристик элементов системы. При разработке стенда мы приобрели навыки разборки и сборки систем, их дефектовки и подключения действующей автономной системы отопления.

Наши результаты

- проведение демонстрационного режима работы системы;
- проведение обучения студентов практическим навыкам работы по диагностике и ремонту системы;
- проведение исследовательских работ с системой в различных режимах ее работы, которые обеспечиваются при помощи имитаторов элементов системы.

При разработке стенда мы приобрели навыки разборки и сборки систем, их дефектовки и подключения действующей автономной системы отопления.

## **ЭЛЕКТРОННЫЙ СИГНАЛИЗАТОР ПОКЛЕВКИ ДЛЯ БАЛАНСИРНОГО КИВКА ЩЕРБАКОВА**

*Баташева Ульяна Евгеньевна, Бугров Владислав Львович*

*МБУ ДО «Станция юных техников», Нижегородская область,  
г. Дзержинск*

Мой дядя заядлый рыбак. Особенно он любит зимнюю рыбалку и даже с ночевкой. Рыбалка зимой – настоящее испытание для рыбакова. Зимняя рыбалка значительно отличается от ловли в другое время года. Снег, лед и мороз не позволяют рыбакам расслабиться ни на минуту.

Скованные льдом водоемы приходится бурить, это одна из главных особенностей зимней ловли. Бурить приходится по несколько лунок и перемешаться между ними.

В интернете я случайно наткнулась на видео про «хитрую» зимнюю снасть которая могла бы ему помочь в этом не простом деле и решила собрать ее для дяди.

Цель работы – изготовить снасть для зимней рыбалки, именуемую кивком Щербакова с электронным сигнализатором поклевки.

В соответствии с целью были поставлены задачи:

1. Проработать схему всего устройства;



2. Подобрать все необходимые материалы;
3. Изготовить устройство.

Рыболовы – народ изобретательный. Все время появляются новые «хитрые» конструкции для ловли рыбы, авторы которых ничуть не сомневаются в их работоспособности и эффективности. Существует множество различных конструкций кивков для стационарной ловли со льда. Среди всех этих конструкций особое место занимают кивки с противовесами. Они известны, начиная с 70-х годов прошлого века.

В 1995 году Владимир Шербаков (автор и ведущий телепрограммы «Мастерская рыболова») придумал, как сделать наиболее удобный, эффективный и простой балансирный кивок. Конструкция кивка Шербакова требует тщательного подбора и обработки всех элементов. Балансирный кивок работает по принципу весов – более длинный рычаг с легким грузом (оснастка) уравнивается коротким тяжелым. Сама идея подобного устройства практикуется давно. В магазине подобных приборов не встретишь – рыболовы изготавливают их своими руками.

Сейчас любые модели балансирных сторожков часто называют «шербаковскими» кивками. Однако, набор возможных вариантов изготовления шире. Не важно, каким способом технически исполнен такой сторожок – основа функциональности одна и та же.

Целью практической части работы стало изготовление самого устройства. Посмотрев видео от самого изобретателя, я определилась с комплектующими. Прежде, чем начинать работу, нужно было собрать все необходимые материалы и инструменты.

Саму снасть я собрала согласно рекомендациям Владимира Шербакова (с небольшими изменениями). С электроникой все гораздо сложнее, мне пришлось разработать конструкцию самостоятельно.

Из деталей, которые оказались под рукой, я сумела собрать интересную, работоспособную и, надеюсь, эффективную конструкцию. Получилась не только симпатичная, но и герметичная, что не мало важно, модель кивка. Теперь только остается испытать ее в действии. Цель моей работы достигнута.



## ЛЕВИТРОН

**Бородина Валерия Витальевна, Пашкевич Людмила Михайловна**

*МБОУ «Школа № 67», Ростовская область, г. Ростов-на-Дону*

Актуальность моего проекта в том, прибор прост в создании и необходим в изучении законов физики и рассмотрении понятии левитации. Людям было интересно: «А можно ли парить в воздухе не имея крыльев?». Этим вопросом задаются многие, именно из-за этого возникли самолеты, вертолеты и т.д. Но оказывается есть еще один способ левитации при помощи магнитов.

Целью моего проекта является разработка такое устройства. Объяснить с точки зрения физики явление левитации.

Задачи исследования:

1. Провести историко-логический анализ учебных, научно-популярных источников информации.
2. Проанализировать различные методы левитации.
3. Выявить физические законы, принципы, которые лежат в основе игрушки.
4. Разработать модель, показывающую принцип действия игрушки.
5. Сделать опыт в домашних условиях.
6. Применение данного феномена.

Подготовить фото и видеотчет о проделанной работе для ознакомления учащихся 9–11 классов.

Результат работы носит просветительный характер, это позволит, повысит заинтересованность учеников к углубленному изучению таких предметов, как физика, юных исследователей –конструкторов и возможно для кого-то определит область дальнейшей деятельности.

В результате моих экспериментов, я убедилась, что левитрон необходим и незаменим в изучении и познании нового, так как, это позволяет самостоятельно давать ответы на вопросы, что такое магнитное поле и какую роль оно играет в жизнедеятельности человека. Какой прогресс может произвести магнетизм!

Я не электронщик и не писатель, просто решила поделиться опытом, ведь не стоит останавливаться на достигнутом, мириться с невозможным.

Невозможное – возможно, а возможным его делам мы!



## **ПЕРВЫЕ ПИЛОТИРУЕМЫЕ «СОЮЗЫ» (С ИСПОЛЬЗОВАНИЕМ САМОДЕЛЬНОГО МАКЕТА КК)**

*Донченко Александр Андреевич, Сорокина Татьяна Борисовна  
МБОУ г. Ростова-на-Дону «Школа № 67», Ростовская область,  
г. Ростов-на-Дону*

После космических кораблей серий «Восток» и «Восход» вывод космонавтов на орбиту Земли и по сей день осуществляется на кораблях серии «Союз».

Космический корабль (КК) «Союз» – это усовершенствованный, многоместный (до 3-х человек), оборудованный системой аварийного спасения, корабль. В проекте отмечены результаты исследования полётов первых 11 «Союзов». Оказалось, что в этом году исполняется несколько юбилейных дат, касающихся «Союзов» и о которых нельзя забывать. К сожалению, космонавтика, как и любое другое новое дело, имеет свои трагические страницы. Почему-то о них мало говорят, но ведь это наша история. Приводятся примеры увековечивания в г. Ростове-на-Дону памяти погибших космонавтов.

Самодельный макет КК «Союз» – повод для серьёзного разговора об исследованиях космического пространства, о мужестве космонавтов, о трудовом подвиге тех, кто готовит комический полёт. Это разговор о практическом использовании получаемых знаний. Отмечается, на каких уроках физики и в каких классах демонстрируется макет КК «Союз». Говорится о космонавтах Дона – в частности, о Юрии Владимировиче Усачёве, который 4 раза летал в космос (3 из них на КК «Союз») и с которым наша школа поддерживает очень тёплые отношения.

Цель:

– На примерах биографий космонавтов активизировать патриотическое воспитание подрастающего поколения: любовь к Родине, гордость за нашу науку, за наш Донской край, который вносит достойный вклад в развитие отрасли.

– Формировать потребность молодых людей знать историю развития космонавтики, чтить память тех, кто стоял у истоков этой истории.

– Мотивировать развитие творческих способностей, стремление созидать, изобретать с целью приобретения в будущем инженерных профессий.



## **ОН СКАЗАЛ: «ПОЕХАЛИ!» С ИСПОЛЬЗОВАНИЕМ САМОДЕЛЬНОГО МАКЕТА КК «ВОСТОК»**

**Быкодоров Никита Геннадьевич, Чернявская Евгения Анатольевна**  
*МБОУ города Ростова-на-Дону “Школа № 67”, Ростовская область,  
г. Ростов-на-Дону*

Ровно 58 лет отделяют нас от того дня, когда впервые на космическом корабле “Восток” гражданин Советского Союза Юрий Алексеевич Гагарин вышел на орбиту Земли, и сделав один виток, через 108 минут осуществил посадку в заданном районе. Это было грандиозное событие планетарного масштаба.

В процессе работы мы изучили программу над названием «Восток», задачи на каждый из 6-ти полетов, которые были выполнены на кораблях одноименной серии, обратили внимание на конструкцию космического корабля «Восток», а также на способ возвращения космонавта с орбиты на Землю.

Макет космического корабля “Восток”- хорошее дополнение к проекту. В кабинете физики имеются также самодельные макеты КК «Восток», «Союз», макет I – го ИСЗ

Мы изучили возможности практического применения приборов на уроках физики и внеклассных мероприятиях.

Приводятся примеры работы, которая проводится в школе по «космического» просвещению обучающихся.

При изготовлении макетов КК нам помогали советами Герой России, космонавт Дона Юрий Владимирович Усачев, с которым школа поддерживает хорошие отношения.

Цель работы:

- Способствовать активизации патриотического воспитания школьников на примерах биографии мужественных космонавтов.
- Формировать внутреннюю потребность каждого знать историю космонавтики, знать достижения России в освоении космонавта, которыми по сей день гордятся люди старшего поколения.

Через физический прибор добиваться повышения интереса к техническому творчеству с целью приобретения в будущем инженерных профессий.





## **ПРОЕКТИРОВАНИЕ, КОНСТРУИРОВАНИЕ И ИЗГОТОВЛЕНИЯ ПРИБОРА ДЛЯ ИЗМЕРЕНИЯ ЭЛЕКТРОПРОВОДНОСТИ ТЕЛА ЧЕЛОВЕКА И ЕГО ПРИМЕНЕНИЕ В МЕДИЦИНЕ**

*Давлетова Софья Руслановна, Горбунов Петр Михайлович*

*МАУДО «ЦДиЮТТ «Патриот», ХМАО-Югра, г. Нижневартовск*

Предмет исследования: проектирование прибора для измерения электропроводности тела человека.

Объект исследования: биологически активные точки.

Методы исследования: конструирование и наблюдение.

Гипотеза

С помощью прибора для измерения электропроводности можно не только определить место нахождения биологических активных точек, но и осуществлять стимуляцию посредством пропускания импульсов электрического тока.

Актуальность

Почему эту проблему необходимо изучать? На дворе XXI век. Мир технологий и роботов. Почти каждый имеет смартфон или айфон. Все крутится в сети интернета. В офисах люди сидят за компьютером 24 часа в сутки. От такого напряжения человеческий организм ослабевает, падает зрение, появляется нервозность, болит голова. Но даже мало кто задумывался о акупунктурных точках. Что с помощью них можно устранить недомогание и неприятные боли.

Проблема:

Иглотерапия в настоящее время так же актуальна, как и в Древнем Китае. Современной медициной доказано, что электропроводность тела человека зависит от его эмоционального состояния. Чтобы определить местонахождение биологических активных точек достаточно создать прибор, с помощью которого можно фиксировать электропроводность между точками на теле человека.

Для измерения сопротивления используют сложные медицинские приборы. Современная радиоэлектроника позволяет создать прибор, который можно изготовить своими руками.

Несколько тысяч лет в Китае было обнаружено, что воздействуя на те или иные точки на теле человека, например, укалывая каменными или железными иглами, можно снимать боль (зубную, головную, же-



лудочную или так далее), стимулировать работу внутренних органов и лечить болезни.

В далёкой древности эти точки были известны и в Европе, и в Средней Азии, и на Руси, но эти знания вместе с их носителями интенсивно уничтожались в средние века. Поэтому ошибочно называть эти точки китайскими.

Считается, что каждый орган нашего тела связан меридианами энергии с определёнными точками.

Что бы улучшить самочувствие необходимо определить активные точки, а затем воздействовать на них – недостающая энергия перераспределяется по меридианам.

Воздействие на эти точки осуществляют с помощью серебряных игл, массажа.

Сами точки имеют небольшой размер и расположены на некоторой глубине. Кожа в области биологически активных обладает большей электропроводностью чем соседние с ней. Причем уровень электропроводности зависит от эмоционального состояния человека.

Вывод: Поиск биологически активных точек можно вести с помощью измерения электропроводности.

Проектирование прибора

Электропроводность электрического тока – это величина обратная сопротивлению проводника.

Так как тело человека в основном состоит из воды, а точнее из водного раствора, поэтому электропроводность – это численное выражение способности водного раствора проводить электрический ток.

Электропроводность вычисляют по формуле:

$L = 1/R$ ,  $L$  – электропроводность,  $R$  – сопротивление.

Единица измерения величины электропроводности является Сименс.

Вывод. Для решения поставленной проблемы достаточно фиксировать сопротивление между точками на теле человека.

Для этого необходимо разработать:

7. Устройство для измерения сопротивлений;
8. Датчики проводимости электрического тока;
9. Измерительное устройство, позволяющее оценивать сопротивление.



Схема 1

На Схеме 1 изображён простой генератор на цифровой микросхеме К561ЛА7, частота которого зависит от ёмкости конденсатора С1 и величины сопротивления R1. Наиболее простым способом изменения частоты является замена постоянного резистора R1 на переменный резистор или на датчики электропроводимости.

В процессе экспериментальной работы была спроектирована Схема 2.

Схема представляет собой генератор импульсов, собранный на микросхеме КР 561 ЛА9 (7413, CD4023 ВЕ). Она состоит из двух элементов ЗИ – НЕ.

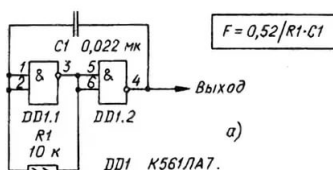
Частота задается цепью CR, в который конденсатор С1, а в качестве резистора выступает тело человека. Диодный мост формирует импульсы определённой полярности.



Схема 2

По этой схеме (Схема 2) был сконструирован и изготовлен прибор. Опыты с прибором показали:

В исходном состоянии, сопротивление, определенное диодным мостом большое и генератор не работает, светодиод либо светится, либо не светится. При попадании щупами на биологическую актив-

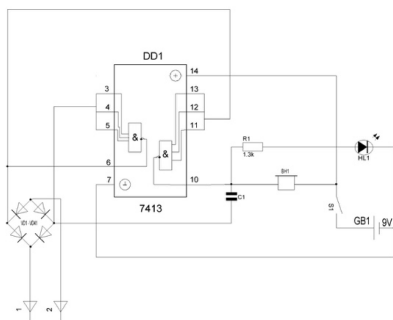

ную точку сопротивление уменьшается и начинает работать генератор. Чем ближе к активной точке частота генератора увеличивается и светодиод начинает чаще мигать. На активной точке частота будет максимальной (светодиод будет мигать чаще, у звука частота будет так же максимальной).

Введение диодного моста позволило не только измерить (оценить) сопротивление между точками на теле человека), но и получить импульсное напряжение, которым можно воздействовать на биологически активные точки. Таким образом, гипотеза доказана.

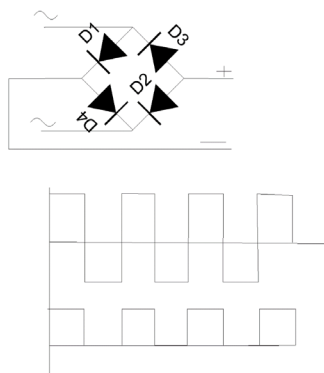

#### Измерение сопротивление между различными точками БАТ

	А	Б	В	Г	Д	Е	Ж
Сопротивление в точке с площадью 2 мм <sup>2</sup> (кОм)	750	690	800	750	670	890	820
Сопротивление на расстоянии 2 мм от точки(кОм)	1050	1020	1400	1090	1100	1100	1200

Таким образом, в процессе исследовательской работы была спроектирована принципиальная схема прибора для измерения малых сопротивлений, которая была положена в основу конструирования устройства. Введение диодного моста позволило не только фиксировать малые сопротивления на участках тела, но получить импульсные токи. В качестве индикаторов использовались световые и звуковые импульсы.

Новизна проекта заключается в том, что был разработан прибор, который можно использовать одновременно как для поиска биологических точек, так и для воздействия на них.

XLIII Всероссийская конференция обучающихся  
**«ОБРЕТЁННОЕ ПОКОЛЕНИЕ –  
НАУКА, ТВОРЧЕСТВО, ДУХОВНОСТЬ»**



# **ФИЗИКА**

**Москва, 2019**



## **ДОСКА ГАЛЬТОНА ДЛЯ ДЕМОНСТРАЦИИ ЗАКОНА РАСПРЕДЕЛЕНИЯ МАКСВЕЛЛА**

***Дмитриев Кирилл Петрович, Жученко Валентина Ивановна***

*МБУ ДО ЦДТТ, Ростовская область, г. Ростов-на-Дону*

Проект посвящен выдающемуся физику 19 века Джеймсу Клерку Максвеллу.

Его трудолюбие, честность, скромность, душевное благородство, беззаветная преданность науке, высокий гражданский долг – яркий пример подрастающему поколению.

Его открытия – важнейшая составляющая современной науки и техники. Он ценил смелость мысли, развитое воображение, творческий подход к решению любой задачи.

Работа над проектом является подтверждением слов Максвелла о том, что наука захватывает нас только тогда, когда заинтересуемся жизнью великих исследователей.

Сегодня закон распределения молекул по скоростям, который изучается в 10 классе, демонстрируется при помощи самодельного прибора – доски Гальтона.

В процессе дается описание конструкции прибора, принцип его работы объясняется, почему «доска Гальтона», а не Максвелла.

Максвелл умер ровно 140 лет тому назад. Наш прибор – дань памяти ученому-физику.

Цель проекта: 1. На примерах биографии великих ученых воспитывать в себе лучшие человеческие качества, прикасаясь к тому сокровенному, что наполнило их жизнь высоким смыслом. 2. Через физический прибор способствовать повышению интереса к техническому творчеству, к желанию окунуться в мир науки и попробовать себя в роли исследователя, с целью правильного выбора будущей профессии.

## **ГАГАРИН НА ДОНСКОЙ ЗЕМЛЕ**

***Бучная Екатерина Вадимовна, Лагутина Оксана Николаевна***

*МБОУ «Школа № 67», Ростовская область, г. Ростов-на-Дону*

9 марта исполнилось 85 лет со дня рождения Юрия Алексеевича Гагарина – человека, который первым облетел земной шар за 108 минут



на космическом корабле «Восток». При этом скорость космического корабля была 29000 км. ч.

Наш проект – дань памяти Великому человеку планеты Земля: его героизму, мужеству, обаянию, его душевности и простоте.

С 13 по 15 июня 1967 года по приглашению Михаила Александровича Шолохова Ю. А. Гагарин побывал на Донской земле: в городе Ростове-на-Дону и в станице Вешенской – на родине великого писателя.

Трудно передать словами те чувства, которые испытывали жители Дона на встрече с мужественным космонавтом. Основой нашей работы стала книга, подаренная школе Героем России, космонавтом Дона Ю. В. Усачевым – «Гагарин на Дону» (автор и составитель Г. Губанов).

Примечание: с космонавтом Юрием Владимировичем Усачевым школа поддерживает добрые отношения на протяжении 12 лет.

В проекте представлено много фотографий, у которых статус – «впервые» (взяты из книги «Гагарин на Дону»). Отмечены страницы биографии космонавта: учеба, работа, семья. Приводятся примеры увековечивания памяти Великого космонавта Ю. А. Гагарина в нашем городе.

Отмечается многоплановая работа, проводимая в школе по «космическому» просвещению обучающихся.

Цель проекта:

- Использовать результаты исследования для формирования гражданской позиции подрастающего поколения: любви к Родине, гордости за достигнутые успехи в освоении космоса.
- Добиваться понимания того, что мы в ответе за то, чтобы наша страна сохранила статус Великой космической державы.

## **ТРУБА РУБЕНСА: НАБЛЮДЕНИЕ ЗВУКА**

*Гольштейн Андрей Олегович, Ревенко Алла Михайловна*

*МАОУ ШИЛИ г. Калининграда, Калининградская область,  
г. Калининград*

Представленная исследовательская работа посвящена проблеме визуализации звука, звуковых волн.

В работе приведен теоретический материал на тему колебаний и звуковых волн. Рассмотрены виды механических волн. Изучено



образование стоячей волны, характеристики волн такие как период, длина волны и скорость распространения волны и характеристики звука, а именно высота, громкость звука и тембр.

Изучена история открытия чувствительности огня ко звуку, история создания трубы Рубенса.

Описаны этапы сборки устройства по данной схеме и демонстрация его работы, объяснен принцип действия. Проведены измерения длины стоячей волны, выявлена зависимость длины волны от частоты колебаний, рассчитана скорость распространения волны в газе. Подведены итоги исследовательской работы.

В приложениях содержится подробный фотоотчёт о работе.



XLIII Всероссийская конференция обучающихся  
**«ОБРЕТЁННОЕ ПОКОЛЕНИЕ –  
НАУКА, ТВОРЧЕСТВО, ДУХОВНОСТЬ»**



# **ПОЛИТОЛОГИЯ**

**Москва, 2019**



**ИЗМЕНЕНИЯ И ДОПОЛНЕНИЯ В ФЕДЕРАЛЬНЫЙ  
ЗАКОН ОТ 30 АПРЕЛЯ 1999 Г. № 82-ФЗ «О ГАРАНТИЯХ  
ПРАВ МАЛОЧИСЛЕННЫХ НАРОДОВ РОССИЙСКОЙ  
ФЕДЕРАЦИИ И ЗАКОН ХАНТЫ-МАНСИЙСКОГО  
АВТОНОМНОГО ОКРУГА – ЮГРЫ ОТ 4 ДЕКАБРЯ 2001 Г.  
№ 85-03 «О ТРАДИЦИОННЫХ ВИДАХ ДЕЯТЕЛЬНОСТИ  
КОРЕННЫХ МАЛОЧИСЛЕННЫХ НАРОДОВ СЕВЕРА  
В ХАНТЫ-МАНСИЙСКОМ АВТОНОМНОМ ОКРУГЕ»  
В УСЛОВИЯХ ГЛОБАЛИЗАЦИИ**

*Шкурко Яна Александровна*

*Научный руководитель Устюжанина Ирина Васильевна*

*ЛГ МАОУ «Гимназия № 6», ХМАО-Югра, г. Лангепас*

Цель исследования: разработка и внесение изменений и дополнений в Федеральный закон от 30 апреля 1999 г. № 82-ФЗ «О гарантиях прав малочисленных народов российской федерации и Закон Ханты-Мансийского автономного округа – Югры от 4 декабря 2001 г. № 85-03 «О традиционных видах деятельности коренных малочисленных народов Севера в Ханты-Мансийском автономном округе».

Задачи:

1. Изучить публикации по проблеме борьбы с дискриминацией коренных народов в условиях глобализации.
2. Изучить нормативно-правовую базу регулирования прав коренных народов, существующую на международном уровне (деятельность Совета по правам человека Организация Объединённых Наций), на федеральном уровне (деятельность Совета при Президенте Российской Федерации по развитию гражданского общества и правам человека Российской Федерации), на региональном уровне (деятельность Координационного совета по делам культурных автономий и взаимодействию с религиозными объединениями при правительстве Ханты-Мансийского автономного Округа – Югры и Общественной организацией «Спасение Югры» Ханты-Мансийского автономного округа – Югры).
3. Выявить основные направления государственной и региональной политики (на примере законодательства ХМАО – Югры и муниципальной программы «Социально-экономическое развитие коренных малочисленных народов Севера муниципального образования городской округ город Лангепас на 2014–2020 гг.»), направленные



на исключение дискриминации коренных малочисленных народов в условиях глобализации.

4. Провести интервьюирование со специалистами администрации города Лангепаса, курирующими направление работы с коренными малочисленными народами, представителями КМНС (жителями сельского поселения Аган Нижневарстовского района, жителями городского округа города Лангепаса).

5. Сформулировать предложения по изменениям и дополнениям в Федеральный закон от 30 апреля 1999 г. № 82-ФЗ «О гарантиях прав малочисленных народов российской федерации и Закон Ханты-Мансийского автономного округа – Югры от 4 декабря 2001 г. № 85–03 «О традиционных видах деятельности коренных малочисленных народов Севера в Ханты-Мансийском автономном округе.

Объект исследования: основные направления государственной и региональной политики, направленные на исключение дискриминации коренных малочисленных народов в условиях глобализации.



XLIII Всероссийская конференция обучающихся  
**«ОБРЕТЁННОЕ ПОКОЛЕНИЕ –  
НАУКА, ТВОРЧЕСТВО, ДУХОВНОСТЬ»**



**ХИМИЯ**

**Москва, 2019**



## **ХИМИЧЕСКИЕ ТАЙНЫ ЙОГУРТОВ**

*Репин Сергей Сергеевич, Полевая Ирина Игнатьевна*

*МАОУ ООШ № 28, Свердловская область, г. Краснотурьинск*

В исследовательской работе «Химический тайны йогуртов» автором проанализирована проблема правильного выбора полезного продукта, проведён анализ этикеток йогуртов различных торговых марок с точки зрения их химической и экологической безопасности. Экспериментально проверено содержание белков биуретовой и ксантопротеиновой реакцией и крахмала. а также наличие консервантов. В работе использованы статистический, сравнительный и экспериментальный методы исследования.

Дети, выбирая йогурты, скорее рассматривают их как лакомство, вкусный десерт. Производители, продвигая свои йогурты на рынке, представляют их как лекарство чуть ли не от всех болезней. Так ли это на самом деле? Тема работы актуальна, ведь многие не знают – чем йогурт полезен и из чего состоит, как правильно его выбрать. Именно эти пробелы и заполняет наше исследование. Цель работы: исследовать состав йогурта и научиться правильно выбирать данный продукт. Задачи: 1. Изучить литературные источники по данной проблеме. 2. Выявить состав, почему «не все йогурты одинаково полезны» и может ли йогурт нанести вред здоровью. 3. Узнать, какие йогурты любят употреблять в пищу школьники. 4. Экспериментально проверить состав предпочитаемых йогуртов. Объект исследования: йогурты, представленные в торговой сети города. Предмет исследования: состав и свойства йогуртов. Гипотеза: если учитывать при выборе состав йогурта, то польза от его применения будет максимальной. Изучив теоретический материал и проведя исследования, мы сделали следующие выводы: Йогурт был известен еще в древности. Сейчас он – распространенный продукт питания среди школьников, но культура его употребления не сформирована. Выражения «живой йогурт» и «неживой йогурт» не являются точными, так как само слово «йогурт» подразумевает наличие в составе живых микроорганизмов. Польза йогуртов обусловлена прежде всего наличием живых микроорганизмов. Большинство любителей йогуртов не может отличить их от йогуртных продуктов, следовательно, не задумывается об их влиянии на свой организм. Полезный йогурт нужно уметь выбрать. При покупке нужно обращать



внимание на упаковку. На упаковке должно быть написано «йогурт», а не «йогуртный продукт». Срок годности не должен превышать 30–40 дней при температуре  $4 \pm 2^\circ\text{C}$ . Отдайте предпочтение йогурту с наименьшим сроком хранения. Обязательно должна быть информация о концентрации микроорганизмов на конец срока годности, их должно быть не менее  $10^7$  КОЕ в 1 г продукта. Обращайте внимание на энергетическую ценность. Йогурт с наименьшим количеством сахара обозначен ценностью примерно 70 ккал (около 300 кДж). Чем меньше составляющих содержит «фруктовый наполнитель» и чем меньше окажется там незнакомых слов и символов, тем лучше. Посмотрите также на донышко упаковки. Полистирольная упаковка «PS» может «обогатить» продукт вредными компонентами. Небезопасной считается и упаковка из полиэтилентерефталата «PET». С этих позиций среди предложенных в торговых сетях г. Краснотурыинска наиболее полезен йогурт «DANONE». Благодаря своему составу, йогурт может служить интересным объектом исследования на уроках химии, биологии, экологии. Альтернативой магазинному йогурту может служить йогурт домашнего приготовления – это легко, интересно, выгодно. Но главное – полезно, так как позволяет избежать ненужных компонентов-наполнителей. Максимальную пользу приносит сочетание различных кисломолочных микроорганизмов. Поэтому разумнее не ограничиваться одним йогуртом, а чередовать его употребление с кефиром, ацидофилином, простоквашей и другими кисломолочными продуктами.

## **ИЗУЧЕНИЕ ИНДИКАТОРОВ, СОДЕРЖАЩИХСЯ В РАСТЕНИЯХ**

*Михельсон Полина Александровна, Коблякова Нелли Валерьевна*  
МАОУ СОШ № 23 им. С. В. Добринина г. Липецка, Липецкая область,  
г. Липецк

Индикаторы (от латинского indicate-указывать) – это вещества, которые изменяют свой цвет в зависимости от среды раствора. В плодах растений, листьях и цветах содержатся природные красители (пигменты).

Цель работы: доказать наличие природных индикаторов в разных частях растений и изучить их свойства.

Актуальность темы данной работы заключается в том, что в настоящее время увеличился интерес к растениям в связи с их применением



в различных областях науки, таких, как химия, биология, экология и медицина.

В качестве объекта исследования были взяты цветы, плоды и ягоды растений, обладающие индикаторными свойствами, а предмет исследования: растворы растительных индикаторов.

Гипотеза исследования: растения обладают индикаторными свойствами, которые можно использовать в различных сферах.

Для приготовления индикаторов из растительного сырья рекомендуется использовать окрашенные растения или их части.

Данные, полученные в ходе исследования различных растительных объектов, показали, что в плодах, листьях и цветах растений содержатся красители (пигменты), обладающие индикаторными свойствами. В природе таких веществ большое количество. Я определила, что получить растительные индикаторы можно из любого вида растительного сырья в виде отваров, вытяжек и сока. В результате эксперимента я убедилась, что не все вещества обладают ярко выраженными индикаторными свойствами. В то же время растительные индикаторы, полученные из розы, чёрной смородины, краснокочанной капусты можно с успехом применять для определения слабокислых и слабощелочных растворов в качестве универсальных. К сожалению, почти у всех природных индикаторов есть недостаток: их отвары довольно быстро портятся, поэтому чаще используются более устойчивые спиртовые растворы. Положительным моментом является то, что они экологически безопасны, и их можно приготовить и использовать в домашних условиях.

## **ЧАЙ АРОМАТИЗИРОВАННЫЙ И НЕАРОМАТИЗИРОВАННЫЙ С ТОЧКИ ЗРЕНИЯ ХИМИИ**

*Ревина Дарья Алексеевна, Ткаченко Марина Александровна*

*ГБОУ СОШ № 348, Санкт-Петербург*

Тезисы работы ученицы 8 «А» класса ГБОУ СОШ № 348 «Чай ароматизированный и не ароматизированный с точки зрения химии».

В наше время сложно представить себе жизнь без чая. Ведь у него есть даже свой праздник – Международный день чая, который отмечается 15 декабря.

Цель исследования: изучить химический состав ароматизированного чая и не ароматизированного чая и выяснить их отличие





и сходство. Понять, какие химические вещества придают чаю тот или иной аромат.

Задачи: 1. Изучить информацию о составе чая; 2. Провести опрос среди учащихся 8–10 классов с целью узнать информацию о чае, который они предпочитают пить; 3. Органолептическим методом установить внешний вид, цвет и запах проб, взятых для проведения исследований; 4. В лабораторных условиях физико-химическим и хромато-масс-спектрометрическим методом установить состав чая, взятого для проведения исследований.

Исследовательский вопрос: Чем отличается химический состав ароматизированного чая от состава не ароматизированного?

Объект исследования: чай ароматизированный и не ароматизированный.

Предмет исследования: химический состав ароматизированного и не ароматизированного чая.

Для достижения цели, а также решения поставленных задач, исследование проводилось по следующей программе: 1. Анализ литературных и информационных источников с целью изучения химических веществ, входящих в состав чайного листа, а также способов ароматизации чая в настоящее время; 2. Определение методов исследования; 3. Сравнение и обобщение полученных результатов; 4. Формулировка выводов.

Качественными реакциями было установлено содержание в чае витамина С, танинов, кофеина. Хромато-масс-спектрометрическим методом подтверждено содержание танинов, кофеина, а также установлено наличие других веществ и витаминов (витамин Е) в чайном листе, а главное, определены органические душистые вещества, введенные в состав чая для придания ему аромата.

Выводы:

Цель моего исследования достигнута:

– я узнала, какие химические вещества входят в состав ароматизированного и не ароматизированного чая, установила их сходства и отличия;

– поняла, что скрывается за интригующим названием: чай с ароматом «брусничного пирога»;

– установила, что аромат – это не одно вещество, а целый комплекс разных ароматических веществ и эфирных масел, которые подбираются производителями;



– выяснила, что ароматизаторы бывают не только жидкими, но и твердыми (кристаллическими), они растворяются, когда мы завариваем чай и придают ему вкус и аромат. Жидкие ароматизаторы можно увидеть только на газовом хроматографе, а вот твердые видны уже при проведении органолептического исследования.

XLIII Всероссийская конференция обучающихся  
**«ОБРЕТЁННОЕ ПОКОЛЕНИЕ –  
НАУКА, ТВОРЧЕСТВО, ДУХОВНОСТЬ»**



# **ЭКОЛОГИЯ ЖИВЫХ СИСТЕМ**

**Москва, 2019**



## **ФИЗИЧЕСКИЕ ЗАГРЯЗНЕНИЯ ОКРУЖАЮЩЕЙ СРЕДЫ**

***Перевалов Даниил Максимович, Кузик Доминик Олегович,  
Бурлакова Галина Владимировна***

*АН ПОО «Уральский промышленный экономический  
техникум» Россия, Свердловская область, г. Асбест*

Выбрана проблема физического загрязнения, так как с каждым годом уровень физического загрязнения растёт, он негативно влияет на здоровье человека и окружающей среды.

Загрязнение окружающей среды представляет собой глобальную проблему современности, которую регулярно обсуждают в научных кругах и на разных уровнях человеческого сообщества.

Создано множество международных организаций, направленных на борьбу с ухудшением природных условий. Учёные давно бьют тревогу о неминуемости экологической катастрофы в самое ближайшее время.

На данный момент о загрязнении окружающей среды известно многое – написано большое количество научных работ и книг, проведены многочисленные исследования. Но в решении проблемы человечество продвинулось совсем незначительно.

Загрязнение природы по-прежнему остаётся важным и актуальным вопросом, откладывание которого в долгий ящик может обернуться трагично.

Мы проанализировали уровень загрязнения нашего места жительства и сравнили, с нормами шумового, светового, теплового загрязнения.

Проведя исследования, мы пришли к выводу, что световое загрязнение представлено работой уличного фонаря в ночное время суток. Шумовое загрязнение внутри дома при работе всех электрических приборов будет значительное, превышающее уровень шума в 4 раза. Тепловое загрязнение не значительное, осуществляется только во время проветривания.

Таким образом, проживание в частном доме будет безопасным и благоприятным для здоровья человека. Шумовое загрязнение человек сам может контролировать и регулировать.



## **СОЗДАНИЕ ЭКОТРОПЫ В ДЕНДРОЛОГИЧЕСКОМ ПАРКЕ СЕЛА ДОЛГОРУКОВО ЛИПЕЦКОЙ ОБЛАСТИ**

*Моргачёва Ангелина Константиновна, Антонова Вера Андреевна*

*МБОУ лицей с. Долгоруково, Липецкая область, с. Долгоруково*

Липецкая область – наш родной край. Богата и разнообразна природа нашей малой Родины. Но и зеленый лес – великан, и речка за околицей, и муравейник в парке нуждаются в нашем внимании и в нашей защите. Познакомиться с разнообразными процессами, происходящими в природе, изучить живые объекты в их естественном природном окружении, получить навыки простейших экологических исследований, определить на элементарном уровне местные экологические проблемы и по-своему решить их позволяет нам экологическая тропа.

В нашем селе Долгоруково существует парк, который в 1993 году был признан памятником природы. Однако территория парка находится не в лучшем состоянии. Наша работа будет способствовать экологическому просвещению населения, развитию познавательного туризма и созданию условий для улучшения экологического состояния особо охраняемой природной территории регионального значения.

Цель проекта – разработать маршрут экологической тропы, включающий в себя разные станции, а также соответствующее оборудование.

В результате наших исследований мы:

- провели анализ местности, на которой расположен парк в селе Долгоруково;
- определили видовой состав животных, обитающих на исследуемой территории, а также видовой состав растений, произрастающих на ней;
- разработали концепцию экологической тропы;
- предложили план оборудования разработанной экологической тропы в соответствии с выбранной концепцией;
- разработали схему экологической тропы;
- разработали информационные стенды в соответствии с выбранными станциями, а также стенды на входе экологической тропы, включающие схему, перечень станций, соответствующее приветственное слово, описание растений, правила поведения на экологической тропе, информацию о разработчиках экотропы;



- создали зимний и весенний виртуальные туры;
- подготовили экскурсионную программу и листовки с фотографиями парка для просветительской работы с населением.

## **ВЫЯВЛЕНИЕ СТЕПЕНИ КОМПЬЮТЕРНОЙ ЗАВИСИМОСТИ У СТУДЕНТОВ ГБПОУ КК НКРП**

*Тарасенко Артём Сергеевич, Кескевич Светлана Михайловна*

*ГБПОУ КК НКРП, Краснодарский край, г. Новороссийск*

Процесс взаимодействия человека с компьютером насчитывает не один десяток лет. До недавнего времени в этом процессе могли участвовать только специалисты: инженер, математики-программисты, операторы. Сейчас в роли пользователя может быть любой человек: будь то школьник или домохозяйка, врач или учитель, рабочий или инженер. Компьютер занял важное место в нашей жизни: он стал помощником, который помогает облегчить работу, разнообразить досуг, стал не заменимым источником информации и её хранителем. В 21 веке, на данный момент многое зависит от компьютера, т.к. в наше время компьютер выполняет за нас ту работу, на которую мы тратили бы дни, а то и недели. Уже на сегодняшний день можно выяснить, что в дальнейшем будущем жизнь без компьютера будет практически невозможной, т.к. она заменит почти всё и вся. И каждый раз, включая компьютер, невозможно перестать удивляться человеческому гению, создавшему это чудо.

Цель нашей работы: выявить степень компьютерной зависимости у студентов

Задачи данной работы:

- провести обзор литературных источников по данной теме;
- провести анкетирование среди студентов колледжа;
- исследовать данные анкетирования.

В своей работе мы использовали анкетирование, чтобы определить компьютерную зависимость. 100 студентам колледжа было предложено анонимное заполнение анкеты с закрытыми и открытыми вопросами.

Результаты нашего анкетирования показали, что половина опрошенных студентов считают, что компьютер нужен. Ими были определены сферы его использования по значимости: работа (31 чел.), развлечения и игры (22 чел.), общение (8 чел.), поиск информации и выполнение



домашних заданий (по 7 чел), в научной сфере и IT технологиях (по 5 чел.), экономика и образование (по 4 чел.), в быту (2 чел.) и медицине (1 чел.). Большая часть студентов считает, что компьютер дома тоже должен быть (67 чел.). 49 чел. считают, что компьютеры детям надо давать как можно позже. Студенты колледжа используют компьютер в большинстве случаев одинаково для: подготовки к занятиям (38 чел.), просмотра фильмов и игр (по 37 чел).

У человека интернет зависимость может возникнуть при нахождении в режиме онлайн 5 и более часов. Среди наших студентов 9 человек имеют зависимость. Близки к ней 26 человек, так как время пребывания составляет у них от 2 до 5 часов. 5 человек в анкетировании признались о компьютерной зависимости, 87 отрицают её, а 8 – не знают, есть ли у них зависимость. О том, что компьютер оказывает влияние на здоровье человека, 49 человек ответили утвердительно. 31 человек не знают о его негативном влиянии на здоровье. Чтобы уменьшить его негативное влияние на организм человека, необходимо правильно организовать своё рабочее место, помнить о продолжительности работы за компьютером, выполнять профилактические упражнения для снятия напряжения.

### **БИОРАЗЛАГАЕМЫЕ ПЛЕНКИ: МЕТОДИКА ПОЛУЧЕНИЯ И ДЕСТРУКЦИЯ**

*Петрунина Анастасия Дмитриевна, Седова Виктория Юрьевна,  
Опарина Светлана Александровна*

*Арзамасский филиал ННГУ, Нижегородская область, г. Арзамас*

В последние годы исследования многих ученых со всего мира направлены на поиск новых природных составляющих компонентов в целях создания биополимеров. Одними из главных критериев которых является высокая прочность, низкая износоустойчивость, небольшой вес и химическая стабильность. Поскольку на сегодняшний день накопление твердых бытовых отходов является одной из всеобщих экологических проблем, то биополимеры должны обладать быстрой деструкцией за короткий промежуток времени, не оказывая при этом отрицательного влияния на окружающую среду.

Исходя из вышеперечисленного, цель нашего исследования состоит в том, чтобы разработать и синтезировать биоразлагаемые полимеры



из комплекса веществ растительного и животного происхождения. В самом начале нашего исследования были проанализированы многие литературные источники, в ходе чего мы выяснили, что для синтеза полимеров наиболее подходящими компонентами являются пектин, хитозан и казеин.

Второй этап нашей работы состоял в апробации методик по выделению пектина, хитозана и казеина. Получение пектина было произведено наиболее простым способом из яблочных выжимок. Хитозан был получен из панциря креветки северной (*Pandalus borealis*) в несколько этапов: процесс депигментации, процесс депротенирования (удаление белков и липидов), процесс деминерализации (растворение с последующим вымыванием минеральных соединений) и процесс деацетилирования (получение чистого хитозана). Выделение казеина осуществлялось из молока, где казеин представлен в виде казеината кальция.

Получение полимерных пленок является основным этапом нашего исследования. Пектин, хитозан и казеин мы соединяли в различном соотношении, после чего определяли наилучшие показатели пленок (структурность, пластичность, способность отделяться от носителя и прозрачность). В ходе этого, было выявлено, что образцы пленок с соотношением хитозана и пектина 50:50 и 70:30 обладают наилучшими свойствами.

С целью определения длительности биодеструкции полученных пленок мы поместили наилучшие образцы в естественную почвенную среду. Было выявлено, что период разложения составляет от 30 до 45 суток, а это во много раз меньше, чем разложение твердых бытовых отходов.

Следующей задачей являлось изучение влияния антибиотиков на процесс биодеструкции полимерных пленок при помощи диско-диффузионного метода. Были выбраны антибиотики тетрациклин и доксицилин в таблеточной форме в концентрации 100 мг. На образцы пленок помещались бумажные диски, вымоченные заранее в 1% растворе из антибиотиков. В ходе данного этапа было выявлено, что полимерные пленки быстро включаются в круговорот веществ рядом микромицетов и полностью разлагаются.

В результате наша исследовательская работа, направленная на поиск биоразлагаемых полимеров, в настоящее время имеет большие





перспективы. Это связано с тем, что в современном мире резко растет потребность в решении ряда экологических проблем современности, а именно невозобновляемость сырья и большое количество трудно-разлагаемых отходов.

## **ОКРУЖАЮЩАЯ ЧЕЛОВЕКА СРЕДА И ЕЕ КОМПОНЕНТЫ: РАЗЛИЧНЫЕ ВЗГЛЯДЫ НА ОДНУ ПРОБЛЕМУ**

*Орлова Екатерина Владимовна, Смирнова Юлия Владимировна*

*ГБПОУ «Ейский медицинский колледж», Краснодарский край,  
г. Ейск*

Актуальность темы работы заключается в том, что знание компонентов окружающей человека среды способствует гармоничному взаимодействию во всех сферах человеческой деятельности и реализации себя как природного и общественного существа, а для медицинского работника необходимость поиска причины патологического состояния пациента, приводит к выявлению нарушения состояния окружающей человека среды в целом или одного из ее компонентов.

Цель проекта – сформировать представление о компонентах окружающей человека среды, проанализировать различные точки зрения на одну проблему.

Рассматривая окружающую среду как совокупность определенных условий, которые необходимы любому живому организму для питания, размножения и функционирования, ее роль сложно переоценить. Глубокое и вдумчивое изучение окружающей человека среды позволяет выделить ее компоненты и понять из чего среда состоит и как с ней правильно взаимодействовать.

Вопрос выделения компонентов окружающей человека среды привел к различным суждениям по данной проблеме. Основные мнения, их схожесть и различия мы рассмотрим в данной работе.

В работе рассматриваются модели Н.Ф. Реймерса, Д.Ж. Марковича и Л.В. Максимовой. Выясняется, что каждый из авторов признает влияние компонентов живой природы («природная и квазиприродная» по Н.Ф. Реймерсу, «природный компонент» у Д.Ж. Марковича и «природная среда» у Л.В. Максимовой). Каждый ученый не менее важным считает влияние социума («социальная среда» в модели Реймерса, «общественный компонент» у Марковича и антропогенная и жизненная



среда у Максимовой). Выявляется мнение о представленных моделях, среди однокурсников.

На основе анализа литературных источников, формируется собственное представление, связанное с классификацией компонентов окружающей человека среды. И видоизменив компоненты окружающей среды в модели Данило Живовича Марковича, можно получена собственная модель, отражающую окружающую человека среду с позиций медицины.

Подводя итоги проведенного исследования, выяснили, что окружающая среда представляет собой совокупность определенных условий, которые необходимы любому живому организму для питания, размножения и функционирования, её роль в жизни человека переоценить довольно сложно.

### **КАЗАЧЬИ ПЕСНИ В РОМАНЕ-ЭПОПЕЕ «ТИХИЙ ДОН» И ИХ РОЛЬ В РАСКРЫТИИ ИДЕЙНО-НРАВСТВЕННОГО И ЭСТЕТИЧЕСКОГО СОДЕРЖАНИЯ ПРОИЗВЕДЕНИЯ**

*Найденко Екатерина Евгеньевна, Котляр Анна Геннадьевна,  
Москаленко Елена Владимировна,*

*ГБПОУ КК «Славянский Электротехнологический техникум»,  
Краснодарский край, г. Славянск-на-Кубани*

Донская казачья песня – это выразительная часть огромного богатства фольклорно-поэтического творчества (русский фольклор), неиссякаемого источника, из которого наша культура, от века к веку, рисует сокровища народной поэзии, мудрости, эстетического совершенства. «Батюшка тихий Дон» – это народный, фольклорный образ, часто встречающийся в казачьих песнях.

Донская песня развивалась на протяжении нескольких столетий жизни русского народа на Дону. Широкая, раздольная, берушая за душу казачья песня. Она очаровывает своей эмоциональностью, чарующим пением. «Казачье народное искусство – это мудрость, накопленная веками». Специалисты говорят о казачьем фольклоре только как о богатейшем источнике творчества, источнике наивысшего вдохновения, всей жизни людей, их болях и радостях, мыслях о будущем» – писал Владимир Шалыгин в своей работе «Мой край родной, казачий». Вот почему произведения писателей Дона немыслимы без



фольклорных мотивов. К сожалению, в рамках одной исследовательской работы невозможно рассмотреть работу нескольких авторов. Мы выбрали произведение «Тихий Дон», написанное великим писателем Михаилом Александровичем Шолоховым. Роман «Тихий Дон» – это не только произведение искусства Михаила Шолохова, но и один из самых «спорных» ключевых романов XX века, посвященный разворачивающейся гражданской войне на донской земле. В нем писатель открыл не только свое сердце, но и сердца, умы, души и опыт всех людей, о которых он пишет. «Тихий Дон» выхваченные из океана народной жизни во всей естественности и независимости, как жизнь степи, гор, заволновались лесов, движение облаков, звучание народных казачьих песен. «Тихий Дон» представлен во всей своей красоте и необычности, как жизнь гор и лесов, движение облаков. С такой же легкостью звучат и народные казачьи песни в романе.

Благодаря использованию разных форм и методов научного исследования (работа с текстом художественного произведения, с дополнительной литературой по теме, комплексный анализ отдельных эпизодов), удалось решить все поставленные задачи.

Песни донских казаков очень популярны сегодня и не только в России. В 2001 году состоялась премьера документального фильма «Звуки земного шара». Впервые фильм был показан на национальном японском канале. В фильме прозвучала песня под названием «Цветы». Рождение песни напрямую связано с Россией. Композитор и исполнитель этой песни Пит Сигер прочитал роман Михаила Шолохова «Тихий Дон» 45 лет назад и записал слова песни, которую Григорий Мелехов услышал за 45 лет до своего отъезда на войну. Под впечатлением старой казачьей песни Пит Сигер написал песню, которая требовала отказа от войн. И эту песню Донского казака исполнили Джон Баез, Марлен Дитрих и многие другие всемирно известные звезды. Так, благодаря роману М. Шолохова «Тихий Дон» старинная казачья песня облетела земной шар и звучит в наше время далеко от донских степей.



## **АВТОПОЛИВЩИК РАСТЕНИЙ НА ARDUINO**

***Кравченко Дмитрий Вячеславович,  
Подсинева Кирилл Александрович,  
Москаленко Елена Владимировна,***

*ГБПОУ КК «Славянский электротехнологический техникум»,  
Краснодарский край, г. Славянск-на-Кубани*

Цветы и растения являются не только украшением интерьера наших квартир, но и нашей жизни. Комнатные растения являются частью всего интерьера и не только подчеркивают преимущества, но и придают дому дополнительный комфорт. Растения от самых экзотических до широко распространенных растений следует регулярно поливать. Это очень сложно, когда тебя нет дома. Однако автоматические системы полива решают эту проблему.

Мы описали решение для одного растения. Но обычно требуется поливать несколько растений. Помимо очевидного решения – подключения к Arduino нескольких помп и датчиков влажности – существует более простое и дешёвое. Достаточно в трубке, которая идёт в комплекте с помпой проделать шилом дырочки на расстоянии около 30 см и воткнуть в эти дырочки куски стержней от обычных шариковых ручек. Выглядеть это будет так:

Горшки с цветами дома часто стоят в ряд на подоконнике. Вам достаточно просто положить трубку на горшки так, чтобы отверстия в ней приходились по одному на горшок. Теперь наше устройство может поливать сразу несколько горшков. Однако в таком случае принимать решение о необходимости полива можно только по одному горшку. Однако обычно горшки примерно одинаковые по размерам и, соответственно, сохнут с примерно равной скоростью. Можно так же комбинировать два решения, разделяя все горшки на группы примерно равных по размерам. Несмотря на золочение, контакты сенсора влажности со временем корродируют. Быстрее всего корродирование происходит при подключённом питании. Срок жизни сенсора можно значительно увеличить, если подключить питание к нему через силовой ключ. Когда надо получить данные – включаем питание сенсора, снимаем показания и тут же выключаем питание. Если оставить наш ирригатор работающим на длительный срок без присмотра, вода в резервуаре может закончиться. При работе без воды помпа быстро



выходит из строя. Решением проблемы может быть автоматическое определение опустошения резервуара. Сенсор подбирается исходя из типа резервуара. Если он не глубокий, то подойдёт ещё один датчик влажности. Когда же высоты его не хватает, можно воспользоваться УЗ-дальномером, сделать поплавков с датчиком наклона или просто опустить на дно два провода. Устройство, работающее от батареек, будет значительно безопасней питающегося от сети. Идеальным вариантом было бы питание ирригатора от батареек. Но Arduino Uno, как известно, даже в режиме сна потребляет более 10 мА. Выходом может являться использование Arduino Mini, способный в режиме сна снижать потребляемый ток до сотен мкА. Существует много правил полива домашних растений, как, например: не стоит поливать зимой вечером. Можно добавить сенсоров света или часы реального времени и скорректировать программу так, чтобы она старалась поливать в нужное время. ваши заботы останутся в прошлом. Купив автоматический полив, вы избавитесь от этих забот. Вам не придется прерывать отдых, чтобы съездить домой и полить цветы, не придется просить соседей или родственников присмотреть за вашими растениями. Наши системы автоматического полива можно использовать как постоянно так и при отъезде. Полная автономность и простота использования делает автоматический полив идеальным решением для автоматического полива. Методов автоматического полива для комнатных цветов предостаточно. Вам остается лишь выбрать самый оптимальный вариант, который подойдет для вас и ваших зеленых питомцев.



XLIII Всероссийская конференция обучающихся  
**«ОБРЕТЁННОЕ ПОКОЛЕНИЕ –  
НАУКА, ТВОРЧЕСТВО, ДУХОВНОСТЬ»**



# **ЭКОНОМИКА И УПРАВЛЕНИЕ**

**Москва, 2019**



## **МАРКЕТИНГОВЫЕ ТЕХНОЛОГИИ, КАК УСЛОВИЕ СОЦИАЛЬНО-ЭКОНОМИЧЕСКОГО РАЗВИТИЯ**

***Филимонов Никита Владимирович,  
Филимонова Наталья Викторовна***

*МБОУ гимназия «Эврика», Краснодарский край, г-к Анапа*

Актуальность темы исследования определена тем, что в условиях рынка российским городам – курортам необходимо применять различные инновационные маркетинговые технологии для привлечения туристов, создания и поддержания положительного имиджа, повышения конкурентоспособности и повышения социально-экономического потенциала региона в целом.

Эффективность управления социально-экономическим развитием региона в значительной степени зависит от использования новых рыночных механизмов управления, в том числе применения маркетинговых технологий и современных информационных технологий в региональном управлении.

Маркетинговая стратегия развития региона является инструментом формирования внутренних преимуществ региона, привлечения инвестиций и факторов экономического развития, повышения привлекательности территории в целом.

Методы оценки уровня социально-экономического развития городов отражают ключевые принципы, систему показателей и алгоритм расчета интегрального показателя уровня социально – экономического развития городов. Основной целью является определение методов социально-экономического развития региона и эффективности мер, принимаемых региональными и местными органами власти по реализации региональной политики. Определение уровня социально-экономического развития региона позволяет выявить положительный опыт в решении территориальных проблем и негативных тенденций в конкретных областях, с целью применения успешных методов в стратегическом управлении городом для достижения высоких социально-экономических показателей.

В современном мировом сообществе на конкурентоспособность территории, страны, региона значительно влияют информационные ресурсы, которыми они располагают, и то, какой репутацией обладают эти территории, во многом зависит от СМИ. За последние полвека





СМИ стали основным каналом трансляции информации и изменения общественного мнения. Основываясь на информации, полученной посредством различных СМИ, общественность формирует свое мнение о происходящем и сфера влияния СМИ не ограничивается границами национальных государств. Поэтому в процессе формирования имиджа региона очень важно, какая информация о курортном регионе попадает в СМИ. Очевидно, что для курортного региона особенно важно, как его воспринимают потенциальные туристы. Стабильная политическая ситуация, благоприятный климат, высокий уровень сервиса, развитая инфраструктура – все это делает регион привлекательным для туристов.

### **РЕБРЕНДИНГ КОНЦЕПЦИИ ШКОЛЬНОГО ИЗДАНИЯ КАК ЭЛЕМЕНТ РЕДАКЦИОННОГО МЕНЕДЖМЕНТА (НА ПРИМЕРЕ ГАЗЕТЫ «132%» НОВОСИБИРСКОЙ КЛАССИЧЕСКОЙ ГИМНАЗИИ)**

*Разникова София Сергеевна, Яковлева Людмила Демьяновна*

*МБОУ Новосибирская классическая гимназия № 17,*

*Новосибирская область, г. Новосибирск*

Сегодня на российском информационном рынке активно развивается сегмент школьных изданий. Многие редакции выпускают газеты и журналы в течение десятилетий, что приводит к невостребованности целевой аудиторией концепции, которая ранее была оптимальной. В связи с этим актуальной для школьных СМИ становится технология ребрендинга.

Ребрендинг издания – комплекс мер по изменению бренда издания, либо его составляющих (названия, логотипа, визуального оформления, структуры, содержания). Ребрендинг является элементом маркетингового менеджмента редакции, который выполняет несколько взаимосвязанных задач: разработка стратегии выведения и продвижения информационного продукта на современном масс-медийном рынке; исследование колебаний спроса; изучение потребностей и интересов читательской аудитории; корректировка концепции издания в соответствии с результатами исследования предпочтений целевой аудитории.

Как показ анализ ребрендинга 50 школьных изданий, представленных на сайте [igo.ru](http://igo.ru), для школьных редакций не актуальны причины, связанные с рассмотрением СМИ как бизнеса. Школьные издания не



рассчитаны на получение прибыли, они выполняют другие функции (информативную, просветительскую, воспитательную и др.). Актуальные причины для изменения концепции школьного издания связаны с устареванием придуманной когда-то концепции, проблемами, связанными с дефицитом кадров в редакции, изменением интересов и потребностей целевой аудитории. Самым распространенным вариантом ребрендинга для школьных СМИ является рестайлинг визуальных атрибутов бренда, то есть изменение цветовой составляющей обложки. Также часто используется редизайн издания: в соответствии с тенденцией визуализации газетная обложка меняется на журнальную.

Редко школьные редакции решаются на репозиционирование, то есть изменение содержательной модели издания (изменение функционально-тематической направленности издания, расширение / сужение целевой аудитории и т.д.). Рассмотрим реализацию данного вида ребрендинга на примере газеты для старшеклассников, выпускаемой на базе Новосибирской классической гимназии № 17 уже 20 лет. Для разработки вариантов изменения концепции школьного издания необходимо предварительно провести аудит читательских интересов и потребностей, оценить концепцию издания.

Результаты анкетирования читателей и анализ моделей газеты «132%» показал, что основными способами ребрендинга являются:

- редизайн (корректировка дизайна и верстки в соответствии с основными принципами визуализации, актуализация ресурсов инфографики; уменьшение объема текстов или использование метода «пакетирования», когда крупный текст разверстывается как несколько взаимосвязанных публикаций);
- репозиционирование, связанное с расширением жанровой палитры и географии материалов (например, создание интервью героями которых стали бы интересные личности, не имеющие прямого отношения к школе); добавлением в номер газеты сюжетов школьного телевидения и игровых тематических элементов (тестов, викторин, интерактивных опросов) при помощи включения в публикацию кьюар-кодов.



## **РАЗВИТИЕ КРИПТОВАЛЮТЫ В СОВРЕМЕННОМ МИРЕ**

*Савенко Екатерина Сергеевна, Ковалёва Татьяна Васильевна*

*ГБПОУ КК НКРП, Краснодарский край, г. Новороссийск*

В этой статье приведена краткая история развития криптовалюты, предпосылки появления этого вида финансов, рождение первой криптовалюты. Показано, что на сегодняшний день в мире нет единого понимания криптовалюты в одних источниках они трактуются как валюта, в других как товар либо сырьё. Как следствие проанализированы существующие формулировки криптовалют, на основе чего выявлена и обоснована необходимость их адекватного научного осмысления. Особое значение в статье уделено анализу динамики распространения и обращения криптовалют.

С каждым годом развитие технологий в сети – интернет становится всё более популярнее, в сообществах пользователей стали популяризироваться платёжные системы в онлайн – режиме. Самой перспективной на данный момент стала оплата услуг и покупка товаров с помощью электронных денег через многочисленные платёжные системы.

С развитием компьютерных технологий и сетей связи мир вступил в эпоху «электронных денег». Монеты и банкноты постепенно заменяются пластиковыми платёжными картами, а в сети Интернет работает множество платёжных систем.

Актуальность рассмотренной темы в том, что новые технологии в сфере денежного обращения, появление новых видов валют – криптовалют приводят к возникновению новой социальной реальности. Криптовалюты меняют привычное представление людей о том, какие бывают деньги. В статье рассмотрена проблематика теоритического осмысления нового вида электронных денег – криптовалют. Прогресс не стоит на месте, и сейчас мы наблюдаем рост криптовалют – абсолютно нового платёжного средства XXI века, которое имеет ряд существенных отличий от других видов электронных денег. На сегодняшний день криптовалютами пользуется множество людей во всем мире.

Сегодня криптовалюты продолжают свое развитие, число пользователей киберденьгами неуклонно растет. Популярность биткоина породила создание других криптовалют, которые развиваются наряду с биткоином, но их популярность и возможности пока намного меньше.



## **ИПОТЕЧНОЕ КРЕДИТОВАНИЕ В РОССИЙСКОЙ ФЕДЕРАЦИИ НА СОВРЕМЕННОМ ЭТАПЕ И ЕГО РАЗВИТИЕ**

*Лукаш Иван Сергеевич, Перекрестова Галина Михайловна*

*ГБПОУ КК НКРП, Краснодарский край, г. Новороссийск*

Статистика ипотечного рынка следующая: количество банков сокращается, ставки снижаются, объемы выдачи и, соответственно, ипотечные портфели банков растут.

В 2017 году наблюдался уверенный рост выданных ипотечных кредитов в 2017 году, что вызвано снижением средней ставки с 11,84% в январе до 9,79% в декабре 2017 года. При снижении ставки с 13% до 9% ежемесячный платеж снижается на 20%, а экономия за весь срок кредита достигает 45% суммы кредита

В 2017–2018 году наблюдался рост доступности ипотеки, что обусловлено было снижением ставок по данному кредитному продукту в условиях стабильности цен на жилье. Объем выдач ипотеки в 1-м полугодии 2018-го вырос на 69% и достиг рекордного объема 1,3 трлн. рублей, а к концу года – 2,7 трлн. руб.

10 крупнейших банков выдали ипотечных кредитов в 2018 году на сумму 2793411 млн. руб., что выше уровня 2017 года на 98,7% (1405319 млн. руб.) и выше уровня 2016 года (1308554 млн. руб.) в 2,1 раза.

Лидерство удерживает Сбербанк Второе место прочно занимает ВТБ, в 2016–2017 г.г. – ВТБ 24, который вошел в состав группы ВТБ с 1.01.2018. Резко нарастил объемы ипотечного кредитования Газпромбанк, переместившийся на третью строчку рейтинга в 2017 году, вытеснив с нее Россельхозбанк. За период 2016–2018 года портфель ипотечных кредитов Газпромбанка увеличился в 2,3 раза.

Поддержку рынку оказала реализация отложенного спроса на жилье в условиях рекордно низких процентных ставок по ипотеке и стабильных цен на недвижимость.

С другой стороны, действие этих факторов ослабевает – с учетом обострения геополитических рисков, а также ускорения инфляции, ставки начнут расти, а цены на жилье уже показывают положительную динамику, которая особенно заметна в сегменте «первичного рынка».

Значительный вклад в прирост выдач у отдельных игроков внесло



рефинансирование кредитов, доля которого в 1-м полугодии 2018-го увеличилась с 5 до 13% от общего объема кредитования. Однако с учетом рисков повышения ипотечных ставок и реализации большей части спроса на этот продукт во второй половине года объемы рефинансирования будут снижаться. Доля ипотечных выдач госбанков выросла с 84,1 до 86,3% за счет перехода ряда кредитных организаций под контроль Банка России через новый механизм санации.

Снижение ключевой ставки Банка России до 7,5% в начале 2018 г. способствовало продолжению тенденции к снижению ставок в начале 2018 г. Ее рост до уровня 7,75% замедлил выдачу ипотечных кредитов в начале 2019 года.

Ипотечное кредитования является одним из наиболее перспективных направлений розничного банковского бизнеса.

Основными факторами для развития ипотеки являются ключевая ставка ЦБ РФ и уровень инфляции. При повышении ставки ЦБ РФ и уровня инфляции коммерческие банки увеличивают процентные ставки по ипотеке, повышается стоимость недвижимого имущества, что приводит к снижению объема выдаваемых ипотечных кредитов.

## **ИННОВАЦИОННЫЕ ПОДХОДЫ ПО РАЗРАБОТКЕ ЛОГИСТИЧЕСКИХ СИСТЕМ**

*Гринев Николай Николаевич, Безуглая Наталия Сергеевна*

*Южный институт менеджмента, Краснодарский край, г. Краснодар*

Рассматривая инновационную сущность оптимизации логистических систем, и локальные и глобальные критерии оптимизации, мы пришли к выводу, что оптимизация логистической системы – это процедура (процесс) управления логистической системой в целях достижения экстремального значения критерия оценки ее качества. Однако при проведении оптимизации логистической системы не следует пытаться достичь точного значения экстремума, поскольку это стремление может обернуться многими трудностями, а конечный эффект может быть невелик. С понятием оптимизации связано понятие оптимальности.

Сформулированному обобщенному критерию оптимизации схемы в целом не должны противоречить критерии оптимального функционирования отдельных ее составных частей. Локальные критерии оптимизации должны, с одной стороны, выбираться автономно для



данного узла или аппарата, но с другой стороны не вступать в конфликт с глобальным критерием. Известно, что совокупность оптимальных критериев составных частей общего не обязательно дает совокупный критерий оптимизации целого.

Рассматривая согласование локальных и глобального критерия оптимизации при управлении логистической системой предприятия, можно сделать вывод, что любой субъект экономической деятельности нуждаются в критерии оптимальности, без которого невозможна сравнительная оценка возможных альтернатив деятельности и выбор наилучшего из них. В рыночной экономике критерии оптимальности те же, что и в натуральной, хотя и имеют специфическую форму проявления. Локальный критерий оптимальности проявляется в максимизации доходов и минимизации расходов. В случае производителей (фирм) это обуславливает их стремление к максимальной прибыли.

Глобальный критерий оптимальности в условиях рыночной экономики подразумевает тенденцию выравнивания индивидуальных норм прибыли и сбережений частных субъектов и формирования равнополезности затрат. Но расхождения в нормах прибыли и сбережений различных субъектов и разнополезность затрат постоянно воспроизводятся на локальном уровне в соответствии с локальным критерием оптимальности.

В заключительном пункте мы рассматривали особенности управления логистической системой промышленного предприятия. Логистический подход управления предприятием предусматривает управление всеми операциями как единой деятельностью. Для этого на предприятии необходимо выделить специальную логистическую службу, которая будет управлять материальным потоком, начиная от формирования договорных отношений с поставщиком и кончая доставкой покупателю готовой продукции.

Мы рассмотрели применение инновационных методов логистической оптимизации в ООО «Юг Пенопласт».

ООО «Юг Пенопласт» или компания SafPlast Innovative – это крупнейший в России завод по производству структурных и монолитных листов из поликарбоната, профилей для монтажа.

В заключительном пункте работы мы предложили свои рекомендации по логистической оптимизации управления предприятием. Логистический подход к управлению материальными потоками на



предприятию позволяет максимально оптимизировать выполнение комплекса логистических операций.

## **НАПРАВЛЕНИЯ ГОСУДАРСТВЕННОГО РЕГУЛИРОВАНИЯ И ПОДДЕРЖКИ МАЛЫХ АГРАРНЫХ ХОЗЯЙСТВ**

*Кушевская Виктория Александровна, Метельская Елена Анатольевна*

*Южный институт менеджмента, Краснодарский край, г. Краснодар*

Анализ объема сельскохозяйственной продукции, произведенной малыми формами хозяйствования, его динамики и структуры приводит к выводу об их высоком экономическом потенциале этих хозяйств, который недооценен.

Благоприятный для осуществления сельскохозяйственной деятельности Краснодарский край занимает первое место в России по объему валовой сельскохозяйственной продукции, лидер по валовому сбору зерна и сахарной свёклы, один из ведущих производителей семян подсолнечника и виноградных вин. Но, к сожалению, на полках магазинов, особенно крупных супермаркетов, почти нет кубанских овощей, фруктов, бахчевых культур. Жители России и края потребляют турецкие, азербайджанские, туркменские, европейские овощи, ягоды и фрукты. В 2017 году в целом по России плодов и ягод было произведено 3 млн. тонн, что составляет 23% от потребности, овощей – 16 млн. тонн (99% от потребности), картофеля – 30 млн. тонн (97%). По предварительным данным сельскохозяйственной переписи в 2016 году посевная площадь картофеля в личных подсобных хозяйствах сократилась на 625 тыс. га. Проблем у малых хозяйств много.

В России в настоящее время осуществляется существенная поддержка малых аграрных форм хозяйствования в виде предоставления субсидий, грантов и других, но пока еще необходимо работать в этом направлении, остаётся много вопросов и проблем, ожидающих своего решения. В частности, основной проблемой, тормозящей развитие и крестьянских (фермерских) хозяйств, личных подсобных хозяйств и хозяйств индивидуальных предпринимателей, является проблема нехватки финансовых ресурсов. Диспаритет цен, рост тарифов, инфляция существенно снижают хозяйственные возможности хозяйств, отрицательно влияя на финансовые возможности хозяйств. Из-за нехватки денежных средств руководители хозяйств не могут приобрести



требуемую технику, удобрения, материалы, построить хозяйственные помещения, оплатить хранение выращенной продукции до периода лучшей реализации и т.д. Не менее актуальной проблемой является реализация продукции: у малых хозяйств нет свободного доступа на рынки реализации, они вынуждены продавать продукцию по заниженным ценам перекупщикам.

Пока продукция дойдет от сельскохозяйственного производителя до потребителя она теряет качество и повышается в цене. Доля производителя в конечной цене очень небольшая, а деньги нужны на новый производственный цикл. Но нужно отметить, что и сами руководители не всегда активны в решении своих проблем. Так не достаточно используются современные способы реализации через интернет, возможности кооперации ит. д.

В работе были проанализированы проблемы малых агрохозяйств и разработан комплекс мер по каждому направлению, требующему совершенствования.

Таким образом, цель работы, состоящая в разработке предложений по совершенствованию организационно-экономического механизма развития малых форм хозяйствования в аграрном секторе экономики, достигнута.

## **ПРОЕКТ МЕРОПРИЯТИЙ ПО ПОВЫШЕНИЮ ЭФФЕКТИВНОСТИ УПРАВЛЕНИЯ СЕРВИСОМ**

*Мотыченко Кристина Дмитриевна, Безуглая Наталья Сергеевна*

*Южный институт менеджмента, Краснодарский край, г. Краснодар*

Розничная торговая сеть является конечным звеном, замыкающим цепь хозяйственных связей в процессе товародвижения от изготовителей к потребителям. В розничной торговой сети материальные ресурсы переходят из сферы обращения в сферу коллективного, индивидуального, личного потребления, т.е. становятся собственностью потребителей. Здесь создаются стартовые возможности для нового цикла производства и обращения, так как товар превращается в деньги. Отсюда значение розничной торговой сети в экономике страны следует рассматривать в процессе оборота всего общественного продукта, где стадии производства, распределения, обмена и потребления тесно связаны между собой.





Розничное направление представлено магазином «Добрый жук», находящимся в г. Геленджик. Предприятие является современным и успешно развивающимся.

Проведя анализ экономических показателей, можно сделать вывод, что ИП Стецишин Р.И. имеет устойчивое положение на рынке сувенирной продукции в г. Геленджике. Выручка в 2018 г. составила 1760 тыс. руб., это на 285 тыс. руб. или на 19,3% больше, чем в 2017 г.

В ходе анализа организации торгового сервиса в магазине «Добрый жук» были выявлены положительные моменты, заключающиеся в высоком уровне организации финансово-кредитного и информационного сервиса, а также в тщательно разработанных правилах обслуживания покупателей и оказания дополнительных услуг.

Были выявлены слабые стороны в организации сервиса и представлены следующие рекомендации по повышению его уровня:

- замена вывески на светодиодную;
- внедрение новых способов выкладки товаров – например, способ декоративной выкладки;
- развитие информационного сервиса путем заказа рекламы на транспорте и размещения дополнительных рекламных указателей а полу;
- установка музыкальной акустической системы для музыкального сопровождения;
- внедрение самообслуживания;
- дополнительные тренинги для продавцов-консультантов;
- установка камер хранения и ящика для предложений;
- разработка дизайна фирменного бесплатного пакета;
- проведение регулярных проверок по методике «тайный покупатель»;
- разработка собственного сайта в интернете.

Предложенный проект мероприятий по повышению эффективности управления сервисом в торговле как важного инструмента конкурентоспособности не только поможет предприятию ИП Стецишин Р.И. удержать занимаемую долю рынка сувениров, но и даст хорошую почву для дальнейшего развития.



## **СОВРЕМЕННОЕ СОСТОЯНИЕ И ПЕРСПЕКТИВЫ РАЗВИТИЯ БИОЭНЕРГЕТИКИ**

***Болотин Игорь Владимирович, Стряпчева Инна Александровна***

*ГБПОУ КК «Краснодарский технический колледж», г. Краснодар*

В настоящее время наиболее обсуждаемая тема для ученых – внедрение биоэнергетики. Этот вопрос также активно обсуждается экологами и обычными потребителями, столкнувшимися с дороговизной традиционной энергетики и постоянно увеличивающимся количеством отходов. Проблема загрязнения коснулась как бедных, так и богатых стран. Применение традиционной энергетики усилило парниковый эффект и появление кислотных осадков. Ни одна страна не может отмахнуться от этой проблемы ввиду того, что сложная экологическая обстановка является мощным стимулирующим фактором развития онкологических заболеваний.

Гипотеза: Перспектива внедрения биоэнергетики неразрывно связана с применением наиболее экономичных технологий. Россия – страна с огромной территорией и различными климатическими поясами. Каждый регион нашей страны должен выбрать свою биотехнологию.

Задачи: изучить материалы и исследования российских и зарубежных ученых; проанализировать перспективы развития биоэнергетики в мире, России, в Краснодарском крае

Предмет исследования: биоэнергетика, экологическая обстановка России и Краснодарского края.

Описание методик: наблюдение, обобщение, сравнение, описание и прогнозирование.

Результаты: Анализ, проведенный мною в работе, показал, что биоэнергетика не может полностью вытеснить традиционную энергетику. Это объясняется несколькими факторами. Во-первых, традиционная энергетика не сможет справиться с большим количеством потребителей, как гражданского сектора, так и промышленного. Во-вторых, необходимо обратить самое пристальное внимание на технологию извлечения энергии из биомассы, запасы которой неограниченны и распространены повсеместно. В-третьих, каждая страна имеет свои особенности, и для России характерна несистематическая государственная поддержка.

Соответственно, внедрение биоэнергетики необходимо продолжать для получения дополнительного количества электроэнергии и топлива.



Россия, как и весь мир, столкнулась с проблемой утилизации отходов. Российские ученые разработали технологии, позволяющие не только улучшить экологическую обстановку, но и благодаря отрицательной стоимости отходов, пополнить доходную часть бюджета.

Таким образом, с учетом нарастающей тенденции потребления электроэнергии, увеличением тарифов на электроэнергию, вырабатываемую традиционными источниками, необходимо дополнительно внедрить биоэнергетические ресурсы в такие отрасли, как животноводство, птицеводство, деревообработка. Именно эти отрасли наиболее приспособлены к биоэнергетике.



XLIII Всероссийская конференция обучающихся  
**«ЮНОСТЬ, НАУКА, КУЛЬТУРА»**



**УЧАСТНИКИ**

**Москва, 2019**



## **АСТРОНОМИЯ, КОСМОНАВТИКА**

### **ВЫЧИСЛЕНИЕ ОБСТОЯТЕЛЬСТВ СОЛНЕЧНОГО ЗАТМЕНИЯ В НАБЕРЕЖНЫХ ЧЕЛНАХ И НЕ ТОЛЬКО 330**

*Снарская Мария Сергеевна*

*Научный руководитель Харлова Марина Евгеньевна*

*МБОУ «Гимназия № 26», Республика Татарстан, г. Набережные Челны*

### **ОЦЕНИВАНИЕ ВОЗМОЖНОСТИ НАЛИЧИЯ ЖИЗНИ НА ЭКЗОПЛАНЕТАХ 331**

*Прохоров Виталий Алексеевич*

*Научный руководитель Абишева Майра*

*ГАПОУ СО «Камышловский техникум промышленности и транспорта», Свердловская область, г. Камышлов*

## **БИОЛОГИЯ, БОТАНИКА, ЗООЛОГИЯ**

### **ФОРМИРОВАНИЕ КУЛЬТУРЫ ЗДОРОВЬЯ И ЗДОРОВОГО ОБРАЗА ЖИЗНИ У УЧАЩИХСЯ ЧЕРЕЗ СОДЕРЖАТЕЛЬНЫЙ ПОТЕНЦИАЛ УРОКА 336**

*Степанникова Анастасия Романовна*

*Научный руководитель Кольчева Елена Анатольевна*

*МБОУ лицей № 82 им. А. Н. Знаменского, Ростовская область, п. Каменоломни*

### **ИССЛЕДОВАНИЕ СОСТОЯНИЯ ПОПУЛЯЦИИ ПИОНА ТОНКОЛИСТНОГО (PAEONIA TENUIFOLIA L.) НА ТЕРРИТОРИИ КАЛАЧЕЕВСКОГО РАЙОНА ВОРОНЕЖСКОЙ ОБЛАСТИ 337**

*Бугреева Анастасия Сергеевна*

*Научный руководитель Ковалева Наталья Ильинична*

*МБОУ Калачеевская гимназия № 1, Воронежская область, г. Калач*

### **ИЗУЧЕНИЕ ИЗМЕНЧИВОСТИ МОРФОЛОГИЧЕСКИХ И ПОВЕДЕНЧЕСКИХ ПРИЗНАКОВ БОЛЬШОЙ СИНИЦЫ (PARUS MAJOR) В ЗИМУЮЩИХ СТАЯХ 339**

*Новикова Екатерина Андреевна*

*Научный руководитель Штонденко Наталья Михайловна*

*МБУ ДО ПГО «ЦРТ имени Н. Е. Бобровой», Свердловская область, г. Полевской*

### **НЕКОТОРЫЕ ОСОБЕННОСТИ БИОЛОГИИ КРАПИВНИЦЫ В УСЛОВИЯХ КАЛУЖСКОЙ ОБЛАСТИ 341**

*Вальчук Анастасия Сергеевна*

*Научный руководитель Нужнова Ольга Камильевна*

*МБОУ СОШ № 3, Калужская область, г. Обнинск*



- ЦЕНОФЛОРИСТИЧЕСКАЯ ХАРАКТЕРИСТИКА ЛЕСА В ПОЙМЕ  
РУЧЬЯ КОСТЯНКА (ООПТ «ЧЕРНЯЕВСКИЙ ЛЕС»)** 343  
*Абдиева Альбина Мэлисовна*  
*Научный руководитель Буравлева Валентина Петровна*  
*МАОУ «СОШ № 132», Пермский край, г. Пермь*
- АГАРИКОИДНЫЕ БАЗИДИОМИЦЕТЫ В ЕЛЬНИКЕ РАЗНОТРАВНОМ  
(ООПТ «ЧЕРНЯЕВСКИЙ ЛЕС»)** 344  
*Соларева Екатерина Вадимовна*  
*Научный руководитель Буравлева Валентина Петровна*  
*МАОУ «СОШ № 132», Пермский край, г. Пермь*
- АНАЛИЗ ХРОМОСОМ У ALLIUM SERA L. ПОД ВОЗДЕЙСТВИЕМ СТРЕСОВЫХ  
ФАКТОРОВ И ЭНДОФИТНЫХ ШТАММОВ BASILLUS SUBTILLIS** 346  
*Масагутов Никита Вадимович*  
*Научный руководитель Хорохорина Екатерина Евгеньевна*  
*ГБПОУ СМК, Республика Башкортостан, г. Стерлитамак*
- ВЛИЯНИЕ РАЗЛИЧНЫХ КОРМОВ НА ТЕМП РОСТА МОЛОДИ  
ЧАКСКОЙ РОГАТКИ (SERATORHRYS CRANWELLI)** 347  
*Петренко Екатерина Сергеевна*  
*Научный руководитель Блинов Михаил Александрович*  
*МБУДО ЦДО «Созвездие», Воронежская область, г. Воронеж*
- ВЛИЯНИЕ РЕЖИМА ЗАМЕНЫ ВОДЫ НА РОСТ МОЛОДИ АКВАРИУМНЫХ  
РЫБ НА ПРИМЕРЕ ОГНЕННОГО БАРБУСА (BARBUS CONCHONIUS)** 348  
*Прокопчук Илья Дмитриевич*  
*Научный руководитель Блинов Михаил Александрович*  
*МБУДО ЦДО «Созвездие», Воронежская область, г. Воронеж*
- ОПТИЧЕСКИЕ ИЛЛЮЗИИ** 349  
*Ким Юлия Владиславовна*  
*Научный руководитель Суковатицина Елена Васильевна*  
*МБОУ «Гимназия № 1 г. Владивостока», Приморский край,  
г. Владивосток*
- МОРФОЛОГИЧЕСКАЯ ИЗМЕНЧИВОСТЬ РЕПРОДУКТИВНЫХ ОРГАНОВ  
КЛЕВЕРА ЛУГОВОГО (TRIFOLIUM PRATENSE L.) В УСЛОВИЯХ  
КАЛУЖСКОЙ ОБЛАСТИ И КРАСНОДАРСКОГО КРАЯ** 350  
*Колодкин Дмитрий Ильич*  
*Научный руководитель Нужнова Ольга Камильевна*  
*МБОУ СОШ № 3, Калужская область, г. Обнинск*



- ВЛИЯНИЕ ГИДРОГЕЛЯ НА РОСТ РАСТЕНИЙ** 351  
*Боршева Дарья Андреевна*  
*Научный руководитель Минина Ольга Алексеевна*  
*МАОУ гимназия № 16, Тюменская область, г. Тюмень*
- ВЛИЯНИЕ МУЗЫКИ НА ЖИВЫЕ ОРГАНИЗМЫ** 352  
*Горовая Василина Дмитриевна*  
*Научный руководитель Пахмутова О. А.*  
*МОУ СОШ С УИПХЭЦ № 23, Хабаровский край,*  
*г. Комсомольск-на-Амуре*
- КРАСНАЯ КНИГА КЕМЕРОВСКОЙ ОБЛАСТИ** 353  
*Печерина Любовь Владимировна*  
*Научный руководитель Новиков Олег Леонидович*  
*МБОУ «Лицей № 62», Кемеровская область, Кемерово*
- ГЕОГРАФИЯ, ЭТНОГРАФИЯ, КРАЕВЕДЕНИЕ, АРХЕОЛОГИЯ**
- УГУТСКАЯ ШКОЛА В ПРЕССЕ ПОСЛЕДНЕЙ ЧЕТВЕРТИ XX – НАЧАЛА XXI ВВ.** 356  
*Лебедева Арина Сергеевна*  
*Научный руководитель Фефилова Татьяна Юрьевна*  
*МБОУ «Угутская СОШ», Ханты-Мансийский автономный округ –*  
*Югра, Сургутский р-н., с. Угут*
- НИЖЕГОРОДСКАЯ ЯРМАРКА – КАК ФАКТОР СТАНОВЛЕНИЯ  
НИЖЕГОРОДСКОЙ ОБЛАСТИ И ЦЕНТР СОЦИАЛЬНО-ЭКОНОМИЧЕСКОГО  
РАЗВИТИЯ** 357  
*Герасимова Анастасия Игоревна,*  
*Научный руководитель Мельникова Елена Владимировна*  
*МАОУ «Школа № 125», Нижегородская область,*  
*г. Нижний Новгород*
- ОТ КЛЕЙМА «ДВА СОБОЛЯ» ДО ГЕРБА КЫШТЫМА** 359  
*Сонина Анна Антоновна*  
*Научный руководитель Сонина Ольга Илларионовна*  
*МОУ ДО ЦД(Ю)ТТ, Челябинская область, г. Кыштым*
- ОТ ВЕЛИЧИЯ СЕРДЦА К ВЕЛИЧИЮ УМА** 361  
*Эдилсултанова Эмилия Руслановна*  
*Научный руководитель Астамирова Зулихан Абуязидовна*  
*ГБПОУ «Чеченский базовый медицинский колледж», Чеченская*  
*Республика, г. Грозный*





- ВЕЛИКИЙ СИБИРСКИЙ ПУТЬ** 364  
*Демьянченко Сергей Андреевич*  
*Научный руководитель Зимерова Наталья Викторовна*  
*КГБПОУ АТЭТ, Красноярский край, г. Ачинск*
- ЭКОЭНЕРГЕТИКА – ТОЧКА РОСТА ПРИМОРЬЯ  
(НА ПРИМЕРЕ ТЕРНЕЙСКОГО РАЙОНА)** 365  
*Козубенко Сергей Сергеевич*  
*Научный руководитель Жук Евгений Петрович*  
*КГА ПОУ Дальневосточный Технический Колледж,*  
*Приморский край, г. Уссурийск*
- ВРЕМЕНА НЕ ВЫБИРАЮТ** 366  
*Кондраненков Сергей Юрьевич*  
*Научный руководитель Хремина Татьяна Викторовна*  
*ОГБПОУ «КНГК», Рязанская область, г. Касимов*
- ХРАМ СВЯЩЕННОМУЧЕНИКОВ** 368  
*Соседов Иван Русланович*  
*Научный руководитель Хремина Татьяна Викторовна*  
*ОГБПОУ «КНГК», Рязанская область, г. Касимов*
- ВЛАДИВОСТОКСКАЯ «МИЛЛИОНКА» КАК РОССИЙСКИЙ ЧАЙНА-ТАУН  
КОНЦА XIX – НАЧАЛА XX ВЕКА** 369  
*Пейсахович Юлия Александровна*  
*Научный руководитель Букина Лариса Юрьевна*  
*МБОУ «Гимназия № 1», Приморский край, г. Владивосток*
- СОЦИАЛЬНО-ЭКОНОМИЧЕСКИЙ ПРОЕКТ-СКАЗКА  
«ЖИЛА БЫЛА РЕЧКА КАМЕНКА»** 371  
*Ильиных Никита Алексеевич, Ботвенко Анастасия Константиновна*  
*Научный руководитель Гайдай Людмила Анатольевна*  
*МАОУ Гимназия № 11 «Гармония», Новосибирская область,*  
*г. Новосибирска*
- ГЕОГРАФИЯ ГОСТИНИЧНОГО БИЗНЕСА КУЗБАССА** 373  
*Хижняк Полина Андреевна*  
*Научный руководитель Новиков Олег Леонидович*  
*МБОУ «Лицей № 62», Кемеровская область, Кемерово*
- РОЛЬ КОКСОХИМИЧЕСКОГО ЗАВОДА В ИСТОРИИ СТОЛИЦЫ КУЗБАССА** 375  
*Рузманов Антон Олегович*  
*Научный руководитель Новиков Олег Леонидович*  
*МБОУ «Лицей № 62», Кемеровская область, г. Кемерово*



- КРАПИВИНСКИЙ ГИДРОУЗЕЛ: ИСТОРИЯ, ГЕОГРАФИЯ, ЭКОЛОГИЯ** 376  
*Пустовит Артём Антонович*  
*Научный руководитель Новиков Олег Леонидович*  
*МБОУ «Лицей № 62», Кемеровская область, г. Кемерово*
- УГОЛЬНАЯ ПРОМЫШЛЕННОСТЬ КЕМЕРОВСКОЙ ОБЛАСТИ.  
КОМПАНИЯ «КУЗБАССРАЗРЕЗУГОЛЬ»** 378  
*Квятковский Ярослав Дмитриевич*  
*Научный руководитель Новиков Олег Леонидович*  
*МБОУ Лицей № 62, Кемеровская область, г. Кемерово*
- РЕКОНСТРУКЦИЯ СТОРОЖЕВОГО ОСТРОГА У Д. ВОЗДРЕМО, КАК  
ИНТЕРАКТИВНОЙ ПЛОЩАДКИ В РАМКАХ РАЗВИТИЯ  
ЭКОЛОГИЧЕСКОГО ТУРИЗМА В ТУЛЬСКОЙ ОБЛАСТИ** 381  
*Бабенко Анастасия Николаевна*  
*Научный руководитель Комарова Елена Николаевна,*  
*Ерохина Ирина Серафимовна*  
*ГПОУ ТО «Крапивинский лесхоз-техникум» Тульская область,*  
*с. Селиваново*
- КУЛЬТУРОЛОГИЯ, ИСКУССТВОВЕДЕНИЕ, НАРОДНАЯ  
КУЛЬТУРА И ТВОРЧЕСТВО, ДЕКОРАТИВНО-ПРИКЛАДНОЕ  
ИСКУССТВО**
- СЕРИАЛ КАК ФОРМА АДАПТАЦИИ К СОКРАЩЕНИЮ НАСТОЯЩЕГО  
(НА ПРИМЕРЕ КОНЦЕПЦИИ Г. ЛЮББЕ)** 386  
*Васильева Екатерина Ильинична*  
*Научный руководитель Малинина Нина Львовна*  
*Дальневосточный федеральный университет, Приморский край,*  
*г. Владивосток*
- РОЛЬ НАРОДНОГО ТЕАТРА Г. КАСИМОВА В СТАНОВЛЕНИИ ГРАЖДАНИНА  
И ПАТРИОТА РОССИИ** 387  
*Кондрашова Ирина Владимировна*  
*Научный руководитель Лебедева Елена Викторовна*  
*Касимовский филиал ОГБПОУ «Рязанский медицинский колледж»,*  
*Рязанская область, г. Касимов*



- ВИЗУАЛИЗАЦИЯ ЭЛЕМЕНТОВ ТРАДИЦИОННОЙ ДУХОВНОЙ И МАТЕРИАЛЬНОЙ КУЛЬТУРЫ УДОРСКОГО РАЙОНА РЕСПУБЛИКИ КОМИ ПУТЕМ СОЗДАНИЯ КОМИКС-ИСТОРИИ «ОЖЕРЕЛЬЕ УДОРЫ»** 388  
*Пантелеева Полина Дмитриевна*  
*Научный руководитель Земская Светлана Владимировна*  
*ГПОУ «Гимназия искусств при Главе Республики Коми» им. Ю.А. Спиридонова, Республика Коми, г. Сыктывкар*
- ИКОНОГРАФИЧЕСКИЕ ДЕТАЛИ СЮЖЕТА РАСПЯТИЯ В ТРАКТОВКЕ ВОСТОЧНОЙ И ЗАПАДНОЙ ХРИСТИАНСКОЙ ТРАДИЦИИ** 390  
*Зиннатов Ильдар Алмазович*  
*Научный руководитель Лобашева Ирина Фаековна*  
*КазГИК, Республика Татарстан, г. Казань*
- ФЕНОМЕН РУССКОГО СТАРЧЕСТВА: НА ПРИМЕРЕ ДУХОВНОЙ ПРАКТИКИ ЖИТИЯ ОПТИНСКИХ СТАРЦЕВ** 391  
*Мальченко Лада Юрьевна*  
*Научный руководитель Мальченко Мария Леонидовна*  
*МБОУ «СОШ№ 1», Пуровского района, ЯНАО, п. Пуровск*
- ПУТЬ ГРУППЫ QUEEN К МИРОВОЙ ИЗВЕСТНОСТИ** 393  
*Титова Ксения Алексеевна*  
*Научный руководитель Карасева Екатерина Сергеевна*  
*МАОУ Калининградский морской лицей, Калининградская область, г. Калининград*
- ТАНЦЕВАЛЬНЫЙ КОЛЛЕКТИВ «ЗАДОРИНКИ» КАК ВИД КУЛЬТУРНОЙ ПРАКТИКИ** 394  
*Шукина Анастасия Евгеньевна*  
*Научный руководитель Слободяникова Надежда Викторовна*  
*МБОУ Гимназия № 1, Приморский край, г. Владивосток*
- МУЗЕЙ-КУПЕЦ (ВОКРУГ ОДНОГО КУПЕЧЕСКОГО ОСОБНЯКА)** 395  
*Гусева Надежда Юрьевна*  
*Научный руководитель Чуткова Людмила Александровна*  
*МБОУ «Лицей им А. С. Пушкина», Нижегородская область, г. Семёнов*



## ЛИНГВИСТИКА

- РОЛЬ НИКОВ В ИНТЕРНЕТЕ** 400  
*Зверева Анастасия Александровна*  
*Научный руководитель Баленко Зинаида Павловна*  
*МАОУ Гимназия № 6, Пермский край, г. Пермь*
- СРАВНИТЕЛЬНЫЙ АНАЛИЗ ЗООКОМПОНЕНТОВ В РУССКИХ И АНГЛИЙСКИХ ПОСЛОВИЦАХ И ПОГОВОРКАХ** 401  
*Сомова Злата Сергеевна*  
*Научный руководитель Гареева Гузалия Насимовна*  
*МБОУ «СОШ № 2», Удмуртская республика, г. Сарапул*
- ОПРОС КАК СПОСОБ ПОЛУЧЕНИЯ ИНФОРМАЦИИ И ЖАНР НА СТРАНИЦАХ МОЛОДЕЖНЫХ ИЗДАНИЙ (НА ПРИМЕРЕ ГАЗЕТЫ «РОСТ»)** 403  
*Ермошина Анна Александровна*  
*Научный руководитель Косачева Наталья Валерьевна*  
*МБОУ «Экономический лицей», Новосибирская область, г. Новосибирск*
- ЛОНГРИД КАК ФОРМАТ СОВРЕМЕННЫХ МУЛЬТИМЕДИЙНЫХ СТУДЕНЧЕСКИХ ПРОЕКТОВ (НА ПРИМЕРЕ ПРОЕКТОВ «СДЕЛАНО. МЕДИА»)** 405  
*Панасенко Екатерина Сергеевна*  
*Научный руководитель Павлюченко Наталья Васильевна*  
*МАОУ Гимназия № 11 «Гармония», Новосибирская область, г. Новосибирск*
- АНГЛИЙСКАЯ ПОЭЗИЯ АБСУРДА В ПЕРЕВОДЕ НА РУССКИЙ ЯЗЫК (НА МАТЕРИАЛЕ СТИХОТВОРЕНИЙ ГИЛБЕРТА КИЙТА ЧЕСТЕРТОНА, ЭМИЛЯ РЬЮ, СПАЙКА МИЛЛИГАНА ИЗ «КНИГИ NONСЕНСА» В ПЕРЕВОДАХ Г. КРУЖКОВА)** 407  
*Доронина Анастасия Дмитриевна*  
*Научный руководитель Жутовская Нина Мстиславовна*  
*ГАОУ ВО ЛО «Ленинградский государственный университет имени А. С. Пушкина», г. Санкт-Петербург*
- ХУДОЖЕСТВЕННЫЙ БИЛИНГВИЗМ В РОМАНЕ «ДЖЕЙН ЭЙР», ЯЗЫКОВЫЕ И СТИЛИСТИЧЕСКИЕ ОСОБЕННОСТИ РОМАНА** 409  
*Савченко Анна Вячеславовна*  
*Научный руководитель Фурсова Галина Васильевна*  
*Школа № 96 с углубленным изучением английского языка, Новосибирская область, г. Новосибирск*



**ФРАНЦУЗСКИЕ ИМЕНА И НАЗВАНИЯ В РУССКОМ ТЕКСТЕ  
(ПО НОВЕЛЛАМ ГИ ДЕ МОПАССАНА)**

411

*Орел Елена Алексеевна*

*Научный руководитель Никишина Светлана Радонисовна*

*МБОУ «Камскополянская средняя общеобразовательная школа № 2  
с углубленным изучением отдельных предметов»,  
Республика Татарстан, пгт Камские Поляны*

**ЛИТЕРАТУРОВЕДЕНИЕ, ЛИТЕРАТУРНОЕ ТВОРЧЕСТВО**

**СРАВНИТЕЛЬНАЯ ХАРАКТЕРИСТИКА ОБРАЗА ДЬЯВОЛА В ПРОИЗВЕДЕНИЯХ  
И. В. ГЁТЕ «ФАУСТ» И М. А. БУЛГАКОВА «МАСТЕР И МАРГАРИТА»**

414

*Куликова Татьяна Юрьевна*

*Научный руководитель Козыренко Татьяна Николаевна*

*МБОУ «Гимназия № 9 имени Героя Российской Федерации  
Немыткина Михаила Юрьевича», Новосибирская область,  
г. Новосибирск*

**ЭДВАРД КАЛЛЕН – ГЕРОЙ НАШЕГО ВРЕМЕНИ?  
(ПО САГЕ СТЕФАНИ МАЙЕР «СУМЕРКИ»)**

417

*Медведева Виктория Алексеевна*

*Научный руководитель Лебедева Светлана Александровна*

*ГБОУ Школа № 429 «Соколиная гора», г. Москвы*

**ПРОИЗВЕДЕНИЯ СОБСТВЕННОГО СОЧИНЕНИЯ. НАШИ МАМЫ.**

417

*Покашкая Светлана Владиславовна*

*Научный руководитель Ершова Ирина Лагantzевна*

*МАОУ СОШ № 7, Республика Бурятия, г. Улан-Удэ*

**МЕДИАОБРАЗ УЧИТЕЛЯ В СОВРЕМЕННЫХ СРЕДСТВАХ МАССОВОЙ  
ИНФОРМАЦИИ: ГЕРОЙ ИЛИ АНТИГЕРОЙ?**

419

*Гатман Игорь, Мурзабулатов Искандер*

*Научный руководитель Лазарева Оксана Викторовна*

*ГАПОУ Башкирский колледж архитектуры, строительства  
и коммунального хозяйства, Республика Башкортостан, г. Уфа*

**ДАМА С КАМЕЛИЯМИ А. ДЮМА (СЫНА) СЮЖЕТНЫЕ ВАРИАЦИИ  
(РОМАН-ПЬЕСА-ЛИБРЕТТО)**

421

*Шихалева Вероника Павловна*

*Научный руководитель Муратова Наталья Александровна*

*МАОУ Гимназия № 11 «Гармония», Новосибирская область,  
г. Новосибирск*



- ВИДЕНИЯ В ЖАНРЕ ЭССЕ О МИРЕ И О СЕБЕ:**
- «ЧЕТЫРЕ ВСАДНИКА АПОКАЛИПСИСА»** 422  
*Кретьева Варвара Витальевна*  
*Научный руководитель Балина Ольга Григорьевна*  
*МАОУ «Гимназия им. Н.Д. Лицмана», Тюменская область,*  
*г. Тобольск*
- ЛЕКСИКО-СТИЛИСТИЧЕСКИЕ ОСОБЕННОСТИ ДЕТСКОЙ ЛИТЕРАТУРЫ  
(НА ПРИМЕРЕ РОМАНА СОФЬИ ДЕ СЕГЮР «LES MALHEURS DE SOPHIE») 423**  
*Непряхина Анастасия Андреевна*  
*Научный руководитель Вишняков Алексей Георгиевич*  
*Государственный гуманитарно-технологический университет,*  
*Московская область, г. Орехово-Зуево*
- ОТРАЖЕНИЕ АВТОРСКОГО ПОНИМАНИЯ ИСКУССТВА И НАЗНАЧЕНИЯ  
ХУДОЖНИКА В ПОВЕСТИ Н. В. ГОГОЛЯ «ПОРТРЕТ» (ЧАСТЬ 1) 424**  
*Румянцева Софья Сергеевна*  
*Научный руководитель Букина Лариса Юрьевна*  
*МБОУ Гимназия № 1, Приморский край, г. Владивосток*
- МИР ДУШИ ГЕРОЕВ МАЛОЙ ПРОЗЫ БУРЯТСКОГО ПИСАТЕЛЯ  
ЧИМИТА ЦЫДЕНДАМБАЕВА 426**  
*Доржиева Дарима Данзановна*  
*Научный руководитель Вахрушева Елена Дмитриевна*  
*МАОУ «СОШ № 2 с углублённым изучением отдельных предметов*  
*г. Улан-Удэ», Республика Бурятия, г. Улан-Удэ*
- МОЯ СЕМЕЙНАЯ РЕЛИКВИЯ 428**  
*Каламагин Юрий Дмитриевич*  
*Научный руководитель Чуткова Людмила Александровна*  
*МБОУ лицей им. А. С. Пушкина, Нижегородская область,*  
*г. Семёнов*
- МАТЕМАТИКА, ИНФОРМАЦИОННЫЕ ТЕХНОЛОГИИ**
- ВЗГЛЯД В ЭПОХУ НОВЫХ ТЕХНОЛОГИЙ 432**  
*Лукьяненко Людмила Максимовна*  
*Научный руководитель Бондаренко Ирина Петровна*  
*ГБПОУ КК КМСК, Краснодарский край, г. Краснодар*



- ПОРА ИСКУССТВЕННОГО ИНТЕЛЛЕКТА** 433  
*Сельвановский Всеволод Анатольевич*  
*Научный руководитель Бондаренко Ирина Петровна*  
*ГБПОУ КК КМСК, Краснодарский край, г. Краснодар*
- «VOICE-TO-TEXT CONVERT» – ПЛАГИН ДЛЯ ПЕРЕВОДА ГОЛОСОВЫХ СООБЩЕНИЙ** 435  
*Железнова Мария Андреева*  
*Научный руководитель Урбанович Юлия Павловна*  
*МАОУ гимназия № 99, Свердловская область, г. Екатеринбург*
- Н. И. ЛОБАЧЕВСКИЙ – ТВОРЕЦ НЕЕВКЛИДОВОЙ ГЕОМЕТРИИ** 436  
*Кротова Елизавета Васильевна*  
*Научный руководитель Холинова Ольга Анатольевна*  
*ОГБПОУ «Костромской торгово-экономический колледж»,*  
*Костромская область, г. Кострома*
- ИЗОБРАЖЕНИЕ ПРОСТРАНСТВЕННЫХ ФИГУР НА ПЛОСКОСТИ** 438  
*Абрамов Егор Дмитриевич*  
*Научный руководитель Семенова Тамара Андреевна*  
*МБОУ «СОШ№ 13», Алтайский Край, г. Барнаул*
- ОБРАЗ И ПРООБРАЗ** 439  
*Сергеев Юрий Александрович*  
*Научный руководитель Семенова Тамара Андреевна*  
*МБОУ «СОШ№ 13», Алтайский край, г. Барнаул*
- КОМПЬЮТЕРНАЯ АНИМАЦИЯ** 440  
*Политова Анна Павловна*  
*Научный руководитель Фролова Елена Ивановна*  
*МБОУ «Гимназия № 1 г. Владивостока», Приморский край,*  
*г. Владивосток*
- ИСКУССТВЕННЫЙ ИНТЕЛЛЕКТ** 441  
*Михно Мария Евгеньевна*  
*Научный руководитель Фролова Елена Ивановна*  
*МБОУ «Гимназия № 1 г. Владивостока», Приморский край,*  
*г. Владивосток*



- ВИДЕОМОНТАЖ КАК ВИД ИСКУССТВА** 442  
*Ямалева София Сергеевна*  
*Научный руководитель Елена Ивановна Фролова*  
МБОУ «Гимназия № 1 г. Владивостока», Приморский край,  
г. Владивосток
- АЛГОРИТМИЧЕСКОЕ ИСКУССТВО** 443  
*Шляпников Данил Денисович*  
*Научный руководитель Фролова Елена Ивановна*  
МБОУ «Гимназия № 1 г. Владивостока», Приморский край,  
г. Владивосток
- ГРАФИЧЕСКОЕ 3D МОДЕЛИРОВАНИЕ  
(МОДЕРНИЗАЦИЯ МБОУ «ГИМНАЗИЯ № 1 Г. ВЛАДИВОСТОКА)»** 444  
*Чернышова Юлия Вадимовна*  
*Научный руководитель Фролова Елена Ивановна*  
МБОУ «Гимназия № 1 г. Владивостока», Приморский край,  
г. Владивосток
- ПЕРВЫЕ ЯЗЫКИ ПРОГРАММИРОВАНИЯ** 446  
*Контеева Дарья Сергеевна*  
*Научный руководитель Елена Ивановна Фролова*  
МБОУ «Гимназия № 1 г. Владивостока», Приморский край,  
г. Владивосток
- ДИНАМИЧЕСКОЕ РАЗВИТИЕ МОДИФИКАЦИИ «ГОРИЗОНТ ОТКРЫТИЙ»  
ДЛЯ ИГРЫ ХЗ РАССВЕТ АЛЬБИОНА ОТ КОМПАНИИ EGOSOFT** 447  
*Салов Владислав Дмитриевич*  
*Научный руководитель Яцына Зоя Валерьевна*  
МАОУ «Гимназия № 15 «Содружество», Новосибирская область,  
г. Новосибирск
- ИССЛЕДОВАНИЕ ПРОТОКОЛА АУТЕНТИФИКАЦИИ ШНОРРА** 448  
*Жогаль Александр Сергеевич*  
*Научный руководитель Болтнев Юрий Фёдорович*  
МАОУ лицей № 18, Калининградская область, г. Калининград
- НАДЗЕМНАЯ ЧАСТЬ КЕНДЫРЯ КОНОПЛЕВОГО – ПЕРСПЕКТИВНОЕ  
ЛЕКАРСТВЕННОЕ РАСТИТЕЛЬНОЕ СЫРЬЕ** 450  
*Фролова Елизавета Юрьевна*  
*Научный руководитель Ханина Миниса Абдуллаевна*  
ГОУ ВО МО ГТТУ, Московская область, г. Орехово-Зуево





## **МЕДИЦИНА, ЗДОРОВЫЙ ОБРАЗ ЖИЗНИ, ВЕТЕРИНАРИЯ**

- РОЛЬ МЕДИЦИНСКОЙ СЕСТРЫ В ФОРМИРОВАНИИ РЕПРОДУКТИВНОГО  
ЗДОРОВЬЯ ДЕВОЧЕК ПОДРОСТКОГО ВОЗРАСТА** 454  
*Сумская Екатерина Александровна*  
*Научный руководитель Камаева Оксана Сергеевна*  
*ГБПОУ «Белореченский медицинский колледж»,*  
*Краснодарский край, г. Белореченск*
- СЕСТРИНСКИЕ ТЕХНОЛОГИИ ПРИ ПЕРЕЛИВАНИИ КРОВИ  
И ЕЁ КОМПОНЕНТОВ** 454  
*Гордик Даниэлла Владиславовна*  
*Научный руководитель Камаева Оксана Сергеевна*  
*ГБПОУ «Белореченский медицинский колледж»,*  
*Краснодарский край, г. Белореченск*
- ВЗАИМОДЕЙСТВИЕ СЕМЬИ И ШКОЛЫ В ФОРМИРОВАНИИ ЗДОРОВОГО  
ОБРАЗА ЖИЗНИ МЛАДШИХ ШКОЛЬНИКОВ** 455  
*Пустовалов Иван Андреевич*  
*Научный руководитель Пустовалова Нина Сергеевна*  
*МБОУ СОШ № 4, Тамбовская область, г. Рассказово*
- ПРОФИЛАКТИКА РАКА ШЕЙКИ МАТКИ** 457  
*Майборода Ольга Александровна*  
*Научный руководитель Майковская Наталья Владимировна*  
*ГБПОУ «Белореченский медицинский колледж»,*  
*Краснодарский край, г. Белореченск*
- ИЗУЧЕНИЕ ОСОБЕННОСТЕЙ ПРИМЕНЕНИЯ ЛЕКАРСТВЕННЫХ  
ПРЕПАРАТОВ ПРОБИОТИКОВ В МЕДИЦИНСКИХ ЦЕЛЯХ** 458  
*Боровская Наталья Владимировна*  
*Научный руководитель Давыдова Ольга Александровна*  
*ГАУ АО ПОО «Амурский медицинский колледж»,*  
*Амурская область, г. Благовещенск*
- РОБОТОТЕХНИКА В ХИРУРГИИ** 460  
*Аришин Денис Николаевич*  
*Научный руководитель Майковская Наталья Владимировна*  
*ГБПОУ «Белореченский медицинский колледж»,*  
*Краснодарский край, г. Белореченск*



- ИЗУЧЕНИЕ БИОЭКВИВАЛЕНТНОСТИ ТАБЛЕТОК РАЗНЫХ ВИДОВ  
С ФАРМАЦЕВТИЧЕСКИМИ СУБСТАНЦИЯМИ АСКОРБИНОВАЯ КИСЛОТА,  
НИТРОФУРАЛ, АЦЕТИЛСАЛИЦИЛОВАЯ КИСЛОТА** 462  
*Вагина Александра Владимировна*  
*Научный руководитель Давыдова Ольга Александровна*  
*ГАУ АО ПОО «Амурский медицинский колледж»,*  
*Амурская область, г. Благовещенск*
- МЕТОДИКА КОМПЛЕКСНОГО МЕДИЦИНСКОГО МАССАЖА ДЛЯ ЛЕЧЕНИЯ,  
ПЕРВИЧНОЙ И ВТОРИЧНОЙ ПРОФИЛАКТИКИ  
АЛЛЕРГИЧЕСКИХ РИНИТОВ** 463  
*Демиденко Владимир Алексеевич*  
*Научный руководитель Демиденко Евгений Алексеевич*  
*ГБПОУ «Свердловский областной медицинский колледж»,*  
*Свердловская область, г. Екатеринбург*
- АРОМАТЕРАПИЯ КАК НЕМЕДИКАМЕНТОЗНЫЙ МЕТОД ЛЕЧЕНИЯ  
И ПРОФИЛАКТИКИ ЗАБОЛЕВАНИЙ. ИССЛЕДОВАНИЕ ПРАКТИКИ** 465  
*Утёмова Ксения Александровна*  
*Научный руководитель Удалова Елена Николаевна*  
*ГБПОУ «СОМК», Свердловская область, г. Екатеринбург*
- ПОЛЬЗА И ВРЕД СОКОВ** 468  
*Харламова Екатерина Борисовна*  
*Научный руководитель Ачекина Инна Валерьевна*  
*КГБ ПОУ «Уссурийский агропромышленный колледж»,*  
*Приморский край, г. Уссурийск*
- ВЛИЯНИЕ СЫРА В ПРИГОТОВЛЕНИИ БЛИНЧИКОВ И ГРЕЧНЕВОЙ МУКИ  
В ПРИГОТОВЛЕНИИ ШОКОЛАДНЫХ БЛИНОВ** 469  
*Логинова Ольга Петровна*  
*Научный руководитель Антоненко Надежда Анатольевна*  
*КГБ ПОУ «Уссурийский агропромышленный колледж»,*  
*Приморский край, г. Уссурийск*
- ВОЗНИКНОВЕНИЕ РЕФЛЕКСОВ, В ТОМ ЧИСЛЕ И БЕЗУСЛОВНЫХ, КАК  
ИНСТРУМЕНТ ВЛИЯНИЯ МУЗЫКИ НА ОРГАНИЗМ ЧЕЛОВЕКА** 471  
*Хатит Елизавета Сергеевна*  
*Научный руководитель Спицына Любовь Ивановна*  
*МАОУ лицей № 64, Краснодарский край, г. Краснодар*



- ВЛИЯНИЕ НОЧНОГО ШУМОВОГО ЗАГРЯЗНЕНИЯ НА РАБОТОСПОСОБНОСТЬ ПОДРОСТКОВ ГОРОДА ВЛАДИВОСТОКА** 472  
*Копысова Любовь Андреевна*  
*Научный руководитель Присяжнюк Анжела Алексеевна*  
*МБОУ Гимназия № 1, Приморский край, г. Владивосток*
- ВЛИЯНИЕ ЗАНЯТИЙ БАСКЕТБОЛОМ НА ЗДОРОВЬЕ ШКОЛЬНИКА** 475  
*Капчук Дарья Романовна*  
*Научный руководитель Домненко Андрей Валентинович*  
*МБОУ Лицей № 62, Кемеровская область, г. Кемерово*

### **ПЕДАГОГИКА, ПСИХОЛОГИЯ, СОЦИОЛОГИЯ**

- РАЗВИТИЕ ПАМЯТИ У ДЕТЕЙ С ОГРАНИЧЕННЫМИ ВОЗМОЖНОСТЯМИ ЗДОРОВЬЯ ПОСРЕДСТВОМ ИГРОВЫХ УПРАЖНЕНИЙ** 478  
*Панова Мария Дмитриевна*  
*Научный руководитель Сураева Светлана Георгиевна*  
*ГБПОУ "Губернский колледж", Самарская область, г. Сызрань*
- РАЗВИТИЕ НАВЫКОВ ОБЩЕНИЯ МЛАДШИХ ШКОЛЬНИКОВ НА ОСНОВЕ ГЕНДЕРНЫХ ОСОБЕННОСТЕЙ** 479  
*Синдюкова Альфия Ринатовна*  
*Научный руководитель Митрофанова Анастасия Евгеньевна,*  
*ГБПОУ Самарской области «Самарский социально-педагогический колледж», Самарская область, г.о. Самара*
- ПЕДАГОГИЧЕСКИЙ КОНФЛИКТ И ТЕХНОЛОГИЯ ЕГО РАЗРЕШЕНИЯ** 481  
*Мальцева Алина Алексеевна*  
*Научный руководитель Кателина Анна Александровна*  
*ГАОУ ВО ЛО «Ленинградский государственный университет имени А. С. Пушкина», г. Санкт-Петербург*
- СКАЗКА КАК СРЕДСТВО ФОРМИРОВАНИЯ ЛИЧНОСТНЫХ УНИВЕРСАЛЬНЫХ УЧЕБНЫХ ДЕЙСТВИЙ У МЛАДШИХ ШКОЛЬНИКОВ** 483  
*Тимофеенко Лариса Юрьевна*  
*Научный руководитель Кателина Анна Александровна*  
*ГАОУ ВО ЛО «Ленинградский государственный университет имени А. С. Пушкина», г. Санкт-Петербург*



- ВЛИЯНИЕ ЗАНЯТИЙ ФИЗИЧЕСКОЙ КУЛЬТУРОЙ НА УЧЕБНУЮ  
УСПЕВАЕМОСТЬ СТАРШЕКЛАССНИКОВ** 484  
*Дмитриева Александра Дмитриевна*  
*Научный руководитель Дмитриева Евгения Александровна*  
*МОУ СОШ № 63, Челябинская область, г. Магнитогорск*
- ОРГАНИЗАЦИЯ ВОСПИТАНИЯ: КАК ПРИВИТЬ ЛЮБОВЬ К НАРОДНОЙ  
МУЗЫКЕ?** 485  
*Момотова Варвара Евгеньевна*  
*Научный руководитель Дмитриева Евгения Александровна*  
*МОУ СОШ № 63, Челябинская область, г. Магнитогорск*
- ДИДАКТИЧЕСКАЯ ИГРА КАК СРЕДСТВО ФОРМИРОВАНИЯ  
МЕТАПРЕДМЕТНЫХ РЕЗУЛЬТАТОВ В ПРОЦЕССЕ ОБУЧЕНИЯ ИСТОРИИ** 487  
*Азбукина Елизавета Владимировна*  
*Научный руководитель Бабаева Елена Вячеславовна*  
*ГТТУ, Московская область, г.о. Орехово-Зуево*
- ФОРМИРОВАНИЕ У МЛАДШИХ ШКОЛЬНИКОВ УМЕНИЯ РАБОТАТЬ  
С УЧЕБНОЙ ИНФОРМАЦИЕЙ НА УРОКАХ МАТЕМАТИКИ** 488  
*Гребенникова Анастасия Валентиновна*  
*Научный руководитель Воителева Галина Викторовна*  
*ГОУ ВО МО «Государственный гуманитарно-технологический  
университет», Московская область, г.о. Орехово-Зуево*
- РАЗВИТИЕ ЛИЧНОСТНОГО ПОТЕНЦИАЛА СТУДЕНТА  
В ПРОЦЕССЕ УЧАСТИЯ В КВН (КАК ЭФФЕКТИВНОГО СРЕДСТВА  
ВНЕУЧЕБНОЙ РАБОТЫ ВУЗА)** 490  
*Козырев Михаил Денисович*  
*Научный руководитель Солдатенко Ксения Юрьевна*  
*Государственное образовательное учреждение высшего образования  
Московской области «Государственный гуманитарно-технологический  
университет» (ГТТУ) Московская область, г. Орехово-Зуево*
- ФОРМИРОВАНИЕ У МЛАДШИХ ШКОЛЬНИКОВ УМЕНИЯ РАБОТАТЬ  
С ТАБЛИЦАМИ И ДИАГРАММАМИ НА УРОКАХ МАТЕМАТИКИ** 492  
*Крючкова Серафима Алексеевна*  
*Научный руководитель Воителева Галина Викторовна*  
*ГОУ ВО МО «Государственный гуманитарно-технологический  
университет», Московская область, г.о. Орехово-Зуево*



<b>ПРЕДСТАВЛЕНИЯ СТАРШЕКЛАССНИКОВ О СЕМЬЕ И СЕМЕЙНОМ ВОСПИТАНИИ</b>	<b>493</b>
<i>Макарова Елизавета Николаевна</i> <i>Научный руководитель Зеленкова Татьяна Владимировна</i> <i>ГОУ ВО МО ГГТУ, Московская область, г. Орехово-Зуево</i>	
<b>РАЗВИТИЕ ИССЛЕДОВАТЕЛЬСКОЙ ДЕЯТЕЛЬНОСТИ ДОШКОЛЬНИКОВ В ХОДЕ ЭКСПЕРИМЕНТИРОВАНИЯ</b>	<b>495</b>
<i>Павлова Виктория Васильевна</i> <i>Научный руководитель Калинина Ирина Геннадьевна</i> <i>ГОУ ВО МО «Государственный гуманитарно-педагогический университет», Московская область, г. Орехово-Зуево</i>	
<b>КОМАНДООБРАЗОВАНИЕ КАК ФАКТОР СОЦИАЛЬНО-ПСИХОЛОГИЧЕСКОЙ АДАПТАЦИИ СТУДЕНТОВ ВУЗА</b>	<b>496</b>
<i>Родионова Ирина Владимировна</i> <i>Научный руководитель Ахметшина Ирина Анатольевна</i> <i>ГОУ ВО МО «Государственный гуманитарно-технологический университет», Московская область, г. Орехово-Зуево</i>	
<b>ИССЛЕДОВАНИЕ ФАКТОРОВ ФОРМИРОВАНИЯ УЧЕБНОЙ МОТИВАЦИИ МЛАДШИХ ПОДРОСТКОВ</b>	<b>501</b>
<i>Сорокина Татьяна Вячеславовна</i> <i>Научный руководитель Зеленкова Татьяна Владимировна</i> <i>ГОУ ВО МО ГГТУ, Московская область, г. Орехово-Зуево</i>	
<b>УЧЕБНО-ИССЛЕДОВАТЕЛЬСКАЯ ДЕЯТЕЛЬНОСТЬ УЧАЩИХСЯ ГИМНАЗИИ КАК СРЕДСТВО РАЗВИТИЯ ПРАКТИЧЕСКОГО ИНТЕЛЛЕКТА</b>	<b>502</b>
<i>Высоцкая Анна Владимировна</i> <i>Научный руководитель Букина Лариса Юрьевна</i> <i>МБОУ Гимназия № 1, Приморский край, г. Владивосток</i>	
<b>ЖИЗНЕННЫЕ ЦЕННОСТИ В ПОНИМАНИИ ПОДРОСТКОВ 14–15 ЛЕТ</b>	<b>504</b>
<i>Галушко Ангелина Константиновна</i> <i>Научный руководитель Букина Лариса Юрьевна</i> <i>МБОУ Гимназия № 1, Приморский край, г. Владивосток</i>	
<b>РОЛЬ СОЦИАЛЬНЫХ СЕТЕЙ В ЖИЗНИ ПОДРОСТКА 14–15 ЛЕТ</b>	<b>505</b>
<i>Иншакова Татьяна Вячеславовна</i> <i>Научный руководитель Букина Лариса Юрьевна</i> <i>МБОУ Гимназия № 1, Приморский край, г. Владивосток</i>	



- ОСОБЕННОСТИ ОБУЧЕНИЯ МЛАДШИХ ШКОЛЬНИКОВ С НАРУШЕНИЕМ  
ЗРЕНИЯ В ОБЩЕОБРАЗОВАТЕЛЬНОЙ ШКОЛЕ** 507  
*Левашина Яна Сергеевна*  
*Научный руководитель Мирутенко Светлана Анатольевна*  
*ГБПОУ «ГК г. Сызрани», Самарская область, г. Сызрань*
- ЮНЭКО – ИСТОРИЯ УСПЕХА** 508  
*Кузьмина Ольга Максимовна*  
*Научный руководитель Новиков Олег Леонидович*  
*МБОУ «Лицей № 62», Кемеровская область, г. Кемерово*
- ЛИЧНОСТНО ОРИЕНТИРОВАННЫЙ ПОДХОД К РАЗВИТИЮ  
ТВОРЧЕСКИХ СПОСОБНОСТЕЙ СТУДЕНТОВ УЧРЕЖДЕНИЙ СПО** 511  
*Мордовина Мария Андреевна*  
*Научные руководители Ермакова Елена Александровна,*  
*Пенина Светлана Николаевна*  
*ТОГБПОУ «Тамбовский колледж искусств», Тамбовская область,  
г. Тамбов*

## **СЕЛЬСКОЕ ХОЗЯЙСТВО**

- КАЧЕСТВЕННОЕ И КОЛИЧЕСТВЕННОЕ ОПРЕДЕЛЕНИЕ МАКРОЭЛЕМЕНТОВ  
И ТОКСИЧНЫХ ВЕЩЕСТВ В ОВОШНЫХ КУЛЬТУРАХ** 514  
*Перекрестов Дмитрий Сергеевич, Перекрестов Игорь Сергеевич*  
*Научный руководитель Колтакова Елена Владимировна*  
*МОАУ «Гимназия № 3», Оренбургская область, г. Оренбург*
- РАСПРОСТРАНЕНИЕ НОВООБРАЗОВАНИЙ У МЕЛКИХ ДОМАШНИХ  
ЖИВОТНЫХ** 517  
*Королькова Ольга Андреевна*  
*Научный руководитель Кудреватых Иван Анатольевич*  
*МАОУ ДО ДДТ, Пермский край, г. Нытва*
- УСИЛИТЕЛЬ РОСТА КАК ФАКТОР, ВЛИЯЮЩИЙ НА ИНТЕНСИВНОСТЬ  
РОСТА И РАЗВИТИЯ РАСТЕНИЙ** 518  
*Шаршавицкая Елизавета Александровна*  
*Научный руководитель Спицына Любовь Ивановна*  
*МАОУ лицей № 64, Краснодарский край, г. Краснодар*



**ТЕХНИЧЕСКОЕ ТВОРЧЕСТВО, ФИЗИКА, МЕХАНИКА**

- КПА ТЕПЛОВЫХ ДВИГАТЕЛЕЙ ЛОКОМОТИВА** 522  
*Зарубин Егор Сергеевич*  
*Научный руководитель Кольцова Евгения Владимировна*  
ГАПОУ ЧО «Политехнический колледж», Челябинская область,  
г. Магнитогорск
- РАСПРЕДЕЛЕНИЕ ЗВУКОВЫХ ЧАСТОТ ФОНЕТИЧЕСКИХ ЕДИНИЦ ЯЗЫКА  
ПРИ ОЦЕНКЕ ИХ ЭМОЦИОНАЛЬНОГО ВОСПРИЯТИЯ НА ПРИМЕРЕ  
ОТРЫВКОВ ИЗ РАССКАЗА Л. Н. ТОЛСТОГО «ПОСЛЕ БАЛА»** 523  
*Пивоваров Станислав Сергеевич*  
*Научный руководитель Сенаторова Татьяна Павловна*  
МБОУ СОШ № 143, Республика Татарстан, г. Казань
- РАЗРАБОТКА ПРИНЦИПИАЛЬНОЙ СХЕМЫ МОДЕРНИЗАЦИИ САУ  
РАССТОЙНО-ПЕЧНОГО АГРЕГАТА П6-ХРМ** 525  
*Подопрелов Кирилл Евгеньевич*  
*Научный руководитель Бычкова Татьяна Геннадьевна*  
ГБПОУ «Тверской колледж им. А. Н. Коняева», Тверская область,  
г. Тверь
- РАЗРАБОТКА ПРИНЦИПИАЛЬНОЙ СХЕМЫ МОДЕРНИЗАЦИИ  
САУ ВЕНТИЛЯЦИОННОЙ УСТАНОВКИ С ИСПОЛЬЗОВАНИЕМ  
МИКРОПРОЦЕССОРНОГО РЕГУЛЯТОРА ТЕМПЕРАТУРЫ RT122** 526  
*Петрова Полина Алексеевна*  
*Научный руководитель Бычкова Татьяна Геннадьевна*  
ГБПОУ «Тверской колледж им. А. Н. Коняева», Тверская область,  
г. Тверь
- РАЗРАБОТКА ПРИНЦИПИАЛЬНОЙ СХЕМЫ МОДЕРНИЗАЦИИ САУ  
ДВУХ СОВМЕСТНО РАБОТАЮЩИХ КОНВЕЙЕРОВ И МАНИПУЛЯТОРА  
С ИСПОЛЬЗОВАНИЕМ ФОТОЭЛЕКТРИЧЕСКИХ ДАТЧИКОВ  
И ДВУХ ЧАСТОТНЫХ ПРЕОБРАЗОВАТЕЛЕЙ** 528  
*Брусенцева Виктория Вячеславовна*  
*Научный руководитель Бычкова Татьяна Геннадьевна*  
ГБПОУ «Тверской колледж им. А. Н. Коняева», Тверская область,  
г. Тверь



**УВЕЛИЧЕНИЕ ЭФФЕКТИВНОСТИ ПОДЪЕМНОЙ СИЛЫ КРЫЛА САМОЛЕТА 530**

***Силкина Ольга Юрьевна***

***Научный руководитель Харлова Марина Евгеньевна***

*МБОУ «Гимназия № 26», Республика Татарстан,*

*г. Набережные Челны*

**ИССЛЕДОВАНИЕ И ТЕХНИКО-ЭКОНОМИЧЕСКОЕ ОБОСНОВАНИЕ  
ПРИМЕНЕНИЯ СИСТЕМЫ ПЛАВНОГО ПУСКА С ПРОГРАММИРУЕМЫМ  
КОНТРОЛЛЕРОМ ДЛЯ УПРАВЛЕНИЯ ЭЛЕКТРОПРИВОДАМИ ЦЕМЕНТНЫХ  
МЕЛЬНИЦ С СИНХРОННЫМИ ЭЛЕКТРОДВИГАТЕЛЯМИ 6 КВ С ЦЕЛЬЮ  
ПОВЫШЕНИЯ ЭФФЕКТИВНОСТИ РАБОТЫ И ЭНЕРГОСБЕРЕЖЕНИЯ НА  
ВОЛЬСКОМ ЗАВОДЕ «ХОЛСИМ (РУС)» 532**

***Кривошеев Алексей Сергеевич***

***Научный руководитель Безруднов Николай Александрович***

*ГАПОУ СО «Вольский технологический колледж»,*

*Саратовская область, г. Вольск*

**ВОЛШЕБНЫЙ АПЕЛЬСИН 533**

***Хоруженко Владислав Григорьевич***

***Научный руководитель Хоруженко Юлия Анатольевна***

*МАОУ лицей «Морской Технический», Краснодарский край,*

*г. Новороссийск*

**ИЛЛЮЗИИ НАШЕЙ ЖИЗНИ 535**

***Мамонов Иван Михайлович***

***Научный руководитель Галаган Анна Федоровна***

*ГАПОУ КККАТК, Краснодарский край, ст. Стародеревянковская*

**ФИЗИКА ОГНЕСТРЕЛЬНОГО ОРУЖИЯ 536**

***Караулов Дмитрий Алексеевич***

***Научный руководитель Фролова Елена Ивановна***

*МБОУ Гимназия № 1, Приморский край, г. Владивосток*

**ЧЁРНАЯ ДЫРА 537**

***Ситкина Маргарита Максимовна***

***Научный руководитель Фролова Елена Ивановна***

*МБОУ «Гимназия № 1 г. Владивостока», Приморский край,*

*г. Владивосток*





**МАГНИТ**

538

*Ситкина Елизавета Максимовна*

*Научный руководитель Фролова Елена Ивановна*

*МБОУ «Гимназия № 1 г. Владивостока», Приморский край,  
г. Владивосток*

**ФИЗИКА В МОЕЙ СПЕЦИАЛЬНОСТИ – НЕФТЯНИК**

539

*Корепанов Александр Александрович,*

*Душкина Виктория Валерьевна*

*Научный руководитель Маркина Ирина Викторовна*

*Филиал ГБПОУ ЯНАО «Муравленковский многопрофильный  
колледж» в г. Губкинском, Ямало-Ненецкий автономный округ,  
г. Губкинский*

**ТРЕНАЖЕР «ТОЧНЫЙ ВЫСТРЕЛ»**

541

*Левин Сергей Андреевич, Коняев Роман Владимирович*

*Екатеринбургское СВУ МО РФ, Свердловская область,  
Екатеринбург*

**ТРАНСПОРТ**

**УВЕЛИЧЕНИЕ ПРОПОПУСКНОЙ СПОСОБНОСТИ ГОРЛОВИНЫ  
ПРОМЕЖУТОЧНОЙ СТАНЦИИ**

544

*Тимирзянова Олеся Альбертовна*

*Научный руководитель Фатыхов Раис Мухсинович*

*Филиал Самарского Государственного Университета  
Путей Сообщения в г. Ижевске, Удмуртская Республика, г. Ижевск*

**ФИЛОСОФИЯ, ИСТОРИЯ, ВОЕННАЯ ИСТОРИЯ,  
ПОЛИТОЛОГИЯ, ПРАВО**

**АКТУАЛЬНЫЕ ПРОБЛЕМЫ МОЛОДЕЖИ В СФЕРЕ СБЕРЕГАТЕЛЬНЫХ  
ВКЛАДОВ И ПУТИ ИХ РЕШЕНИЯ**

548

*Веяшëв Даниил Максимович*

*Научный руководитель Веяшëва Мария Александровна*

*Чебоксарский кооперативный техникум Чувашпотребсоюза,  
Чувашская республика, г. Чебоксары*



- МАТЕРИНСКИЙ (СЕМЕЙНЫЙ) КАПИТАЛ КАК МЕРА ГОСУДАРСТВЕННОЙ ПОДДЕРЖКИ СЕМЕЙ** 550  
*Кривичева Анастасия Петровна*  
*Научный руководитель Басанова Долорес Владимировна*  
*Калмыцкий филиал ФГБОУИ ВО «Московский государственный гуманитарно-экономический университет, Республика Калмыкия, г. Элиста*
- ХРАНИТЕЛИ КУЛЬТУРЫ** 552  
*Литвиненко Михаил Александрович*  
*Научный руководитель Ульяновская Ольга Александровна*  
*ГБПОУ Колледж «Царицыно», г. Москва*
- УРАЛ В ГОДЫ ПЕРВОЙ МИРОВОЙ ВОЙНЫ** 553  
*Далидович Евгений Игоревич*  
*Научный руководитель Пестерев Евгений Владимирович*  
*МАОУ лицей № 3, Свердловская область, г. Екатеринбург*
- ОСВЕЩЕНИЕ ЖИЗНИ СИБИРСКОГО РЕГИОНА В НОВОСТНОЙ ЛЕНТЕ НАЧАЛА XX И XXI ВЕКА (НА ПРИМЕРЕ «ХРОНИКИ» ГАЗЕТЫ «СИБИРЬ» И СООБЩЕНИЙ «ТАСС. СИБИРЬ»)** 555  
*Гладышев Сергей Александрович*  
*Научный руководитель Осокина Римма Александровна*  
*МАОУ Гимназия № 11 «Гармония», Новосибирская область, г. Новосибирск*
- РОЛЬ БАШКОРТОСТАНА В ПОБЕДЕ СОВЕТСКОГО СОЮЗА В ВЕЛИКОЙ ОТЕЧЕСТВЕННОЙ ВОЙНЕ 1941–1945 ГГ** 556  
*Федяев Вячеслав Анатольевич*  
*Научный руководитель Серета Лариса Владимировна*  
*ГАПОУ БАСК, Республика Башкортостан, г. Уфа*
- ВСЕСОЮЗНЫЙ ЛЕНИНСКИЙ КОММУНИСТИЧЕСКИЙ СОЮЗ МОЛОДЕЖИ В ВОСПОМИНАНИЯХ МОИХ УЧИТЕЛЕЙ** 558  
*Сафонов Семен Борисович, Роут Владислав Евгеньевич*  
*Научный руководитель Яхно Юлия Борисовна*  
*МБОУ СОШ № 29, Новосибирская область, г. Новосибирск*
- МЕЖДУНАРОДНО-ПРАВОВОЕ РЕГУЛИРОВАНИЕ ПРАВОВОГО СТАТУСА ЧАСТНЫХ ВОЕННЫХ КОМПАНИЙ** 559  
*Глебова Марина Васильевна*  
*Научный руководитель Симатова Елена Львовна*  
*ЧОУ ВО ЮИМ, Краснодарский край, Краснодар*



- ИСТОРИЯ И РАЗВИТИЕ ДРАМАТИЧЕСКИХ ТЕАТРОВ В ЛЕНИНГРАДЕ  
В КОНЦЕ 60-Х НАЧАЛЕ 70-Х ГГ.** 561  
*Григорьева Мария Алексеевна*  
*Научный руководитель Козлов Николай Дмитриевич*  
ГАОУ ВО ЛО «Ленинградский государственный университет имени  
А. С. Пушкина», г. Санкт-Петербург
- ПРОБЛЕМЫ ПРАВОВОГО РЕГУЛИРОВАНИЯ  
ИСКУССТВЕННОГО ИНТЕЛЛЕКТА** 562  
*Шелеверст Ольга Сергеевна*  
*Научный руководитель Симатова Елена Львовна*  
ЧОУ ВО ЮИМ, Краснодарский край, г. Краснодар
- ЭВОЛЮЦИЯ ЦВЕТОВОГО ЗНАЧЕНИЯ И СИМВОЛИКИ ГЕРБОВ  
И ФЛАГОВ РОССИИ** 563  
*Крячко Ярослав Антонович*  
*Научный руководитель Артеменко Елена Евстафьевна*  
МБОУ СОШ «Гимназия № 1», Приморский край, г. Владивосток
- ВЫСШАЯ МЕРА НАКАЗАНИЯ В РОССИИ КАК СПОСОБ РЕГУЛИРОВАНИЯ  
ОБЩЕСТВЕННЫХ ОТНОШЕНИЙ** 564  
*Положенцева Яна Ссерегеевна*  
*Научный руководитель Гизетдинова Зульфия Рашитовна*  
МОУ «МГМА» при МГТУ им. Носова, Челябинская область,  
г. Магнитогорск
- ПРОФИЛАКТИКА ПРАВОНАРУШЕНИЙ НЕСОВЕРШЕННОЛЕТНИХ** 565  
*Чёркина София Владиславовна*  
*Научный руководитель Карелова Елена Викторовна*  
МБОУ Гимназия № 1, Приморский край, г. Владивосток
- ВОЙНА 1812 ГОДА. ЗАБЫТЫЕ ИМЕНА** 566  
*Ванчура Михаил Александрович*  
*Научный руководитель Мишина Марина Михайловна*  
Первая Московская гимназия, г. Москва



## **ЭКОЛОГИЯ, ХИМИЯ**

- ФОТОЭЛЕКТРОКОЛОРИМЕТРИЧЕСКОЕ ОПРЕДЕЛЕНИЕ РУТИНА И ТАНИНА В НАДЗЕМНОЙ ЧАСТИ ВАСИЛЬКА СИНЕГО** 570  
*Лебедева Екатерина Викторовна*  
*Научный руководитель Подолина Елена Алексеевна*  
*МОУ лицей № 7, Московская область, г. Электросталь*
- ИЗУЧЕНИЕ ДЕЙСТВИЯ МОЮЩИХ СРЕДСТВ** 571  
*Улитина Полина Дмитриевна*  
*Научный руководитель Желтова Светлана Анатольевна*  
*МБОУ СОШ № 4, Тамбовская область, г. Рассказово*
- КАЧЕСТВЕННОЕ И КОЛИЧЕСТВЕННОЕ ОПРЕДЕЛЕНИЕ ГРУПП МИКОТОКСИНОВ НАИБОЛЕЕ ЧАСТО ВСТРЕЧАЕМЫХ В ОРЕНБУРГСКОЙ ОБЛАСТИ** 572  
*Азарьева Валерия Владимировна*  
*Научный руководитель Перекрестова Елена Николаевна*  
*ГАПОУ «Оренбургский областной медицинский колледж», Оренбургская область, г. Оренбург*
- ВЗАИМОДЕЙСТВИЕ ХИТОЗАНА С АНИОННЫМ ПАВ ПРИРОДНОГО ПРОИСХОЖДЕНИЯ В ВОДНЫХ СРЕДАХ** 574  
*Силахина Александра Валерьевна*  
*Научный руководитель Миргалеева Наталья Владимировна*  
*МБОУ «СОШ№ 112», республика Татарстан, г. Казань*
- РЕКУЛЬТИВАЦИЯ ЗАРЕЧНОГО МЕСТОРОЖДЕНИЯ ПЕСЧАНО-ГРАВИЙНОЙ СМЕСИ В УСПЕНСКОМ РАЙОНЕ КРАСНОДАРСКОГО КРАЯ** 575  
*Клыгин Вадим Михайлович*  
*Научный руководитель Гейценредер Елена Сергеевна*  
*Армавирский механико-технологический институт, (филиал) ФГБОУ ВО «Кубанский государственный технологический университет», Краснодарский край, г. Армавир*
- ГАЛЬВАНОПЛАСТИКА «БЕССМЕРТИЕ В МЕТАЛЛЕ»** 577  
*Мозолевская Виктория Алексеевна*  
*Научный руководитель Гирченко Валентина Александровна*  
*МАОУ Гимназия № 11 «Гармония», Новосибирская область, г. Новосибирск*



- ИЗУЧЕНИЕ ВЛИЯНИЯ ОКРУЖАЮЩЕЙ СРЕДЫ НА КАЧЕСТВО  
КУБАНСКОГО МЁДА** 578  
*Урлах Екатерина Олеговна*  
*Научный руководитель Спицына Любовь Ивановна*  
*МАОУ лицей № 64, Краснодарский край, г. Краснодар*
- ОЦЕНКА ЭКОЛОГИЧЕСКОГО СОСТОЯНИЯ ВОД ВЕРХНЕГО ПОКРОВСКОГО  
ОЗЕРА – ПАМЯТНИКА ПРИРОДЫ РЕГИОНАЛЬНОГО ЗНАЧЕНИЯ** 580  
*Филатова Елизавета Евгеньевна*  
*Научный руководитель Спицына Любовь Ивановна*  
*МАОУ лицей № 64, Краснодарский край, г. Краснодар*
- ЕДИНЫЙ ИНФОРМАЦИОННЫЙ ИНТЕРНЕТ-РЕСУРС С КАЧЕСТВЕННЫМИ  
РЕАКЦИЯМИ ПО ХИМИИ: «ХИМИЯ В КРАСКАХ»** 581  
*Демарчук Анна Романовна, Гордеева Ульяна Ивановна*  
*Научный руководитель Гирченко Валентина Александровна*  
*МАОУ Гимназия № 11 «Гармония», Новосибирская область,  
г. Новосибирск*
- КАК ОТЛИЧИТЬ НАСТОЯЩИЙ МЕД?** 583  
*Винник Дарина Александровна*  
*Научный руководитель Коваленко Наталья Саидовна*  
*МБОУ Гимназия № 1, Приморский край, г. Владивосток*
- ЗДОРОВЬЕ ПЕДАГОГА: ПРОБЛЕМЫ И ПУТИ ИХ РЕШЕНИЯ** 584  
*Кусачева Наталья Андреевна*  
*Научный руководитель Баянова Гульзайра Альфаритовна*  
*Университетский колледж агробизнеса, Омская область, г. Омск*
- НЕКОТОРЫЕ ОСОБЕННОСТИ АДАПТАЦИИ ВОРОНЫ К ЖИЗНИ  
В УСЛОВИЯХ СОВРЕМЕННОГО ГОРОДА** 586  
*Гуринов Егор Сергеевич*  
*Научный руководитель Мамаева Галина Николаевна*  
*МБОУ «Основная школа № 6», Камчатский край,  
г. Петропавловск-Камчатский*
- КОМПЛЕКСНЫЕ СОЕДИНЕНИЯ И ПРИЧИНЫ ИЗМЕНЕНИЯ ИХ ОКРАСКИ** 587  
*Ежова Янина*  
*Научный руководитель Пичугина Галина Антоновна*  
*МАОУ «Медико-биологический лицей», Саратовская область,  
г. Саратов*



**БИОИНДИКАЦИЯ ЗАГРЯЗНЕНИЯ АТМОСФЕРЫ С. МАНГУТ МЕТОДОМ  
ЛИХЕНОИНДИКАЦИИ** 589

**Факторович Софья Вячеславовна**  
**Научный руководитель Сажина Елена Николаевна**  
МБОУ «Мангутская СОШ», Забайкальский край, с. Мангут

**ИССЛЕДОВАНИЕ ЭКОЛОГИЧЕСКОГО СОСТОЯНИЯ  
ПОЧВЕННОГО ПОКРОВА ГОРОДА НОВОКУЗНЕЦКА** 590

**Никитина Диана Юрьевна**  
**Научный руководитель Зуева Мария Ивановна**  
МБОУ Лицей № 104, Кемеровская область, г. Новокузнецк

**ИСПОЛЬЗОВАНИЕ ОТХОДОВ ПРОИЗВОДСТВ ДЛЯ СОЗДАНИЯ  
КОМПОСТНЫХ СМЕСЕЙ** 591

**Чернышева Татьяна Викторовна**  
**Научный руководитель Стекольников Константин Егорович**  
ФГБОУ ВО ВГАУ имени императора Петра I, Воронежская область,  
г. Воронеж

**СОВЕРШЕНСТВОВАНИЕ МЕТОДИКИ ИЗГОТОВЛЕНИЯ  
ХОЛОДНОГО ФАРФОРА** 593

**Ситникова Анна Владимировна**  
**Научный руководитель Пичугина Галина Антоновна**  
МАОУ «Медико-биологический лицей», Саратовская область,  
г. Саратов

**СИНТЕЗ И ВЫДЕЛЕНИЕ АНАЛОГОВ НЕЙРОПЕПТИДОВ** 595

**Сидоров Илья Евгеньевич**  
**Научный руководитель Лисицкий Владимир Александрович**  
МБОУ Лицей № 22 «Надежда Сибири», Новосибирская область,  
г. Новосибирск

**ЭКОНОМИКА, УПРАВЛЕНИЕ, МЕНЕДЖМЕНТ, МАРКЕТИНГ**

**АНАЛИЗ ДЕНЕЖНЫХ ПОТОКОВ И ИХ ОПТИМИЗАЦИЯ НА ПРИМЕРЕ  
КОМПАНИИ ООО «НСГ – «РОСЭНЕРГО»** 598

**Коновалова Анна Сергеевна**  
**Научный руководитель Норицына Ольга Владимировна**  
СЗИ(Ф) АНО ВО МГЭУ, Мурманская область, г. Мурманск



<b>БИЗНЕС – ПЛАН ПРОИЗВОДСТВО РЕЗИНОВОЙ ПЛИТКИ ИП «РЕЗИНОВЫЕ ДОРОГИ»</b>	<b>599</b>
<i>Жуков Кирилл Сергеевич</i> <i>Научный руководитель Балашова Ирина Анатольевна</i> <i>ФГБОУ ВО МГТУ им. Г.И. Носова МпК, Челябинская область, г. Магнитогорск</i>	
<b>КОМПЛЕКСНАЯ ОЦЕНКА ТЕРРИТОРИИ МУЖЕВСКОГО СЕЛЬСКОГО ПОСЕЛЕНИЯ ШУРЫШКАРСКОГО РАЙОНА ЯМАЛО-НЕНЕЦКОГО АВТОНОМНОГО ОКРУГА</b>	<b>600</b>
<i>Ледник Екатерина Александровна</i> <i>Научный руководитель Булавко Ольга Владимировна</i> <i>ФГБОУ ВО Омский ГАУ Университетский колледж агробизнеса, Омская область, г. Омск</i>	
<b>ФУНКЦИОНАЛЬНОЕ ЗОНИРОВАНИЕ НОВОИЛЬИНОВСКОГО СЕЛЬСКОГО ПОСЕЛЕНИЯ ПОЛТАВСКОГО РАЙОНА ОМСКОЙ ОБЛАСТИ</b>	<b>602</b>
<i>Эрбес Наталья Сергеевна</i> <i>Научный руководитель Капранова Елена Михайловна</i> <i>Университетский колледж агробизнеса, Омская область, г. Омск</i>	
<b>РАЗВИТИЕ SOFT SKILLS У СТУДЕНТОВ УНИВЕРСИТЕТА В РАМКЕ ПРОЕКТНОГО МЕНЕДЖМЕНТА</b>	<b>603</b>
<i>Шереметьева Галина Валерьевна</i> <i>Научный руководитель Каменских Надежда Алексеевна</i> <i>ГОУ ВО МО «Государственный гуманитарно-технологический университет», Московская область, г. Орехово-Зуево</i>	
<b>ТОРГОВЛЯ ПРИМОРЬЯ СКВОЗЬ ГОДА</b>	<b>604</b>
<i>Быков Артём Денисович</i> <i>Научный руководитель Теплова Валентина Павловна</i> <i>МБОУ Гимназия № 1, Приморский край, г. Владивосток</i>	
<b>ПОТРЕБИТЕЛЬСКИЙ КРЕДИТ КАК ВАРИАНТ РЕШЕНИЯ ФИНАНСОВЫХ ПРОБЛЕМ</b>	<b>605</b>
<i>Стрельников Виталий Анатольевич</i> <i>Научный руководитель Карелова Елена Викторовна</i> <i>МБОУ Гимназия № 1, Приморский край, г. Владивосток</i>	
<b>РАЗВИТИЕ БАНКОВСКОЙ СИСТЕМЫ В ПРИМОРСКОМ КРАЕ</b>	<b>607</b>
<i>Шумейко Илья Дмитриевич</i> <i>Научный руководитель Сайчук Мария Александровна</i> <i>МБОУ Гимназия № 1, Приморский край, г. Владивосток</i>	



- ИНВЕСТИЦИОННЫЕ ВОЗМОЖНОСТИ ПРИМОРСКОГО КРАЯ** 608  
*Петров Владислав Алексеевич*  
*Научный руководитель Теплова Валентина Павловна*  
*МБОУ Гимназия № 1, Приморский край, г. Владивосток*
- ОУЛТРАНСФОРМАЦИЯ ДЕНЕЖНОГО ОБРАЩЕНИЯ В РФ ПОД ВЛИЯНИЕМ ЦИФРОВЫХ ТЕХНОЛОГИЙ** 610  
*Иванец Владислав Викторович*  
*Научный руководитель Комарова Оксана Михайловна*  
*ГОУ ВО МО ГГТУ, Московская область, г. Орехово-Зуево*
- ФИНАНСОВАЯ ПИРАМИДА КАК ЭКОНОМИЧЕСКИЙ ФЕНОМЕН** 613  
*Белоцерковский Дмитрий Владимирович*  
*Научный руководитель Карелова Елена Викторовна*  
*МБОУ «Гимназия № 1», Приморский край, г. Владивосток*
- РАЗРАБОТКА МЕРОПРИЯТИЙ ПО СОВЕРШЕНСТВОВАНИЮ СИСТЕМЫ ОБУЧЕНИЯ И РАЗВИТИЯ ПЕРСОНАЛА ОРГАНИЗАЦИИ** 614  
*Соколова Полина Николаевна, Бобович Татьяна Александровна*  
*Научный руководитель Армашова -Тельник Галина Семеновна*  
*Санкт-Петербургский государственный университет аэрокосмического приборостроения (Кафедра программно-целевого управления в приборостроении), г. Санкт-Петербург*
- ОПТИМИЗАЦИЯ МАРКЕТИНГОВОЙ ДЕЯТЕЛЬНОСТИ ПРЕДПРИЯТИЯ** 616  
*Руденец Вероника Игоревна*  
*Научный руководитель Абазян Артак Горикович*  
*Южный институт менеджмента, Краснодарский край, г. Краснодар*
- ФОРМИРОВАНИЕ СБЫТОВОЙ ПОЛИТИКИ В РЕКРЕАЦИОННО-ТУРИСТСКОЙ СФЕРЕ** 618  
*Булыгина Анна Сергеевна*  
*Научный руководитель Абазян Артак Горикович*  
*Южный институт менеджмента, Краснодарский край, г. Краснодар*



XLIII Всероссийская конференция обучающихся  
**«ЮНОСТЬ, НАУКА, КУЛЬТУРА»**



# **АСТРОНОМИЯ, КОСМОНАВТИКА**

**Москва, 2019**



## ВЫЧИСЛЕНИЕ ОБСТОЯТЕЛЬСТВ СОЛНЕЧНОГО ЗАТМЕНИЯ В НАБЕРЕЖНЫХ ЧЕЛНАХ И НЕ ТОЛЬКО

*Снарская Мария Сергеевна*

*Научный руководитель Харлова Марина Евгеньевна*

*МБОУ «Гимназия № 26», Республика Татарстан,  
г. Набережные Челны*

Солнечная активность играет важную роль для существования жизни на Земле. Во время полных солнечных затмений можно рассмотреть и сфотографировать структуру солнечной короны, которая тесно связана с солнечной активностью. Но не только полные, но и частные солнечные затмения дают пытливому уму достаточно пищи для научных изысканий.

Цель – описать обстоятельства частного солнечного затмения 29 марта 2006 года в Набережных Челнах.

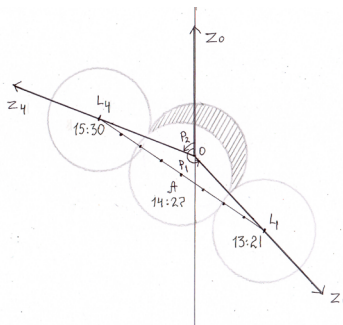

Для частного затмения наиболее интересны первый, последний контакты затмения и его середина с максимальной фазой. С помощью программы EmapWin 3.20, созданной Синобу Такиано в 2015 году, я определила обстоятельства выбранных для Набережных Челнов солнечных затмений за период с 2000 по 2019 годы. Оказалось, что затмение с максимально благоприятными условиями для моего города произошло 29 марта 2006 года:  $\Phi_m = 0.78$ .

На рисунке представлен ход этого затмения. Центральная окружность изображает диск Солнца. На осях  $Z_1$  и  $Z_4$ , построенных с помощью позиционных углов:  $P_1 = \angle Z_0 O Z_1 = 221^\circ$ ;  $P_2 = \angle Z_0 O Z_4 = 70^\circ$  отложены отрезки  $OL_1 = OL_4 = R_\odot + R_\ominus$ . Прямая  $L_1L_4$  изображает видимый путь Луны во время затмения. Три окружности на линии  $L_1L_4$  изображают диск Луны, перемещающийся по ходу затмения. Первая окружность (нижняя правая) с центром в точке  $L_1$  отмечает местоположение Луны в момент первого контакта с солнечным диском (начало затмения  $13^h 21^m$ ). Вторая окружность (центральная) с центром в точке  $A$  отмечает местоположение Луны в середине затмения



(14<sup>ч</sup>27<sup>м</sup>) в момент максимальной фазы. Третья окружность (верхняя левая) с центром в точке L<sub>4</sub> отмечает местоположение Луны в момент последнего контакта с солнечным диском (конец затмения 15<sup>ч</sup>30<sup>м</sup>). Данный рисунок позволяет рассчитать масштаб времени  $\mu$ . Путь L<sub>1</sub>L<sub>4</sub> Луна проходит за интервал времени:  $T_4 - T_1 = 15^{\text{ч}}30^{\text{м}} - 13^{\text{ч}}21^{\text{м}} = 2^{\text{ч}}09^{\text{м}} = 129$  (мин). Измерив на чертеже длину L<sub>1</sub>L<sub>4</sub> = 90 мм, найдем масштаб времени:  $\mu = L_1L_4 / (T_4 - T_1) = 90 \text{ мм} / 129 \text{ мин} = 0,7 \text{ мм/мин}$ , т.е. 1 мин времени изображается отрезком длиной 0,7 мм.

Используя масштаб времени, рассчитаем обстоятельства затмения в Набережных Челнах через 40 мин после начала затмения и за 10 мин до его окончания (здесь  $LA = \Delta T\mu$ ):

d <sub>c</sub> (мм)	Через 40 мин после начала				За 10 мин до конца			
	$\Delta T$ (мин)	L <sub>1</sub> A (мм)	d (мм)	$\Phi_1$	$\Delta T$ (мин)	L <sub>1</sub> A (мм)	d (мм)	$\Phi_1$
46	40	28.0	26	0.56	119	83.3	8	0.17

Вид затмившегося Солнца:

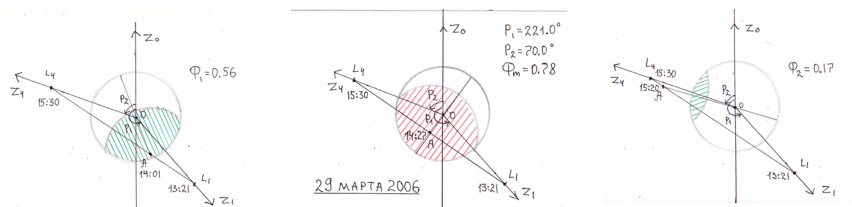

Закключение. Мне удалось описать обстоятельства солнечного затмения очень простыми средствами, избежав сложных вычислений, и применить найденный способ несколько раз, показав его универсальный характер.

## ОЦЕНИВАНИЕ ВОЗМОЖНОСТИ НАЛИЧИЯ ЖИЗНИ НА ЭКЗОПЛАНЕТАХ

*Прохоров Виталий Алексеевич*

*Научный руководитель Абишева Майра*

*ГАПОУ СО «Камышловский техникум промышленности  
и транспорта», Свердловская область, г. Камышлов*

Жизнь на других планетах всегда вызывала у людей множество вопросов, существует ли она вообще? В наше время эта тема считается,



актуальна, так как наша планета возможно когда – то станет не пригодной для жизни. Причиной этому может стать не только человек, который сам разрушает свой дом бытовыми отходами, но и опасность из вне. В любом случаи, нужно искать планету, которую люди смогут колонизировать для продолжения своего рода.

Цель работы: по снимкам экзопланет определить радиусы их орбит, вычислить температуру поверхности экзопланет и оценить возможность наличия жизни земного типа на них.

Задачи исследовательской работы:

1. Изучить методы поиска экзопланет.
2. Определить понятие зона обитаемости.
3. Выяснить, что является необходимым условием возникновения жизни земного типа.

Экзопланета – планета, которая обращается вокруг звезды, не являющейся Солнцем. Сейчас такие планеты стали открывать благодаря усовершенствованным научным методам.

На 4 февраля 2019 года достоверно подтверждено существование 3976 экзопланет в 2971 планетной системы, из которых в 653 имеется более одной планеты.

В ходе исследовательской работы я рассмотрел негативные изображения четырех экзопланет, полученных в обсерватории Кека, обращающихся вокруг молодой звезды HR8799, находящейся в созвездии Пегаса, с видимой звездной величиной, расположенной на расстоянии 130 световых лет от Солнца. Оценил по снимкам следующие величины: радиусы орбит планет, периоды обращения планет, массу звезды, температуры планет, температуры звезды. Температуры на всех планетах недостаточны для того, чтобы на них могла находиться вода в жидком состоянии. Следовательно, жизнь земного типа на этих планетах возникнуть не могла.

В рассмотренной планетной системе четыре планеты видны непосредственно. Они удалены от звезды: ближайшая на 15 а.е., наиболее дальняя – на 66 а.е. Тот факт, что мы можем наблюдать планеты на снимках, позволяет сделать вывод: эти планеты должны быть либо очень горячими, либо очень большими, либо большими и горячими одновременно. Таким образом, из возможности прямого наблюдения экзопланет следует вывод о невозможности возникновения на них жизни земного типа.

Для того чтобы определить, находится ли планета в зоне обитаемости,



необходимо знать, сколько энергии планета получает от своей звезды.

Будем считать, что планета поглощает как черное тело, ее радиус  $R$ , планета находится на расстоянии « $a$ » от звезды, светимость которой  $L$ . На планете установится температура  $T$  в этом случае, если в единицу времени планета поглощает столько же энергии от звезды, сколько излучает сама. От своей звезды планета получает энергию:

Вместе с тем согласно закону Стефана – Больцмана планета излучает энергию:  $4\pi R^2 \sigma T^4$ , где  $\sigma = 5,67 \cdot 10^{-8} \text{ Вт} \cdot \text{м}^{-2} \cdot \text{К}^{-4}$  – постоянная Стефана – Больцмана. Приравняем эти выражения и выразим  $T$ :  $T = \left( \frac{L R^2}{16 \pi a^2 \sigma} \right)^{1/4}$ .

На основании всего вышесказанного мы можем констатировать, что ученые не могут окончательно подтвердить, есть ли жизнь на других планетах и смогут ли там колонизироваться люди с планеты Земля. Потребуется еще очень много лет, что бы земляне смогли попасть на другую планету, за пределами солнечной системы или даже просто изучить поверхность с ее обитателями.

Исследования в этом направлении могут быть продолжены. Это могло бы быть изучение не только жизни на планетах за солнечной системой, но и других звездных систем подобной нашей. Учтем то, что существуют двойные звездные системы и в каждой свои законы физики, не подчиняющиеся земным.

Данный материал можно использовать на уроках астрономии, классных часах, посвященных космонавтике.



XLIII Всероссийская конференция обучающихся  
**«ЮНОСТЬ, НАУКА, КУЛЬТУРА»**



**БИОЛОГИЯ,  
БОТАНИКА,  
ЗООЛОГИЯ**

**Москва, 2019**



## **ФОРМИРОВАНИЕ КУЛЬТУРЫ ЗДОРОВЬЯ И ЗДОРОВОГО ОБРАЗА ЖИЗНИ У УЧАЩИХСЯ ЧЕРЕЗ СОДЕРЖАТЕЛЬНЫЙ ПОТЕНЦИАЛ УРОКА**

*Степанникова Анастасия Романовна*

*Научный руководитель Колычева Елена Анатольевна*

*МБОУ лицей № 82 им. А. Н. Знаменского, Ростовская область,  
п. Каменоломни*

Сохранение здоровья учащихся является одной из приоритетных задач государства в сфере образования.

Как ни странно, в наш информационный век школьники обладают достаточно скухими знаниями о возможностях своего организма, поэтому очень важно сформировать у учащихся ценностное отношение к своему здоровью. В связи с этой целью нашей работы стал анализ возможностей содержательного потенциала урока биологии для формирования ценностей здоровья и здорового образа жизни.

Для реализации данной цели были поставлены следующие задачи:

1. Провести анализ литературных источников по проблеме сущности здоровья и здорового образа жизни;
2. На основе источников литературы и собственного опыта сформулировать требования к созданию здоровой среды на уроке.
3. Определить адаптивные технологии формирования здоровьесберегающих и здоровьесотворяющих умений и навыков в образовательном процессе.
4. Содействовать формированию культуры здоровья у детей и сохранению здоровья.

С целью повышения у учащихся интереса к уроку биологии нами проведены с учащимися 5-го и 8-го классов исследования по проблеме «Изменения функционального состояния организма в связи с различными видами деятельности» подрастающего поколения.

5. При оценке динамики функционального состояния организма в разных видах деятельности подсчитывали частоту сердечных сокращений до и после урока.

Анализ полученных данных свидетельствует о том, что среднеарифметические показатели ЧСС изменяются при разных видах деятельности. При выполнении контрольной работы у всех классов показатели





ЧСС увеличиваются; при изучении нового материала: у мальчиков снижаются, а у девочек увеличивается.

б. Функциональное состояние дыхательной системы оценивались с помощью проб с задержкой дыхания на вдохе (проба Штанге).

Анализ данных указывает на увеличение времени произвольной задержки дыхания с возрастом. У учащихся, как у мальчиков, так и у девочек наблюдается увеличение показателей пробы Штанге к концу уроков изучения нового материала и практической работы.

Таким образом, на примере данных исследований мы показали, что организм человека это единая целостность, система, которая непрерывно приспосабливается к изменяющимся условиям окружающей среды.

Наш опыт применения подобных практических работ свидетельствует о повышении интереса к урокам. Исходный уровень мотивации к урокам в начале года в 8 классе был достаточно высок: 35,5% учащихся максимально оценили свой интерес к урокам. К концу года этот процент возрос до 41,9%. С 19,4 до 25 повысился процент детей, имеющих устойчивый средний уровень мотивации к школьным занятиям. Если в начале года 6,45% учащихся считали уроки пустой тратой времени, то к концу года таких учащихся уже не было. С 9,68 до 3,23 снизился процент учащихся с низкой заинтересованностью в занятиях.

## **ИССЛЕДОВАНИЕ СОСТОЯНИЯ ПОПУЛЯЦИИ ПИОНА ТОНКОЛИСТНОГО (*PAEONIA TENUIFOLIA* L.) НА ТЕРРИТОРИИ КАЛАЧЕЕВСКОГО РАЙОНА ВОРОНЕЖСКОЙ ОБЛАСТИ**

*Бугреева Анастасия Сергеевна*

*Научный руководитель Ковалева Наталья Ильинична*

*МБОУ Калачеевская гимназия № 1, Воронежская область, г. Калач*

Цель нашего исследования:

Изучение состояния популяции пиона тонколистного на территории Калачеевского района для оценки его состояния в настоящем и получения сигнальной информации о возможных негативных изменениях в будущем.

Задачи

– определить границы популяций пиона тонколистного (*P. tenuifolia*) на территории Калачеевского района.



- провести типовое геоботаническое описание,
- определить плотность популяций, исследовать частоту вида, определить приблизительный размер популяций,
- исследовать возрастную структуру популяций,
- выявить сопутствующие виды растений, занесенные в Красную книгу.
- выяснить причины исчезновения пиона тонколистного и занесения в Красную Книгу Воронежской области,
- оценить шансы и предложить меры по сохранению вида на данных территориях.

В результате проведенной работы мы обнаружили пять популяции пиона тонколистного (*P. tenuifolia*) на территории Калачеевского района. Определили границы популяции Закалочского леса: Комовские дачи, у села Четвериково и хутора Гринева.

Провели типовое геоботаническое описание, рассчитали среднестатистические значения таких морфометрических параметров как высота растения, диаметр цветка, длина листа, длина и ширина доли листа.

Определили общую плотность популяции, которая составила в 2018 году для Комовской популяции – 1,932 растений/м<sup>2</sup>, из них вегетативных растений – 1,262 растений/м<sup>2</sup>, генеративных растений – 0,67 растений/м<sup>2</sup>. Для четвериковской популяции этот показатель на 2018 год составил – 0,48 растений/м<sup>2</sup>., из них вегетативных растений- 0,25 растений/м<sup>2</sup>., генеративных растений-0,23 растений/м<sup>2</sup>. Для популяции х. Гринева плотность популяции на 2018 г. равна 1,8 растений/м<sup>2</sup>. Из них вегетативные – 0,76 растений/м<sup>2</sup>., генеративных 1,034 растений/м<sup>2</sup>. Определили приблизительный размер популяций для Комовской популяции: приблизительно 3800 растений, для Четвериковской – 960–1000, для Гриневской порядка 5000 растений.

Исследовали возрастную структуру популяции, для Четвериковской популяции на долю генеративных растений приходится 49,5%. состава популяции, на долю молодых растений 50,5%. Для Комовских дач этот показатель составил 65.% доля молодых растений и доля генеративных 34%., для Хутора Гринева этот показатель составил 42,6%. доля молодых растений и 57,4%. доля генеративных растений, а это свидетельствует об устойчивости данных популяций.

Выявили сопутствующие виды растений, занесенных в Красную книгу *Stipa pennata*, *Iris pumila*, *Iris aphylla*, *Adonis wolgensis*, *Artemisia*



*hololeuca*, *Dictamnus gymnostylis* Stev, *Ты́па biebersteinibна*, *Symphytum tauricum* Willd.

Выяснили, что главной причиной исчезновения пиона тонколистного на обследованных территориях является активный сбор цветов населением, выкопка пиона для пересадки в частные коллекции. Только за апрель месяц 2017 года численность генеративных растений сократилась на 4%

Мы считаем, что шансы сохранения популяции есть, и вносим посильный вклад по сохранению вида на данных территориях. Для решения данной проблемы необходимо осуществлять мониторинг состояния популяции, выявить новые местонахождения вида. В настоящее время вышло второе издания Красной книги Воронежской области. Данные, представленные в этой работе, были использованы для уточнения мест нахождения и оценки состояния популяций редких видов. На полевые экспедиции 2019г мы планируем дальнейшее изучение видового состава сопутствующих растений, исследование динамики численности популяции, проведение сравнительного анализа всех выявленных популяций, учет их семенной продуктивности.

## **ИЗУЧЕНИЕ ИЗМЕНЧИВОСТИ МОРФОЛОГИЧЕСКИХ И ПОВЕДЕНЧЕСКИХ ПРИЗНАКОВ БОЛЬШОЙ СИНИЦЫ (*PARUS MAJOR*) В ЗИМУЮЩИХ СТАЯХ**

*Новикова Екатерина Андреевна*

*Научный руководитель Штонденко Наталья Михайловна*

*МБУ ДО ПГО «ЦРТ имени Н. Е. Бобровой», Свердловская область,  
г. Полевской*

Большая синица является популярным объектом во многих экологических исследованиях. В Свердловской области вот уже более пятнадцати лет изучением внутривидовой изменчивости большой синицы занимаются ученые Института экологии растений и животных. Из полученных результатов следует, что в популяциях синиц идут определенные масштабные долговременные процессы, сопровождающиеся заметными фенотипическими изменениями. Но как подчеркивают ученые, для детального анализа необходимы многолетние наблюдения и охват гораздо большей территории, поэтому они стараются привлечь к своей работе как можно больше единомышленников. В Полевском



таких исследований не проводилось. Нам было предложено принять участие в сборе материала для исследования и объединение «Юный зоолог» «ЦРТ им. Н.Е. Бобровой» активно включилось в этот процесс.

Для достижения цели работы мы поставили перед собой следующие задачи:

1. Изучить литературные источники по видовому разнообразию и образу жизни синиц на Урале;
2. Провести отлов, кольцевание и измерения синиц;
3. Сравнить процентное соотношение самцов и самок в зимующих стаях синиц;
4. Выявить изменчивость морфологических признаков и поведения в стаях синиц по половому признаку и по месту отлова.

Мы применяли следующие методы исследования:

- Отлов с помощью ловушки;
- Измерение параметров: длина крыла, упитанность, размер белого поля шестого рулевого пера, наличие и размер отметин на 5, 4, 3 рулевых перьях хвостового оперения;
- Наблюдение за реакцией на отлов;
- Кольцевание.

Актуальность нашей работы заключается в том, что все предыдущие исследования в нашем регионе проводили на городских синицах. В нашей работе большая часть синиц отловлена в сельской местности. Было установлено, что «сельские» стаи отличаются от «городских» по упитанности, структуре стаи, в меньшей степени по реакции на отлов.

Проведенная работа позволяет сделать следующие выводы:

1. В ловушку попадают чаще самцы большой синицы 262 особи (62%).
2. Среднее значение длины крыла самок меньше чем у самцов. Данные t-критерия Стьюдента показали, что полученные различия статистически значимы ( $t=18.647$ ,  $df=418$ ,  $p=0.005$ ).
3. Средний размер белого поля шестого рулевого пера больше у самцов. Полученные различия статистически значимы ( $t=6,83$ , при  $df=817$ ,  $p=0.0005$ ).
4. Между двумя исследуемыми признаками (длина крыла и размер белого поля крайних рулевых перьев) была выявлена слабая корреляционная связь (коэффициент корреляции Пирсона  $r=0,269$ , при уровне значимости критерия Фишера  $p<0.05$ ).



5. В «сельской» выборке соотношение самцов и самок составляет 2:1, а в «городской» гораздо меньше (61% и 39%).

6. В «сельских» стаях процент птиц с малой упитанностью в 2,2 раза больше (22%), чем в «городских» (10%).

## **НЕКОТОРЫЕ ОСОБЕННОСТИ БИОЛОГИИ КРАПИВНИЦЫ В УСЛОВИЯХ КАЛУЖСКОЙ ОБЛАСТИ**

*Вальчук Анастасия Сергеевна*

*Научный руководитель Нужнова Ольга Камильевна*

*МБОУ СОШ № 3, Калужская область, г. Обнинск*

Актуальность. Несмотря на достаточно большое число работ по вопросам биологии и экологии крапивницы, обширность ареала вида обуславливает неравномерную изученность отдельных популяций и недостаток данных о ходе роста и развития в различных экологических условиях.

Предмет исследования: особенности биологии крапивницы в условиях Калужской области.

Объект исследования: особи крапивницы на разных стадиях жизненного цикла.

Цель работы: анализ некоторых особенностей биологии крапивницы в условиях Калужской области.

В соответствии с целью были поставлены следующие задачи:

1. Рассмотреть особенности жизненного цикла крапивницы в условиях Калужской области, изучить динамику роста гусениц данного вида.

2. Определить выживаемость и смертность особей на преимагинальных стадиях.

3. Показать сопряженность варьирования массы тела особей на разных стадиях жизненного цикла, выявить ее корреляцию с размерами имаго.

Новизна работы. Излагаются результаты собственных исследований биологии крапивницы на севере Калужской области (на примере г. Обнинска). Приведены данные о массе тела гусениц, куколок, имаго крапивницы и размерах бабочек, выявлена взаимозависимость изучаемых параметров. Изучены особенности роста личинок данного вида чешуекрылых в условиях Калужской области. Представлена кривая роста гусениц, получено уравнение степенной функции, описыва-



юшее динамику их роста, и определена скорость роста. Рассчитана смертность и выживаемость особей крапивницы на разных стадиях жизненного цикла.

В результате исследования мы пришли к следующим выводам:

1. В г. Обнинске Калужской области в 2018 г. продолжительность развития гусениц крапивницы составила 13 суток, стадия куколки длилась 10–11 суток, вылет имаго наблюдался в течение 2 дней. По мере роста гусениц масса их тела увеличивалась и к окончанию личиночной стадии (на 13-е сутки) превосходила их массу при первичном взвешивании в 10 раз.

2. Динамика роста гусениц крапивницы описывается уравнением степенной функции вида  $y = 0,0006x^{2,3532}$  ( $y$  – масса тела,  $x$  – день развития гусениц). Средняя скорость роста гусениц крапивницы в период исследований достигала  $0,017 \pm 0,002$  г в сутки, темпы роста были относительно высокими. Масса куколок составила  $0,224 \pm 0,002$  г, масса вылетевших имаго –  $0,121 \pm 0,002$  г. Длина переднего крыла появившихся бабочек достигала  $24,1 \pm 0,1$  мм, заднего крыла –  $21,7 \pm 0,1$  мм.

3. Смертность особей крапивницы была наиболее высокой в период эмбрионального развития и в начале личиночной стадии и к стадии куколки значительно уменьшилась. Полностью завершили развитие и вылетели 83% особей (от числа отложенных яиц).

4. Масса тела особей уменьшалась в ходе развития «гусеница – куколка – имаго». Потери от конечной массы гусениц достигли у куколок – 11%, у имаго – 51%, потери массы тела у имаго от массы куколок составили 46%. Выявлена положительная корреляция массы тела особей на разных стадиях жизненного цикла. Масса куколок и имаго также коррелирует с размерами крыльев бабочек.



## **ЦЕНОФЛОРИСТИЧЕСКАЯ ХАРАКТЕРИСТИКА ЛЕСА В ПОЙМЕ РУЧЬЯ КОСТЯНКА (ООПТ «ЧЕРНЯЕВСКИЙ ЛЕС»)**

*Абдиева Альбина Мэлисовна*

*Научный руководитель Буравлева Валентина Петровна*

*МАОУ «СОШ № 132», Пермский край, г. Пермь*

Цель работы: ценофлористическая характеристика елово-соснового кисличного леса в пойме реки Костянка (экологическая тропа «Дорога домой»).

Результаты исследования. В пойме ручья Костянка был выявлен елово-сосновый кисличный лес. Подрост образован в основном елью сибирской (*Picea obovata*), также изредка встречаются береза повислая (*Betula pendula*), береза пушистая (*Betula alba*), осина (*Populus tremula*). В подлеске в основном растения местной флоры: рябина обыкновенная (*Sorbus aucuparia*), ива Штарке (*Salix starkeana*), ива козья (*Salix caprea*), малина обыкновенная (*Rubus idaeus*), бузина сибирская (*Sambucus sibirica*), черемуха обыкновенная (*Radus avium*), смородина черная (*Ribes nigrum*). Также встречается интродуцированный вид – ирга колосистая (*Amelanchier spicata*). Напочвенный покров представлен травяным ярусом (67 видов), в том числе мхи – 24 вида. Проективное покрытие травяного яруса в среднем составляет около 58%. Проективное покрытие мхами составляет в среднем 15%.

Таким образом, в исследованном фитоценозе выявлено 80 видов растений, относящихся к 64 родам и 49 семействам. Основу флоры составляют цветковые растения – 49 видов (61,3%); а среди них около 3/4 являются двудольными растениями (39 видов). К отделу Моховидные принадлежат 24 вида. К голосеменным относятся 2 вида; высшие споровые растения представлены отделами Хвощевидные (3 вида) и Папоротниковидные (2 вида). Подавляющее большинство выявленных видов мхов (22) относятся к классу Листостебельные, 2 вида – к классу Печеночники. Наибольшее число видов бриофлоры обследованной территории относится к семействам *Brachytheciaceae* (4 вида) и *Vryaceae* (3 вида), что составляет 16,7 и 12,5% от общего числа видов мхов соответственно.

Высшие сосудистые растения изученной флоры (56 видов) принадлежат к 32 семействам. Наиболее крупным семейством является



семейство Rosaceae (10 видов). Оно объединяют 17,9% видов сосудистых растений исследованных лесного фитоценоза. Родовой спектр лесных сосудистых растений представлен 46 родами. Во флоре на долю родов, представленных 1 видом, приходится 84,8% состава флоры сосудистых растений.

Значительное участие в сложении флоры принимают травянистые растения (34 вида, 66,7%), среди которых доминируют наземные поликарпики. На древесные растения приходится 17 видов (33,3%).

По степени увлажнения субстрата выделено 5 экогрупп растений. Существенную роль играет группа мезофитов – 33 вида (58,9%). Значительное число видов приходится на долю гигрофитов – 17 (30,4%).

Виды растений, произрастающие в изученном фитоценозе Черняевского леса, можно подразделить на 23 хозяйственных группы. В исследуемой флоре наиболее широко представлены лекарственные растения – 46 видов (82,1%), кормовые – 27 видов (48,2%), медоносные – 23 вида (50%), декоративные – 22 вида (47,8%). Всего у 5 видов растений хозяйственное значение не выявлено.

На берегу искусственного пруда была обнаружена локальная популяция любки двулистной (*Platanthera bifolia*), сем. Орхидные (*Orchidaceae*). Это растение занесено в Приложение к Красной книге Пермского края. О произрастании любки двулистной в Черняевском лесу ранее не было известно.

## **АГАРИКОИДНЫЕ БАЗИДИОМИЦЕТЫ В ЕЛЬНИКЕ РАЗНОТРАВНОМ (ООПТ «ЧЕРНЯЕВСКИЙ ЛЕС»)**

*Соларева Екатерина Вадимовна*

*Научный руководитель Буравлева Валентина Петровна*

*МАОУ «СОШ № 132», Пермский край, г. Пермь*

Цель работы: изучение биоты агарикоидных базидиомицетов ельника разнотравного на остановке «Таежная глухомань» (экологическая тропа «Дорога домой», ООПТ «Черняевский лес»). Материалом для изучения послужили собственные сборы и наблюдения, проведенные в июне-октябре 2017 г. Исследования проводились стационарным методом. Нами было собрано 182 образца грибов.

В результате проведенных исследований в ельнике разнотравном выявлено 58 видов агарикоидных базидиомицетов, относящихся к 4





порядкам, 19 семействам и 38 родам. Наиболее многочисленным является порядок Agaricales, включающий 46 видов, относящихся к 28 родам и 13 семействам. Самым малочисленным оказался порядок Hymenochaetales (2 вида, 1 род, 1 семейство). Число видов в семействах варьирует от 1 до 10. Значительная доля представителей сем. Strophariaceae свидетельствует о рекреационной нагрузке на ценоз. Обращает на себя внимание малочисленность сем. Cortinariaceae, Russulaceae, Inocybaceae, что не характерно для лесов южно-таёжной подзоны. Вероятно, погодные условия 2017 г. (низкие температуры, высокая влажность) оказались неблагоприятными для развития базидиом грибов из этих семейств. Наиболее многочисленными из 38 родов оказались 2 рода: *Muscena* (9 видов) и *Clitocybe* (5). Одновидовыми являются 29 родов, что составляет 76,3% от общего числа родов и 50% от общего числа видов.

Все выявленные нами виды грибов относятся к 6 эколого-трофическим группам. Наиболее многочисленными оказались подстилочные сапротрофы (21 вид). Высокое содержание представителей этой группы характерно для ценозов, не испытывающих больших рекреационных нагрузок. Обычно в лесах Пермского края преобладают микоризные грибы, вступающие в симбиоз с корнями большинства древесных растений. Однако в ельнике разнотравном они оказались на втором месте. Их было обнаружено 18 видов. Возможно, на образование базидиом оказывает тормозящее действие мощный травяной покров.

В наших сборах к съедобным относится 21 вид грибов (36%). Среди них есть ценные в пищевом отношении грибы I категории, например, белый гриб (*Boletus edulis*). Ядовитыми следует считать 7 видов грибов (12%).

На остановке «Таежная глухомань» на стенде мы рекомендуем поместить изображения 13 видов грибов, типичных обитателей еловых лесов Пермского края:

- микоризные грибы – *Gomphidius glutinosus* (мокруха еловая), *Tylopilus felleus* (желчный гриб), *Amanita muscaria* (мухомор красный), *Boletus edulis* (белый гриб), *Rhizoglyphus foetidus* (свинуха тонкая);
- подстилочные сапротрофы – *Clitocybe gibba* (говорушка ворончатая), *Hygrophoropsis aurantiaca* (лисичка ложная), *Muscena pura* (мицена чистая), *Stropharia aeruginosa* (строфария сине-зеленая);



- ксилотрофы – *Hypholoma carpoides* (ложный опенок серопластинковый), *Hypholoma. lateritium* (ложный опенок кирпично-красный), *Pholiota squarrosa* (чешуйчатка оттопыренно-чешуйчатая);
- микотрофы – *Collybia tuberosa* – коллибия клубненосная.

Изображения грибов необходимо сопроводить описанием их роли в экосистемах, а также отметить значение для человека.

## **АНАЛИЗ ХРОМОСОМ У ALLIUM SERA L. ПОД ВОЗДЕЙСТВИЕМ СТРЕСОВЫХ ФАКТОРОВ И ЭНДОФИТНЫХ ШТАММОВ BACILLUS SUBTILLIS**

*Масагутов Никита Вадимович*

*Научный руководитель Хорохорина Екатерина Евгеньевна*

*ГБПОУ СМК, Республика Башкортостан, г. Стерлитамак*

Хромосомный анализ растений – это комплекс методов, направленных на выявление особенностей хромосомной организации генома вида, идентификацию его хромосом, анализ их функциональной активности [1, р.78]. Одним из широко используемых токсикогенетических методов является анализ хромосомных aberrаций в меристематической ткани проростков корешков *Allium sera* L. *Allium sera* L. хорошо изучен генетически, имеет 16 ( $2n = 16$ ) удобных для анализа хромосом [2, с. 585]. При проведении цитогенетических исследований часто обязательно нужно учитывать уровень пролиферативной активности изучаемых клеток. Так же необходимо учитывать изменение морфологии хромосом в разные периоды клеточного цикла [3, с. 640].

Целью нашего исследования явилось определение хромосомных aberrаций в меристеме корней растений под действием тяжелых металлов и эндофитных штаммов *Bacillus subtilis* с помощью *Allium*-теста. Растения выращивали в растворах с разными концентрациями тяжелых металлов (кадмий, свинец). Часть растений обрабатывали эндофитными бактериями *Bacillus subtilis* 26Д, часть – не обрабатывали и они служили контролем. В результате цитогенетического анализа полученных данных нами установлено, что высокие концентрации приводили к цитогенетическим изменениям. При этом отмечено образование хромосом и хромосомных мостов. Эндофитные бактерии *Bacillus subtilis* оказывали антистрессовый эффект на растения, о чем свидетельствует индекс aberrаций меристематических клеток, при



действию солей тяжелых металлов у инокулированных бактериями растений была выше, чем у неинокулированных; снижалось количество абберантных клеток, что свидетельствует о снижении адаптационных возможностей растений.

## **ВЛИЯНИЕ РАЗЛИЧНЫХ КОРМОВ НА ТЕМП РОСТА МОЛОДИ ЧАКСКОЙ РОГАТКИ (CERATOPHRYS CRANWELLI)**

*Петренко Екатерина Сергеевна*

*Научный руководитель Блинов Михаил Александрович*

*МБУДО ЦДО «Созвездие», Воронежская область, г. Воронеж*

В настоящее время количество террариумистов с каждым годом растет. Многие из них, занимаются содержанием земноводных, среди которых одни из самых распространённых – рогатки (*Ceratophrys*). По характеру питания они батрахофаги. Обеспечить им питание аналогичное природному в домашних условиях не просто. Поэтому поиск для них кормов-заменителей весьма актуален.

Проблема кормления рогаток изучена явно недостаточно. Встречаются отрывочные данные (как правило из личного опыта террариумистов занимающихся их разведением и последующим выращиванием) по видам используемых кормов. Однако сравнения этих кормов между собой как правило не производится. Наша работа это попытка разобратся в том, можно ли выращивать рогаток только на рыбном филе без использования лягушек в их рационе.

В ходе работы экспериментально проанализировано влияние различных кормов на темп роста молоди чакской рогатки (*Ceratophrys cranwelli*). В качестве корма использовались лягушки, рыбное филе и их комбинация. Изучена скорость роста молоди чакской рогатки при кормлении ее различными кормами (лягушки и рыбное филе). Сделаны выводы о влиянии этих кормов на темп роста молоди чакской рогатки. Анализируя динамику роста, можно сказать, что она практически одинакова на любом из использованных нами кормов.

Результаты опыта позволяют заменить кормовых лягушек на рыбное филе. По итогам работы даны рекомендации по использованию филе рыбы в качестве основного корма для рогаток. Эта информация весьма актуальна для террариумистов, занимающихся содержанием рогаток,



так как значительно упрощает кормление этих лягушек в домашних условиях. Кроме того, полученные в ходе опыта результаты позволяют полностью исключить лягушек из рациона рогаток и сохранить этих полезных животных в природе.

## **ВЛИЯНИЕ РЕЖИМА ЗАМЕНЫ ВОДЫ НА РОСТ МОЛОДИ АКВАРИУМНЫХ РЫБ НА ПРИМЕРЕ ОГНЕННОГО БАРБУСА (BARBUS CONCHONIUS)**

*Прокопчук Илья Дмитриевич*

*Научный руководитель Блинов Михаил Александрович*

*МБУДО ЦДО «Созвездие», Воронежская область, г. Воронеж*

С каждым годом число аквариумистов в нашей стране растет. Перед начинающими аквариумистами встает много вопросов. Один из наиболее актуальных – вопрос замены воды. В процессе жизнедеятельности рыбы выделяют токсичные для них самих вещества, которые невозможно удалить механической фильтрацией. Один из самых доступных способов снижения их концентрации – замена части аквариумной воды на свежую.

В литературе даются различные рекомендации по количеству заменяемой воды и периодичности ее замены. Однако точных данных о том, как количество заменяемой воды и периодичность ее замены влияет на рост рыб практически нет. Наше исследование – попытка заполнить этот пробел.

В нашей работе мы рассмотрели влияние режима замены воды в аквариумах на рост молоди огненного барбуса (*Barbus conchoni*us). Для исследования нами был выбран весь спектр вариантов замены воды от полного отсутствия подмены до 100% подмены еженедельно. Исследования велись при плотности посадки 1 рыба на 4 литра воды и 1 рыба на 2 литра воды. В ходе исследования оценивался рост средней массы групп рыб, содержащихся при различных вариантах замены воды. Анализ полученных нами результатов показал, что в этих условиях темп роста рыб практически одинаков и не зависит от режима замены воды.

Наш эксперимент доказал необходимость дальнейших исследований в этой области, особенно направленных на исследование более высоких плотностей посадки рыбы. Перспективными нам представляются



исследования плотности посадки 1 рыба на 0,25 литра и менее. Также было бы небезынтересно провести аналогичные исследования с другими видами аквариумных рыб. Эти исследования помогут выяснить характер влияния замены воды на различные виды аквариумных рыб и будут полезны для аквариумистов, занимающихся разведением и выращиванием рыб в больших количествах.

## **ОПТИЧЕСКИЕ ИЛЛЮЗИИ**

*Ким Юлия Владиславовна*

*Научный руководитель Суковатицина Елена Васильевна*

*МБОУ «Гимназия № 1 г. Владивостока», Приморский край,  
г. Владивосток*

С помощью глаз мы получаем большую часть информации об окружающем мире. Мы всегда верим им и не задумываемся о возможности ошибки. Мы уверены, что видим реальность такой, какая она есть. А так ли это на самом деле?

Оптическая иллюзия (от латинского «иллюзия» – ошибка) – это не соответствующее действительности представление видимого явления или предмета вследствие особенности строения зрительного аппарата.

Свет, преломляясь в оптической системе глаза, которую образуют роговица, хрусталик и стекловидное тело, дает на сетчатке действительное, уменьшенное, обратное изображение предмета.

Мозг достаточно сильно вмешивается в реальность, которую мы видим.

Иллюзии не одинаковы и имеют разные причины и последствия. Изучив иллюзии, можно сказать, что человеческий глаз не идеален, а мир, который мы видим, воспринимается с искажениями, хотя это не изменит того, что зрение предоставляет нам основную часть информации об окружающем мире и может преподнести сюрпризы.



## **МОРФОЛОГИЧЕСКАЯ ИЗМЕНЧИВОСТЬ РЕПРОДУКТИВНЫХ ОРГАНОВ КЛЕВЕРА ЛУГОВОГО (TRIFOLIUM PRATENSE L.) В УСЛОВИЯХ КАЛУЖСКОЙ ОБЛАСТИ И КРАСНОДАРСКОГО КРАЯ**

*Колодкин Дмитрий Ильич*

*Научный руководитель Нужнова Ольга Камильевна*

*МБОУ СОШ № 3, Калужская область, г. Обнинск*

Актуальность. Одним из приоритетных направлений исследований является изучение вариабельности параметров репродуктивных органов растений в условиях широтного градиента для выявления оптимальных экологических условий их произрастания.

Предмет исследования: изменчивость параметров генеративных органов.

Объект исследования: популяции клевера лугового (*Trifolium pratense* L.).

Цель работы: анализ морфологической изменчивости параметров репродуктивных органов *Trifolium pratense* L. в условиях Калужской области и Краснодарского края.

В соответствии с целью были поставлены следующие задачи:

1. Изучить морфологическую изменчивость репродуктивных органов клевера лугового в условиях Калужской области и Краснодарского края.
2. Сравнить размеры частей цветка рассматриваемого вида растений в различных ценопопуляциях каждого района исследований.
3. Оценить степень сопряженной изменчивости (взаимозависимости) параметров репродуктивных органов изучаемого вида растений.

Новизна работы. Изучена морфологическая изменчивость параметров генеративной сферы клевера лугового в природных популяциях в широтно-зональном аспекте. Проведено сравнение размеров частей цветка данного вида в ценопопуляциях из двух регионов страны и показано увеличение изучаемых показателей при продвижении к югу. Выявлена взаимозависимость всех параметров репродуктивных органов клевера лугового в каждой популяции.

Гипотеза: параметры репродуктивных органов популяций одного вида растений, произрастающих на значительно удаленных друг от друга территориях, будут различаться.



В результате исследования мы пришли к следующим выводам:

1. Размеры частей цветка клевера лугового значительно больше в ценопопуляциях Краснодарского края, чем в Калужской области. В целом выявлена тенденция увеличения размеров репродуктивных органов изучаемого вида при продвижении к югу ареала.

2. Большинство морфологических параметров не различается в двух населенных пунктах каждого региона, где проводились сборы.

3. Межпопуляционные различия по ширине весла и флага клевера лугового в каждом из 2 районов исследования статистически не значимы.

4. В обоих регионах длина флага больше его ширины почти в 4 раза, отношение длины весла к его ширине и длины лодочки к ее ширине близко к 3, весло немного длиннее лодочки.

5. Уровень изменчивости большинства изучаемых параметров репродуктивных органов клевера лугового низкий и очень низкий в обоих районах исследований.

6. Все параметры репродуктивных органов клевера лугового положительно коррелируют между собой.

Увеличение показателей генеративных органов клевера лугового при продвижении к югу может лежать в основе соответствующего изменения его нектароносности и повышения привлекательности данного вида для опылителей, а потому является экономически значимым.

## **ВЛИЯНИЕ ГИДРОГЕЛЯ НА РОСТ РАСТЕНИЙ**

*Боршева Дарья Андреевна*

*Научный руководитель Минина Ольга Алексеевна*

*МАОУ гимназия № 16, Тюменская область, г. Тюмень*

Однажды по телевизору я увидела, как цветовод рекомендовал смешать землю с гидрогелем. Мне стало очень любопытно, что это такое. Этот материал очень интересен, и мне захотелось узнать больше об этом веществе.

Гидрогель – это водопоглощающий полимер в виде гранул, который обладает уникальной способностью поглощать и удерживать при набухании до 1 л воды на 10 г гидрогеля. Наиболее распространены гидрогели на основе полиакриламида. Когда гидрогель находится в сухом состоянии, полимерные цепочки находятся в «свернутом»



состоянии, при добавлении воды они расходятся и вода проникает внутрь. Происходит набухание гранул с образованием гидрогеля. Гидрогели созданы на основе экологически безвредных полимеров. Гидрогель не токсичен, сохраняет свои свойства при высоких и низких температурах в почве в течение пяти лет.

Гидрогель можно использовать как дополнительный полив для растения он не только позволяет обеспечивать растение водой, но также способен впитывать излишки воды при чрезмерном поливе, создавая оптимальный режим водоснабжения растений и позволяя тем самым исключить такую проблему, как «перелив».

Главной целью моей работы является исследование влияния гидрогеля на рост растений.

## **ВЛИЯНИЕ МУЗЫКИ НА ЖИВЫЕ ОРГАНИЗМЫ**

*Горовая Василина Дмитриевна*

*Научный руководитель Пахмутова О. А.*

*МОУ СОШ С УИПХЭЦ № 23, Хабаровский край,  
г. Комсомольск-на-Амуре*

Музыкальные звуки и ритмы обладают определенной силой воздействия на окружающую среду и живые организмы. Современная музыка отличается огромным разнообразием жанров и направлений. Нам стало интересно, как музыка, которую мы предпочитаем слушать, влияет на организм. Задавшись этим вопросом, мною был проведен эксперимент на клетках растений и простейших организмов, а так же на физиологических показателях здоровья человека – артериальное давление.

Гипотеза: Музыка разных жанров по-разному влияет на клетки растений и животных и физиологические показатели человека.

Цель: Изучение влияния музыки разных жанров на живые организмы.

Теоретическая значимость работы определяется тем, что в ней на основе анализа специализированной литературы и экспериментальных данных обосновывается эффект направленного действия резонирующих звуков музыки на клетки животных и растений.

В ходе эксперимента было доказано что звук, как и любое физическое явление, оказывает влияние на среду, в которой он распространяется. Для инфузорий он является таким же раздражителем как свет





и химические вещества, на которые клетки способны реагировать благодаря передвижению их по отношению к раздражителю. При классической музыке инфузории плавно по кругу перемешаются в капле воды, хаотичных движений не наблюдается. При использовании более агрессивной музыки инфузории прекращают свои движения, замирают на месте, перестают питаться.

Музыка разных жанров оказывает влияние на характер движения цитоплазмы в клетках растений, а вместе с этим изменяется движение хлоропластов. Также музыка способна как повышать давление, так и снижать его, а та музыка, которая вам нравится и вами любима – приводит давление в норму.

Цель исследования была достигнута, мы изучили влияние музыки разных жанров на живые организмы, которые по-разному могут на нее реагировать, тем самым доказали нашу гипотезу

## **КРАСНАЯ КНИГА КЕМЕРОВСКОЙ ОБЛАСТИ**

*Печерина Любовь Владимировна*

*Научный руководитель Новиков Олег Леонидович*

*МБОУ «Лицей № 62», Кемеровская область, Кемерово*

Кемеровская область отличается среди других регионов как самый малый по площади субъект РФ в Западной Сибири – 95,5 тысяч кв. км. – 500 на 300 км. По рельефу территория области делится на равнинную (северная часть), предгорные и горные районы (хр. Кузнецкий Алатау, Салаирский кряж, Горная Шория), а также межгорную Кузнецкую котловину. Горы занимают 65% территории области. Большая разность высот поверхности, составляющая около 2000 метров, определяет разнообразие рельефа и климата, что создало пестроту почвенного и растительного покрова. В Кемеровской области преобладает горная и равнинная темнохвойная (черневая) тайга, однако имеются степи, лесостепи, горная тундра, гольцы, реликтовый массив липы сибирской и другие биотопы. Все это объясняет богатство живой природы.

Как и для всех территорий России, для Кемеровской области характерна проблема сохранения биологического разнообразия, а значит – Красная книга нужна и необходима. К сожалению ее страницы – это, прежде всего прискорбный список невосполнимых потерь, в преумножение которого значительный вклад вносит деятельность человека.



Систематическое изучение фауны Кемеровской области началось только в 1975 году после создания в Кемеровском госуниверситете кафедры зоологии беспозвоночных.

Первое издание Красной книги Кемеровской области было подготовлено в 1996 году, а впервые издана в 2000-м. 2-е издание вышло в 2012-м году. Красная книга выполнена в виде двух удобных по формату и оформлению томов:

1. Редкие и находящиеся под угрозой исчезновения виды растений и грибов.

2. Редкие и находящиеся под угрозой исчезновения виды животных.

Красная книга Кузбасса утверждена Администрацией Кемеровской области, то есть список охраняемых видов имеет статус официального документа. Содержательная сторона Красной книги подготовлена Кемеровским государственным университетом. Все очерки о видах, представленных в Красной книге Кемеровской области написаны по единому плану, который с небольшими различиями был принят в Красных книгах РСФСР (1983) и СССР (1984), а затем многих субъектов РФ и стран СНГ. В них сначала даются русское и латинское название вида, автор и год научного описания, систематическое положение. Затем даётся краткое описание, распространение, места обитания, особенности биологии, численность, лимитирующие факторы, меры охраны и источники информации.

Создание Красной книги Кемеровской области знаменует собой важный этап современного, качественно нового уровня познания флоры и фауны Кузбасса и открывает новую страницу, связанную с мониторингом – систематическим слежением за состоянием редких видов.

Красная книга Кемеровской области не является чем-то постоянным. Предполагается, что на основе новых научных сведений списки и статус охраняемых животных и растений по мере необходимости должны пересматриваться. В них вносятся новые таксоны и популяции редких видов, а также виды, численность которых увеличилась до таких масштабов, что они исключаются из числа редких и, соответственно, из Красной книги.

XLIII Всероссийская конференция обучающихся  
**«ЮНОСТЬ, НАУКА, КУЛЬТУРА»**



**ГЕОГРАФИЯ,  
ЭТНОГРАФИЯ,  
КРАЕВЕДЕНИЕ,  
АРХЕОЛОГИЯ**

**Москва, 2019**



## **УГУТСКАЯ ШКОЛА В ПРЕССЕ ПОСЛЕДНЕЙ ЧЕТВЕРТИ XX – НАЧАЛА XXI ВВ.**

*Лебедева Арина Сергеевна*

*Научный руководитель Фефилова Татьяна Юрьевна*

*МБОУ «Угутская СОШ», Ханты-Мансийский автономный округ –  
Югра, Сургутский р-н., с. Угут*

XX век стал веком информации. Информация продается и покупается, воздействует на массы, формирует общественное мнение. Запрет на получение информации или ее ограничение – воспринимаются как признак диктатуры правящего режима. Гласность, свобода слова, право на обнародование и получение информации, прописаны во всех конституциях демократических государств. СМИ порой называют четвертой, так велико их влияние на население. Статьи в газетах, сюжеты на телевидении способны создать имидж не только политического лидера, но и общественной организации и даже образовательного учреждения. Для внимательного исследования пресса становится замечательным источником знаний по широкому кругу проблем.

Целью нашего исследования стало определение того, какой образ Угутской школы формировался в районной прессе. Предмет исследования – история Угутской школы, объект – статьи об Угутской школе в печатных изданиях Сургутского района. Источниками работы стали статьи в газетах «К победе коммунизма» и «Вестник» – официальный орган печати Сургутского района.

Хронологические рамки работы с 1979 года по 2018 год. Хронологические рамки обусловлены доступностью источников. Самая ранняя из обнаруженных нами статей посвященных Угутской школе датирована 2 марта 1979 года. Газет более ранних периодов в Угутской библиотеке не сохранилось.

Выделенный период можно разделить на три этапа. Этапы выделены в соответствии с историческими периодами. Первый этап (1979–1991 гг.) – последние десятилетия существования СССР, второй (1992–2000 гг.) и третий (2001–2018 гг.) – история новой России. Разделяет их декабрь 2000 года, когда по мнению современных историков отставка Бориса Николаевича Ельцина завершила период экономических реформ – «шоковой терапии» тяжело сказавшейся на жителях нашей страны.



Всего было выявлено и проанализировано двадцать семь статей со 2 марта 1979 г. по 28 июля 2017 г. Пресса как любой исторический источник, требует грамотного и кропотливого анализа. Нам удалось собрать 27 статей об Угутской школе. Осуществив внешнюю и внутреннюю критику источника мы смогли приступить к анализу данных. Анализ информации полученной из специфического исторического источника – статей в периодических изданиях, позволил прийти к нескольким выводам. Во-первых, Угутская школа всегда воспринималась, как национальная, а соответственно приоритет отдавался проблемам преподавания родного языка, декоративно-прикладного искусства народов Севера, описанию уроков рыбалки, таксидермии, охотоведения и поездок по юртам. Во-вторых, вопросы идейно-политического воспитания школьников доминирующие в советское время, в XXI веке сменяются темами духовно-нравственного и патриотического воспитания. Больше освещаются темы внеучебной деятельности: концерты, фестивали, соревнования, полевые сборы и т.п. В-третьих, в период 2001–2018 гг. авторами статей в газете «Вестник» все чаще выступают сотрудники, учителя и ученики школы. Получается, что положительный образ Угутской школы, образ динамично развивающегося, идущего в ногу со временем образовательного учреждения, позволяющего ученикам развивать разнообразные таланты и интересы, во многом создан самими участниками процесса. Последнее однако не говорит, что этот имидж ложен или навязан искусственно. Сам факт, что редактор принимает статьи угутян к печати, говорит о согласии редакции с предложенной точкой зрения

## **НИЖЕГОРОДСКАЯ ЯРМАРКА – КАК ФАКТОР СТАНОВЛЕНИЯ НИЖЕГОРОДСКОЙ ОБЛАСТИ И ЦЕНТР СОЦИАЛЬНО-ЭКОНОМИЧЕСКОГО РАЗВИТИЯ**

*Герасимова Анастасия Игоревна,*

*Научный руководитель Мельникова Елена Владимировна*

*МАОУ «Школа № 125», Нижегородская область,  
г. Нижний Новгород*

*«Добро ярмарки, дороже злата» А. А. Астафьев*

Нижний Новгород называют «карманом» России. Название такое наш край получил благодаря Нижегородской ярмарке. Наша ярмар-



ка – это объект, который принято называть национальным достоянием. С давних времён она является своеобразной визитной карточкой города. Ее история насчитывает почти пять веков и с тех давних времен она выполняла функцию «менового двора Европы с Азией».

Итак, цель нашей работы: изучить функции ярмарки, которые повлияли на развитие Нижегородской области.

Основная задача работы: рассмотреть влияние Нижегородской ярмарки на экономическое развитие региона и его культуру.

Рассмотрим географическое положение Нижнего Новгорода. Характерной особенностью местности, на которой расположен Нижний Новгород, является уникальный рельеф и разнообразие ландшафтов. Необычность рельефа заключается в асимметрии правых и левых берегов Оки и Волги.

А теперь рассмотрим, как изменялось географическое положение ярмарки в исторические периоды. Перед вами созданная нами карта «Изменения географического положения Нижегородской ярмарки»..

Итак, какие же функции выполняла ярмарка в развитии Нижегородской области?

Так как Нижегородская ярмарка была крупнейшей по товарообороту объектом, она сильно повлияла на экономику региона и России. На ранних этапах объем ярмарочной торговли с азиатскими странами в несколько раз превышал западноевропейский. Благодаря этому подъему в России возникли ярмарки, в ряду которых значительное место занимала Нижегородская ярмарка.

Также в это время по-новому организуется ансамбль самой ярмарки. На Нижегородской ярмарке впервые за все время строительства ярмарок в России были устроены санитарно-технические помещения, была построена первая в России подземная сводчатая канализация.

Культурная жизнь города развивалась благодаря Нижегородской ярмарки. Большие массы привлеченного ярмаркой народа способствовали развитию развлекательных и зрелишных сооружений на территории ярмарки. Уже в первоначальном плане застройки ярмарки было предусмотрено здание театра. Владельцем театра стал – князь Яков Шаховской. Ежегодно театр посещали лучшие артисты Москвы и Петербурга того времени: Михаил Шепкин, С. В. Шумской, А. Е. Мартынова. Середина XIX века стала временем подъёма концертной деятельности. Концерты проходили в зале Главного ярмарочного дома.



Итак, перейдем к практической части работы. Участвуя в выставке детского технического творчества, нами был изготовлен макет Нижегородской ярмарки. Данная работа заняла первое место на городском этапе выставки технического творчества. Это здание было спроектировано Августином Бетанкуром. Оно состояло из 60 отдельных корпусов с 2530 лавками.

В заключение хочется подвести итог. Нижегородская ярмарка действительно является центром экономического и социального развития области. Появление ярмарки в Нижнем Новгороде очень сильно изменило экономический статус страны на международной экономической арене. Нижегородская область в свою очередь стала лидирующим центром экономического развития России.

## **ОТ КЛЕЙМА «ДВА СОБОЛЯ» ДО ГЕРБА КЫШТЫМА**

*Сонина Анна Антоновна*

*Научный руководитель Сонина Ольга Илларионовна*

*МОУ ДО ЦД(Ю)ТТ, Челябинская область, г. Кыштым*

11 апреля 2019 года исполнится 15 лет со дня создания муниципальной символики города Кыштыма. К этой дате я решила написать историю герба Кыштыма, по которой на сегодняшний день имеются отдельные краткие сведения. Проблемой исследования стала история герба города Кыштыма. Гипотеза исследования: невключение в герб Кыштыма его исторических символов: клейма «Два соболя» и «рыбы головой влево» было обоснованным решением, как и введение изображения исторического сооружения – Белого дома и гор окрестностей Кыштыма.

Цель исследования: написание истории герба города Кыштыма с обоснованием применения в нём графических элементов. Задачи исследования: осуществить поиск архивных, музейных, информационных материалов и документов по символике и гербу Кыштыма; изучить полученные сведения, обосновать применение в гербе графических элементов; написать историю герба Кыштыма. Для решения поставленных задач использованы следующие методы исследования: поисковый, анализ и синтез, критический анализ. Объект исследования – геральдика России. Предметы исследования: графические элементы герба Кыштыма и история его создания.



В ходе проведённого исследования были получены следующие результаты:

1. Включение изображения двух соболей с исторического изображения клейма Никиты Никитича Демидова, основателя Кыштыма в герб города было нецелесообразным, аналогичное изображение присутствует в гербе г. Новосибирска, и в настоящее время не является отличительным символом Кыштыма.

2. Включение изображения Белого дома в герб Кыштыма научно обосновано, геральдика предполагает использование изображения исторических сооружений в гербах, и оно является отличительным символом Кыштыма.

3. Включение изображения рыбы в герб Кыштыма было исторически и научно обосновано. Не вошло в герб из-за непоследовательного подхода администрации города к его созданию: проект дорабатывался без участия автора, до окончания доработки был вынесен на обсуждение депутатами и общественностью города, сформировав к нему негативное отношение.

4. На гербе города Кыштыма левая гора Сугомак изображена ошибочно выше правой горы Егозы, высоту гор можно было сделать одинаковой, т.к. зрительно разница в 12 метров не видна.

В результате исследования цель достигнута. Гипотеза опровергнута в части изображения «рыбы головой влево», которое необоснованно не включено в герб Кыштыма. В части невнесения в герб исторического изображения двух соболей с клейма Никиты Демидова и введения в него изображений Белого дома и гор Сугомака и Егозы – гипотеза подтверждена.

Вывод исследования: история герба города Кыштыма имеет свою интересную и противоречивую историю.

Новизна исследования заключается в открытии новой страницы в истории города Кыштыма.





## **ОТ ВЕЛИЧИЯ СЕРДЦА К ВЕЛИЧИЮ УМА**

*Эдилсултанова Эмилия Руслановна*

*Научный руководитель Астамирова Зулихан Абуязидовна*

*ГБПОУ «Чеченский базовый медицинский колледж», Чеченская  
Республика, г. Грозный*

В прекрасной Чеченской Республике, как и во всех странах, регионах всегда были и есть свои герои, которые внесли в историю развития Отечества весомый вклад, в годы лихолетья неразрывно связывали себя с народом, всецело посвящая ему свои душевные и физические силы. Это уникальные люди, которые прославились мудростью, отвагой, безмерной добротой, честью и благородством. Эти и многие самые лучшие человеческие качества соединились в герое моего рассказа, в духовном наставнике, Народном учителе, выдающемся религиозном и общественном деятеле Хож-Ахмеде – Хаджи Кадырове.

Актуальность темы исследования обусловлена тем, что вопросы духовно-нравственного воспитания, формирование у членов общества гражданственности, чувства патриотизма, ответственности за судьбу своих родных и близких; утверждение и развитие системы высших, построенных на любви, взаимоуважении, ответственности эталонов чувств и отношения к миру, к другому человеку и к себе являются сегодня самыми важными. Хож-Ахмед Кадыров имеет самое непосредственное отношение ко всему вышесказанному.

В годы суровых испытаний Кадыров Х-А. жил и дышал вместе со своим народом, наставляя людей на путь истины, веры и добра. Сегодня его проповеди являются путеводной звездой для мусульман, проживающих не только в Чечне, но и далеко за её пределами, и не только мусульман. Хож-Ахмед Кадыров родился в 1940 году в селе Курчалой. В шестилетнем возрасте начал духовное образование, с 12 лет стал изучать основы религии. Учителями и строгими наставниками Хож-Ахмеда были отец Жабраил и дядя Сулим, известные в Чечне арабисты-богословы (1920–1930-е гг.).

В 1957 году семья Кадыровых после 13-ти долгих лет депортации, вернулась домой и, не смотря на тяготы и лишения, начала новую жизнь. Духовное обогащение не было единственным занятием в их семье. Жабраил призывал своих детей и к хорошему светскому образованию, с пониманием говорил о ценности знаний, важности их



преумножения, необходимости производства, развития, чтобы человек думал только о созидании, а не о разрушении. Он приводил Хадисы, в которых говорится «Когда умирает человек, закрывается книга его деяний. Только три вещи продолжают приносить ему пользу и пополняют список хороших дел – результаты его благотворительной деятельности, открытие знаний, приносящих пользу людям, и набожный ребёнок, который будет молиться за спасение его души» (хадис от Муслима).

В 1959 году Хож-Ахмед окончил Шелковской лесной техникум. Но любовь к медицинской профессии, огромное желание помогать людям, приносить пользу землякам, которые не успели ещё залечить все свои душевные раны, привела его в Чечено-ингушское медицинское училище, которое в 1965 году он с отличием окончил. Его фамилия, в числе немногих, была занесена в Почётную книгу выпускников училища. Главный врач Курчалоевской больницы, увидев трудовую книжку молодого специалиста, удивлённо спросил: « Ты где только не работал. Когда же ты успеваешь учиться?» Хож – Ахмед с улыбкой ответил: «Терпенье и труд всё перетрут». 25 лет Хож-Ахмед посвятил медицине: 10 лет заведовал фельдшерско-акушерским пунктом в Курчалоевской больнице, 15 проработал фельдшером на станции скорой помощи. Он неустанно посвящал свои знания и профессиональные навыки пациентам, которые всегда с благодарностью вспоминают скромного, доброго и знающего врача.

В 1990 году Хож-Ахмед –Хаджи Кадыров решил выбрать путь, на котором будет всецело заботиться о духовном здоровье людей, ибо оно способствует и физическому оздоровлению. Будучи уже известным богословом он начал преподавать в Курчалоевском Исламском институте. Преподавательскую деятельность Хож Ахмед – Хаджи успешно совмещал с журналисткой. Долгое время он работал в редакции газеты «Исламан з1аьнарш».

В 2007 году за заслуги перед Отечеством, снискавшим уважение и широкую известность у жителей Чеченской Республики, Х-А. Кадырову было присвоено звание «Почетный гражданин ЧР». В 2008 году он получил приз «Серебряная сова» от Интеллектуального центра Чеченской Республики. Министр ЧР по национальной политике, внешним связям, печати и информации Джамбулат Умаров отметил: «Хож-Ахмед Кадыров известный во всем мире религиозный деятель. Он обладает глубокими познаниями, как в научной, так и в религиозной областях.



Все мы знаем о пользе телевизионной программы «Ийманан шовда». Уверен, пока у нас есть такие грамотные люди как он, подрастающее поколение вырастет на правильных примерах».

В своих проповедях через учения священного Корана Хож-Ахмед – Хаджи подчёркивает, «Истинный мусульманин, всегда милосерден, справедлив и честен. Он несёт миру любовь, уважение друг другу, гармонию и радость в жизни. И если рядом с тобой живёт не мусульманин, человек другой культуры и иного вероисповедания, к нему ты должен относиться ещё с большим пониманием и уважением». Пристальное внимание богослов уделяет вопросам образования. «Долг каждого из нас быть образованным, грамотным, полезным своему обществу», – говорит он.

Заслуженный журналист ЧР Хож-Ахмед Кадыров является автором книги «На светлом пути Ислама», в которой он постарался с огромным почтением показать и объяснить феномен появления на политической арене Чечни и Российского государства видного религиозного и политического деятеля, Первого Президента Чеченской Республики, Героя России Ахмата-Хаджи Абдулхамидовича Кадырова, а также показать историческую роль продолжателя успешно начатого им курса в лице его сына – нынешнего Главы Чеченской Республики Рамзана Кадырова.

16 мая 2018 года Рамзан Кадыров на своей странице «В Контакте» написал: «Я счастливый человек! По милости Всевышнего Аллаха получил возможность совершить первый намаз Магриб в новой мечети Беноя. Здесь я выполнил очень приятную миссию – вручил дорогому дяде, Председателю Совета Алимов СКФО Хож-Ахмеду-Хаджи Кадырову высшую награду Чеченской Республики – орден Кадырова. Это знак признания его выдающихся заслуг в духовно-нравственном воспитании молодёжи, проповедческой деятельности, распространении религиозных знаний и ценностей!»

Я горжусь, что являюсь маленькой, но частичкой чеченского народа, у которого есть такие замечательные сыновья, как Хож-Ахмед-Хаджи Кадыров!



## **ВЕЛИКИЙ СИБИРСКИЙ ПУТЬ**

*Демьянченко Сергей Андреевич*

*Научный руководитель Зимерова Наталья Викторовна*

*КГБПОУ АТЭТ, Красноярский край, г. Ачинск*

Всеобщее внимание привлекает сооружение Великой Сибирской дороги – это грандиозное предприятие, составляющее одну из лучших страниц истории борьбы человека с природой. 2019 год является юбилейным, так как с момента открытия железной дороги «Обь – Иркутск» прошло 120 лет. Изучив исторические источники конца XIX века, можно сделать некоторые выводы.

Город Ачинск в XVII – XIX веках относился к пункту, через который проходил Московско-столбовой тракт – дорога, соединяющая центр России с Востоком. По реке Чулым с 1863 года стали ходить пароходы, то есть город уже стал транспортным узлом. Поэтому когда решался вопрос о том, через какие населенные пункты пройдет Транссибирская магистраль, то Ачинск оказался в выгодном положении. Интересы города требовали, чтобы станция была построена на правом берегу реки Чулым, так как весь город находится на этом берегу реки. Ачинская Дума готова была отдать городские земли бесплатно для строительства железной дороги, так как понимала будущую выгоду от этого строительства. К тому же жители города способствовали этому строительству. В Городскую Думу поступило предложение Бурикова о постройке за счет городских средств вокзала и складских помещений. Купец Максимов взял на себя поставку строительных материалов для постройки этого пути.

Еще в 1899 году в Красноярске был выпущен альбом с фотографиями «Великий путь» Виды Сибири и Великой Сибирской железной дороги. Фотографии были сделаны во время строительства дороги, они объясняют моменты строительства подробно.

Трудно было переправляться через реку Енисей. На левом и правом берегу были пристани, где останавливались казенные пароходы, они переправляли вагоны и паровозы на другой берег. Пассажиры переправлялись за свой счет в летнее время, а в зимнее – по льду застывшей реки укладывались рельсы, и сообщение было сквозное.

Лицевые части мостов облицовываются камнем крепких пород (гранит). Теска камней требует большой ловкости и сноровки: на



Среднесибирской железной дороге ею занимались рабочие – итальянцы, известные своей опытностью.

Все работы производились вручную: разбрасывание шпал, выравнивание их (рехтовка) с помощью кирок. Перевозили рельсы на специальных поездах, но сбрасывали их руками при помощи лома. Нагружали на вагонетку, используя свою силу; перевозили, используя силу лошадей. А дальше, растаскивание и разгрузка рельсов – опять своими руками. Работали на свежем воздухе, до 12 часов в день. Несмотря на трудности, Транссибирская магистраль была проложена опережающими темпами.

Рассматривая построенные станции по Среднесибирскому участку дороги, можно сделать вывод, что в большинстве здания станций строились деревянные, но при каждой станции был запас воды (водонапорная башня). И даже деревянные здания были построены красиво.

Сегодняшняя молодежь (не все – 58%) знает, что железную дорогу от Москвы до Владивостока называют Транссибирской. Пользуются железнодорожным транспортом сегодня 56% опрошенных, причем, указано, что пользуются этим видом транспорта часто – 30%.

## **ЭКОЭНЕРГЕТИКА – ТОЧКА РОСТА ПРИМОРЬЯ (НА ПРИМЕРЕ ТЕРНЕЙСКОГО РАЙОНА)**

*Козубенко Сергей Сергеевич*

*Научный руководитель Жук Евгений Петрович*

*КГА ПОУ Дальневосточный Технический Колледж,  
Приморский край, г. Уссурийск*

В данном проекте ставилась цель: выявить основные причины оттока населения из Тернейского района Приморского края и наметить варианты по улучшению инфраструктуры некоторых населенных пунктов северной части Тернейского района. По мнению авторов основными причинами, способствующими оттоку населения из Тернейского района являются: не развитая сеть автодорог, дороговизна ввозимых энергоресурсов (в основном дизельное топливо), отсутствие перспектив у молодых семей на трудоустройство.

Решение проблем, можно начинать с реконструкции и строительства автодорог, и далее развивая энергетический потенциал Тернейского района на основе энергии ветра и солнца. Необходимо также наметить



пути для решения демографических проблем северных территорий Приморского края, обращая особое внимание на состояние автодорог, развитие источников энергии и какое перспективное значение может иметь опережающее развитие инфраструктурных изменений для комфортных условий проживания в северных районах Приморского края, богатых полезными ископаемыми, растительным и животным миром. В ходе работы над проектом авторам удалось также выяснить, что между многими населёнными пунктами этих северных территорий отсутствуют автодороги, и в связи с этим развитие их инфраструктуры существенно замедлилось. Ввозимые источники энергии увеличились в цене. Рост энерготарифов в северных районах очевиден в несколько раз по сравнению с другими южными и центральными районами Приморского края.

В свете предлагаемых решений необходимо планирование капиталовложений из краевого и государственного бюджета регулярно, ежегодно в инфраструктуру северных и смежных территорий на протяжении 5–7 лет по реконструкции и строительству автомобильных дорог, солнечных электростанций, ветроэнергетических установок с освоением не менее 200 миллионов рублей ежегодно для населенных пунктов северной части Тернейского района, соединив их с районным центром.

Авторы проекта надеются на понимание со стороны руководящих органов Приморского края и РФ создавшейся ситуации в северных районах Приморского края, в том числе Тернейского района, что выше изложенные проблемы могут быть решены в ближайшей перспективе.

## **ВРЕМЕНА НЕ ВЫБИРАЮТ**

*Кондраненков Сергей Юрьевич*

*Научный руководитель Хремина Татьяна Викторовна*

*ОГБПОУ «КНГК», Рязанская область, г. Касимов*

В прошлом году мне с товарищами по колледжу довелось принимать участие в акции «Бессмертный полк», проходившей по всей стране в День Победы 9 Мая. Эта славная акция и послужила поводом к тому, что, просматривая старые фотографии, документы и награды прадеда Ивана Георгиевича Милованова и выбирая портрет для демонстрации, я всерьёз заинтересовался его биографией, узнав для себя много новых фактов.



Иван Георгиевич Милованов родился 27 мая 1902 г. в уездном городе Касимове Рязанской губернии. Иван рос любознательным мальчиком, постигая грамоту по Псалтырю и Евангелию в одной из церковно-приходских школ. Свою рабочую школу он начал на известной в те времена овчинно-меховой фабрике Баранаевых, будучи совсем юным.

На 20-е годы прошлого столетия пришёлся призыв Ивана в ряды молодой Красной Армии. Милованов Иван был направлен в Московское Высшее командное училище, став кремлёвским курсантом. Как человека военного, его постоянно переводили с одного места службы на другое. Так, перед советско-финской войной его семья жила в поселке Кандалакша Мурманской области, что у Белого моря, недалеко от границы с Финляндией. Позже Иван Георгиевич получит медаль «За оборону Советского Заполярья».

Всю Великую Отечественную войну подполковник Милованов прошёл в составе 332-й Ивановско-Полоцкой стрелковой дивизии им. М. В. Фрунзе. Дивизия была сформирована в г. Иваново, с боями прошла от Москвы до Прибалтики. Окончание войны дед Иван встретил в Риге. За всё время обеих войн прадед ни разу не был ранен, только сильная контузия долго тревожила жестокими головными болями.

После войны прадеда Ивана рекомендуют на должность военного коменданта города Риги, и он готов был согласиться. Предшественника на этом посту застрелили местные нацисты. По настоятельной просьбе жены прадед остался на прежней должности заместителя начальника военного училища. Отслужив в армии двадцать пять лет, прадед Иван ушёл в отставку. Семья вернулась в Касимов.

Прадед Иван в годы войны отстоял наш общий дом от врага и построил собственный в мирное время, посадил сад и вырастил двух сыновей и дочь!

Перед своей кончиной прадедущка Иван много болел. 27 мая 1975 года в день его рождения бабушки не стало.

Результаты своего исследования я сохраню для своих потомков, чтобы не прерывалась связь поколений. Для того, чтобы дети и внуки не стали «Иванами, не помнящими родства», а гордились своими предками и чтили их.

От того, как семья относится к своей истории, к своим традициям, к своим предкам, во многом зависит наше будущее, ведь история семьи во многом определяет и нашу судьбу.



Изучая события жизни предков, можно лучше познать себя. Соприкасаясь с подлинными вещественными и документальными источниками, испытываешь глубокое переживание принадлежности к своим родовым корням. Знакомясь с деятельностью и успехами своих предков, чувствуешь свою причастность к прошлому великой страны, ведь из маленьких семейных историй складывается история нашего Отечества.

## **ХРАМ СВЯЩЕННОМУЧЕНИКОВ**

*Соседов Иван Русланович*

*Научный руководитель Хремина Татьяна Викторовна*

*ОГБПОУ «КНГК», Рязанская область, г. Касимов*

Исследовательский проект «Храм священномучеников» – об истории церкви во имя Усекновения главы Иоанна Предтечи в с. Данево и его первом настоятеле протоиерее Николае Динариеве.

Центром каждого села и города на Руси является храм. Храм – символ мира, добра, дружбы, любви, взаимопонимания. Разрушение православных храмов в советские времена в нашей стране означало не просто разрушение культовых сооружений, но и уничтожение православной веры в людях.

История Данево в качестве села берёт начало, согласно окладной книге, с 1676 года. 30 июля 1889 года в селе Данево Касимовского уезда Рязанской губернии начали строительство нового храма во имя Усекновения головы Иоанна Предтечи. Храм созидался под руководством священника Николая Ивановича Динариева и церковного старосты помещика сельца Семенчуково Николая Фатова, на средства прихожан и добровольные пожертвования. Стройка храма закончена в 1897 году.

У даневского храма во имя Усекновения главы Иона Предтечи есть одна особенность – три настоятеля новопостроенного храма умерли не своей смертью. Все они пострадали за Христа и были причислены к лику священномучеников.

Священномученик Николай Динариев происходил из духовного звания. Он родился в селе Шеянки Касимовского уезда 16 декабря 1862 года. Известно, что с 9 мая 1888 года – он уже настоятель Иоанно-Предтеченской церкви села Данево Касимовского уезда Рязанской губернии, прослужил в ней более 30 лет, стал протоиереем.





Осенью 1918 года крестьяне-«бунтовщики» шли в Касимов через село Данево. Протоиерей Николай Динариев совершил по их просьбе напутственный молебен. В ноябре 1918 года священнослужитель был арестован большевиками по сфабрикованному против него делу.

Вторым настоятелем был Анатолий Авдеевич Правдолюбов. В Даневской церкви служил настоятелем с 18 ноября 1918 года до декабря 1921 года. Арестован 6 ноября 1937 года, в возрасте 75 лет, по обвинению в участии в повстанческо-террористической организации и контрреволюционной деятельности.

Протоиерей Николай Правдолюбов прослужил в храме с 20 января 1922 года по 20 сентября 1927 года по старому стилю.

Определением Священного Синода от 27 декабря 2000 года по представлению от Рязанской епархии протоиерей Николай Динариев, Анатолий Правдолюбов и Николай Правдолюбов были прославлены в лике священномучеников.

В 1937 году Даневскую церковь, как и многие другие, закрыли.

Сегодня, как и 120 лет тому назад местные жители пытаются своими силами восстановить храм в селе Данево, жертвуя на это из своих небольших доходов. В разрушенном храме служатся молебны.

16 ноября 2018 года отмечали день памяти священномученика Николая Даневского. Нам посчастливилось побывать на праздничном богослужении и принять участие в крестном ходе. К 100-летию мученической смерти Н. Динариева мы приготовили иконы священномученика, настоятель храма Н. Малофеев принял их с благодарностью, освятил и раздал участникам праздничного богослужения. После окончания молебна мы встретились и поговорили с прихожанами об истории их прихода, предложили посильную помощь в восстановлении храма.

## **ВЛАДИВОСТОКСКАЯ «МИЛЛИОНКА» КАК РОССИЙСКИЙ ЧАЙНА-ТАУН КОНЦА XIX – НАЧАЛА XX ВЕКА**

*Пейсахович Юлия Александровна*

*Научный руководитель Букина Лариса Юрьевна*

*МБОУ «Гимназия № 1», Приморский край, г. Владивосток*

История чайна-таунов насчитывает около двухсот лет. Первые из них появились в Нагасаки, Бангкоке, затем в Сан-Франциско, на западном побережье Северной Америки, в Лондоне, Лас-Вегасе,



Париже. Потоки китайцев-мигрантов с первых же дней вызвали озабоченность общественности в разных уголках мира. Одним из способов решения этой проблемы казалось создание чайна-таунов. Однако это решение повлекло за собой новые, ещё более серьёзные последствия: чайна-тауны очень быстро превратились в слабо контролируемые территории, на которых бесследно растворялись вновь прибывшие мигранты. Чайна-тауны не стали механизмом адаптации китайцев к новым социо-культурным условиям другой страны, они превратились в некие государства в государстве, живущие по своим законам. Проживающие здесь китайцы не учат язык страны пребывания и изолированы от обычной жизни местных жителей, как по причине нежелания, так и в связи с нелегальностью своего присутствия.

Однако так было не всегда. В своем исследовании мы обратились к периоду конца XIX- начала XX века. Именно это время было периодом яркого становления и бурного развития Владивостока. История китайской Миллионки – неотъемлемая часть исторического прошлого нашего города. Каждый житель слышал о ней, полузаброшенном, почти нереальном «городе в городе».

Цель данной работы: рассмотреть историю Владивостокской Миллионки как примера одного из чайна-таунов России, существовавших с конца XIX века по первую половину XX века.

Во второй половине XX века на территории приграничных городов России образовывались чайна-тауны. Так, в Хабаровске в последней четверти XIX века стихийно сформировался чайна-таун. Центром его основания считается Китайская кумирня. В 1862 году российское правительство разрешило беспошлинную торговлю с Китаем в пятидесятиверстной полосе вдоль границы, что увеличило количество китайцев, приезжавших в Благовещенск. 11 августа 1892 года правительство города выделило особый участок под китайский квартал.

С начала освоения дальневосточных территорий здесь существовали представители разных народов, в том числе и китайцы. В конце 50-х – начале 60-х годов XIX века, центрами их притяжения стали русские военные посты, располагавшиеся на побережье Владивостока. Жизнь китайского населения не соответствовала российским законам, с чем не могла справиться городская власть, поэтому в 1878 году был издан «Проект Владивостокской Город-



ской Управы об устройстве быта манз в г. Владивостоке», документ государственного характера, в котором проявилось стремление властей устранить эту ситуацию.

Миллионка – чайна-таун, образовавшийся в 70-х годах XIX века, который располагался на центральных улицах города. К 90-м гг. городские власти пытались выселить китайцев с захваченного ими места, но, несмотря на постановления думы, сделать это не удалось. Позже, в 1936 году Миллионка была ликвидирована.

Сегодня явление чайна-тауна в мире представлено двумя формами: 1) это место компактного проживания этнической группы, лингвистически и социо-культурно отличающейся от остальной части городского населения; 2) это туристический объект, в котором некая приезжая этническая группа воспроизводит свой традиционный уклад, часто ведя совершенно иной образ жизни в реальности. В России на данный момент не существует ничего подобного.

## **СОЦИАЛЬНО-ЭКОНОМИЧЕСКИЙ ПРОЕКТ-СКАЗКА «ЖИЛА БЫЛА РЕЧКА КАМЕНКА»**

*Ильиных Никита Алексеевич, Ботвенко Анастасия Константиновна*

*Научный руководитель Гайдай Людмила Анатольевна*

*МАОУ Гимназия № 11 «Гармония», Новосибирская область,  
г. Новосибирска*

Актуальность темы: Питьевая вода необходима для поддержания жизни и имеет первостепенное значение для человеческого здоровья. От дефицита питьевой воды страдает более 40 процентов мирового населения. Проблема нехватки пресной питьевой воды с XX века рассматривается как глобальная проблема современности. Население планеты стремительно растет и при этом возрастает потребность в чистой питьевой воде, поэтому актуальна проблема сохранения в чистоте не только крупных, но и малых рек, одной из которых в нашем городе является речка Каменка.

Цель: Доказать необходимость вдумчивого и бережного отношения к водным объектам. Найти пути решения по очистке реки Каменка и сделать ее местом отдыха горожан

Методы: Отбор материала, анализ фактов. Сопоставление данных исследований с личными наблюдениями. Анкетирование и эксперименты.



Материал и методика:

Для исследования мы собрали материал о Каменке, её роли для жизни человека, для народного хозяйства. О том, какое влияние оказывает человек на водные экосистемы, нарушая в них экологическое равновесие. Провели отбор материала, анализ фактов, сопоставили данные исследований с личными наблюдениями, анкетированием и экспериментами.

Составление более подробной сметы проекта – это наша будущая проектная работа с привлечением депутатов и Мэрии!

Область применения результата проекта:

- учебная (уроки биологии, географии, экологии, классные часы);
- внеклассная работа (работа агитбригады, родительские собрания и др.);
- социальная (сотрудничество с депутатами, волонтеры).

Результативность: создан буклет и смета.

Вывод. Проект направлен:

Донести до детей и подростков, родителей всю информацию о воде и, дать определенные познания того, в чем причины ухудшения экологического состояния водных объектов и реки Каменка. Представить и изучить вместе с ними пути решения данной проблемы.

Заинтересовать людей и побудить их к действию. (Это работа агитбригады, выпуск листовок, агитационных плакатов...)

Прочувствовать значимость этой проблемы. Мы уже выступаем перед одноклассниками, в начальной школе и на родительских собраниях.

Решение проблемы:

Государство уже начало работы по очистке рек города Новосибирска с 2006 года, но у них ничего не получится, если жители продолжат загрязнение реки. Проблема в первую очередь исходит от населения, проблема в нас!

Наша идея заключается в том, чтобы помогать очищению реки в обязательном порядке (волонтерское движение). Дать вторую жизнь реке не в трубах, а сделать её местом отдыха для горожан.



## **ГЕОГРАФИЯ ГОСТИНИЧНОГО БИЗНЕСА КУЗБАССА**

*Хижняк Полина Андреевна*

*Научный руководитель Новиков Олег Леонидович*

*МБОУ «Лицей № 62», Кемеровская область, Кемерово*

Цель работы – дать характеристику гостиничному бизнесу Кузбасса, выявить географию, проблемы и перспективы развития отрасли в регионе.

Гостиничная индустрия развивающийся сектор экономики мира. России, Кузбасса. Её развитие в регионе связано с экономикой, культурой, спортом, наукой, медициной, транспортной и рекреационной инфраструктурой. На размещение предприятий гостиничного бизнеса в регионе существенно повлияли факторы экономической истории, географического положения, природных условий, а также современная специализация хозяйства региона, что привело к выделению 3-х основных центров гостиничных услуг. Это города Кемерово и Новокузнецк, также посёлок Шерегеш Таштагольского района.

На начало 2018 года в Кемеровской области насчитывалось 203 гостиницы и аналогичных средств размещения разного уровня. Больше всего гостиниц – 50 действовало в Кемерово. В Новокузнецке – 45 отелей. Третьим по числу гостиниц является город Таштагол с Шерегешем: 22 гостиницы. В Мариинске и Ленинск-Кузнецком по 9 отелей. На остальные 15 городов Кузбасса приходится 73 гостиницы, однако отследить точное количество отелей очень трудно – не все учреждения регистрируются как гостиницы.

Основные потребители гостиничных услуг в городах Кемерово и Новокузнецк – бизнесмены, чиновники – гости администрации, экипажи самолётов, местная бизнес элита. Кузбасс занимает 7-е место в общероссийском рейтинге среди регионов-лидеров, что говорит об успешном развитии делового туризма. В основном, в коллективных средствах размещения останавливаются граждане России. Иностранцы среди потребителей гостиничных услуг составляют не более 5%. Основной контингент размещенных в гостиницах городов Кемерово и Новокузнецк останавливается на 1–3 дня.

Третьим крупным центром предоставления гостиничных услуг является посёлок Шерегеш Таштагольского района и его окрестности. Здесь расположен горнолыжный курорт, выходящий по рейтингу спроса на



2–3 место в России – Горная Шория, или так называемая «Сибирская Швейцария». Основной контингент туристов, размещенных в гостиницах Шерегеша останавливается либо на 2–3 дня (туристы из Новосибирска, Кемерово, Красноярска и других ближайших городов), либо на 5–7 дней (туристы из Москвы, Санкт-Петербурга и других дальних городов РФ).

На сегодняшний день в гостиничной индустрии Кемеровской области существуют следующие проблемы: несоответствие мировым стандартам качества обслуживания, необходимость проведения реконструкции и ремонта, отсутствие развитой системы лицензирования и сертификации гостиничных услуг, низкая квалификация персонала гостиниц. Проблемой также является негибкая система тарифов на номера в гостиницах и невысокая конкуренция между гостиницами без реакции менеджмента на изменения спроса-предложения.

На примере города Кемерово мы видим, что на число людей нуждающихся в получении гостиничных услуг влияет время вылета рейсов в Москву. Все три рейса утренние. Фактором, увеличивающим продолжительность пребывания гостей нашего города, является отсутствие вечерних авиарейсов в Москву. Существенная разница цен на авиабилеты из Кемерово или Новокузнецка в сравнении с Новосибирском также может повлиять на гостиничный бизнес: на число гостей нашего региона и на количество дней, которые они у нас пребывают.

За последние годы снижается число гостиниц в Новокузнецке (в сравнении с Кемерово), что объясняется снижением численности населения и роли этого города в экономике региона. Очевидно, что создание к 2021 году крупного культурного кластера в городе Кемерово, решение о котором принял недавно Президент России Владимир Путин, повлечёт за собой дальнейшее развитие гостиничного бизнеса в столице региона.

Количество гостиниц растёт и улучшается качество предоставляемых ими услуг, что ужесточает конкуренцию. В настоящее время несомненным лидером в предоставлении гостиничных услуг в городе Кемерово является расположенный в историческом центре областного центра единственный в регионе пятизвёздочный отель «Томь River Plaza», а также отель класса 4 звезды «OLYMP PLAZA».



## **РОЛЬ КОКСОХИМИЧЕСКОГО ЗАВОДА В ИСТОРИИ СТОЛИЦЫ КУЗБАССА**

*Рузманов Антон Олегович*

*Научный руководитель Новиков Олег Леонидович*

*МБОУ «Лицей № 62», Кемеровская область, г. Кемерово*

Кемеровская область (Кузбасс) обладает плодородными землями, таежными массивами, реками и озерами, богат дичью и рыбой. Но главное его богатство скрыто под землей. Это каменный уголь. После обжига угля без доступа воздуха получают кокс – важнейший продукт промышленности, потребляемый миллионами тонн в год металлургией, машиностроением, химической и другими отраслями.

Цель работы – выяснить какую роль сыграло производство кокса в образовании и развитии административного центра Кемеровской области.

С 1915 года вблизи нескольких шахт по добыче угля в районе сёла Шеглово началось строительство завода по производству кокса. В марте 1917 года из числа рабочих строящегося завода был образован Совет рабочих депутатов, который в мае 1918 года переименовал село Шеглово в город Шеглов (с 1932 года Кемерово).

За свою долгую историю «Коксохим» (так называют завод его работники) переживал разные времена. По призыву В. И. Ленина через Коммунистический интернационал завод строили сочувствующие Советской России около тысячи иностранных добровольцев из многих стран. Коксохим стал первенцем индустриализации нашей страны, обеспечивая металлургические производства молодого Советского Союза сырьем для выплавки чугуна, стали, алюминия и получения значимых химвыделков.

Сегодняшнему поколению коксохимиков и жителей Кемерово сложно представить, каким был завод «Кокс» в прошлом веке. Тогда весь «Коксохим» утопал в плотном желтом дыму, в пекококсовом цехе рабочие мазали лицо глиной, чтобы хоть как-то защитить кожу, а по химическим цехам можно было пройти лишь в резиновых сапогах, потому что только их шадилась серная кислота от разрушения.

На протяжении ста лет завод является крупнейшим градообразующим предприятием города Кемерово. По инициативе рабочих завода был образован город. Велик вклад предприятия в годы индустриализации



страны, в Победу в Великой Отечественной войне, в развитие экономики Советского Союза. Велика роль завода и в настоящее время. Он обеспечивает тысячи человек рабочими местами, а городской и областной бюджеты – налоговыми отчислениями.

Сегодня Публичное акционерное общество «Кокс» является головным предприятием Промышленно-Металлургического холдинга – крупнейшего производителя и экспортера чугуна и чугунных изделий в России. Завод – сильное и перспективное коксохимическое предприятие, занимает лидирующие места в числе мощнейших производителей кокса в России. Завод по праву может гордиться своими экономическими показателями, достижениями и инновациями, уровнем производства, условиями труда, результатами социально ответственной политики и успехами в охране окружающей среды, а жители столицы Кузбасса гордятся своим «Коксохимом».

## **КРАПИВИНСКИЙ ГИДРОУЗЕЛ: ИСТОРИЯ, ГЕОГРАФИЯ, ЭКОЛОГИЯ**

*Пустовит Артём Антонович*

*Научный руководитель Новиков Олег Леонидович*

*МБОУ «Лицей № 62», Кемеровская область, г. Кемерово*

С 1975 года в среднем течении Томи для «разбавления грязных вод» и «побочной» выработки электроэнергии велось сооружение водохранилища – Крапивинского гидроузла. Это была «стройка века», в которой участвовало около четырех тысяч специалистов из разных городов СССР. Совокупный объём капитальных вложений должен был составить в эквиваленте один миллиард долларов США. В 1989 году из-за экологической нецелесообразности строительство было остановлено. В ноябре 2018 года губернатором Кемеровской области Сергеем Цивилёвым дано поручение подготовить проект решения по гидроузлу.

Цель исследования – выявление истории Крапивинского гидроузла на реке Томь, характеристика современного состояния этого объекта, его перспектив и альтернативных гидроузлу вариантов природопользования, в том числе разработанных учениками нашего лицея.

Актуальность исследования связана с тем, что в 2019 году может быть принято решение, в том числе возможно возобновление строительства плотины. Для Кузбасса это новые рабочие места и налоговые





поступления в бюджет, это пусть небольшой, но вклад в энергетику. Однако прежде чем принять такое решение, возникает потребность вникнуть в историю вопроса, оценить прибыль и полезность, прямой и косвенный ущерб, а также вероятные риски, в том числе – в случае прорыва плотины.

Крапивинский гидроузел – грандиозная стройка, широко освещаемая в прессе 80–90-х годов 20-го века. Строительство гидроузла задумывалось как водоохранное сооружение, аналогов которому не было, однако проект не имел научного экологического обоснования. В ходе строительства проявился кризис возможностей плановой экономики: планировалось построить за 6 лет, затем срок отодвигался, о многих проблемах замалчивалось. На остановку строительства гидроузла повлияли учёные, специалисты-экологи, широкое освещение проблемы гидроузла средствами массовой информации и общественное движение. За 14 лет строительства объект в целом был готов только на 30% и на 60% построена плотина, на которую ушло 330 тысяч кубометров бетона.

Многие годы с 1987 года за объектами гидроузла наблюдали юные учёные нашего лицея. Анализ прессы свидетельствует, что впервые после остановки стройки вопрос о плотине был поднят перед общественностью именно ими – гидроузел стал предметом депутатских слушаний Законодательного собрания Кемеровской области в 1997 году.

Юные учёные лицея, посетившие гидроузел десятки раз, установили, что со времени остановки сооружения стройка брошена: металлоконструкции ржавеют, грунтовая и бетонная части плотины разрушаются. Примечательно, что краеведы нашей гимназии выявили новые неучтенные госэкспертизой факты и аргументы, например, составили список краснокнижных видов, места обитания которых попадают в зону затопления. Также юные учёные лицея выявили признаки «самоуничтожения» плотины: рассыпание (разрушение) бетона в некоторых частях плотины, увеличение внутри бетонной части трещин, пустот и кальцитовых натёчно-капельных образований, в том числе обнаружили в теле плотины объёмные сталактиты, что является фактором риска и позволяет усомниться в надёжности сооружения в случае его эксплуатации. Также юные экологи предупредили власти об опасности разрушения грунтового тела, предложили механизм



компенсации прогнозируемых (в случае создания гидроузла) потерь, в том числе для жителей Томской области.

На основе экспедиций юные экологи лицея разработали альтернативные идеи природопользования, в том числе был обоснован регионально значимый вариант – снабжение жителей водой из чистой таежной реки – программа «Чистую воду Тайдона – городам Кузбасса». И этот факт говорит о том, что молодое поколение готово участвовать в принятии важного для будущего родного края решения.

Наш менее затратный вариант «гидроузел – объект туризма» предполагает развитие на прилегающей территории экологического и других форм туризма. Наличие красивой чистой реки и гор позволило бы на базе поселка гидростроителей привлечь людей для водного, конного, пешеходного, лыжного и горнолыжного туризма, рыбной ловли. По мнению юных экологов лицея, на берегах вблизи плотины необходимо создание центра дайвинга, парка плавсредств (летом), трасс для скоростного спуска (зимой), подъемников, фуникулеров и другой рекреационной инфраструктуры. Местное население тем самым получит рабочие места, а жители ближайших городов – место отдыха.

Крапивинский гидроузел, события вокруг гидроузла – важная и интересная страница новейшей истории Кузбасса. Станица, часть строк в которую внесли мы участники походов и краеведы лицея № 62 г. Кемерово. Наша работа может быть интересна людям, увлекающимся географией родного края и недалеким прошлым Кузбасса. Некоторые положения настоящей работы могут заинтересовать учёных, специалистов и чиновников, ответственных за принятие решений.

## **УГОЛЬНАЯ ПРОМЫШЛЕННОСТЬ КЕМЕРОВСКОЙ ОБЛАСТИ. КОМПАНИЯ «КУЗБАССРАЗРЕЗУГОЛЬ»**

*Квятковский Ярослав Дмитриевич*

*Научный руководитель Новиков Олег Леонидович*

*МБОУ Лицей № 62, Кемеровская область, г. Кемерово*

Цель работы – дать характеристику угольной отрасли Кемеровской области, в том числе крупнейшего холдинга углепрома – АО «УК «КУЗБАССРАЗРЕЗУГОЛЬ».

«Хлеб» промышленности уголь – более калорийный вид топлива, чем дрова или торф. Уголь незаменим газом или нефтью с мазутом во



многих технологических процессах. Годом открытия каменного угля на территории Кемеровской области считается 1721 год. 28 апреля 1721 г. в дневнике Д. Г. Мессершмидта появляется запись об угле «между Комарова и деревней Красная» (район Кемерово). В этом же году рудоизнатец Михайло Волков открывает месторождение каменного угля на месте современного города Кемерово. Таким образом в 2021 году Кузбасс отмечает своё трёхсотлетие.

В последующие полтора столетия добыча велась примитивными способами. Интенсивный рост угольной промышленности связаны с потребностью в угле паровозов и со строительством Транссибирской магистрали в конце 19-го – начале 20-го веков. Вплоть до 80-х годов отрасль интенсивно и экстенсивно развивалась. Именно угледобыча способствовала решению Президиума ВС СССР (26.01.1943) о выделении угольно-металлургического региона из состава Новосибирской области в самостоятельный субъект – Кемеровскую область (Кузбасс).

В 70–80-е годы увеличение доли нефти и газа в энергобалансе СССР вело к снижению роли угля и, соответственно, к уменьшению внимания со стороны правительства к угольной промышленности, в том числе как градообразующей. Кризис отрасли в 80-е годы нарастал. Он проявился забастовками шахтеров (1989), привёл к распаду СССР (1991), к закрытию в Кузбассе около сорока опасных и нерентабельных шахт.

Возрождение углепрома связано с деятельностью Президента России В. В. Путина по реформированию отрасли, что проявилось в строительстве высокотехнологичных шахт и разрезов, в стабильности железнодорожных тарифов и поддержке экспорта. 2018 год в добыче угля стал рекордным – 255,3 млн. тонн – около 60% объёма РФ. Большая часть этого топлива (65%) добывается экономичным и безопасным, но пока неэкологичным открытым способом – на разрезах. В 2018 году из Кемеровской области отправлено на экспорт 145,8 млн. тонн в 64 страны мира по средней стоимости 84,5 \$ за тонну.

Поскольку ресурсов нефти и природного газа в России значительно меньше, чем угля, роль Кузбасса в энергобалансе страны в будущем будет возрастать, ведь запасов угля хватит на сотни лет. Однако рост добычи угля противоречит Парижскому соглашению, предполагающему снижение выбросов парниковых газов (углекислого, метана), которое Россия подписала, но не ратифицировала. Ратификация этого согла-



шения означает снижение добычи и потребления каменного угля, что для нашего региона неприемлемо.

Для эффективного управления зарождающейся открытой добычи угля 19 мая 1964 года распоряжением Совета Министров РСФСР был создан специализированный комбинат «Кузбасскарьеруголь», объединивший разрезы Кемеровской области. Сегодня это «Угольная компания «КУЗБАССРАЗРЕЗУГОЛЬ» – региональный лидер в угледобыче с 20% долей от общероссийского объёма.

Сегодня Компания разрабатывает 17 месторождений, включающих более 110 угольных пластов. Добыча ведётся на шести разрезах, которыми в 2018 году выдано на гора 48,4 млн. тонн. Крупнейший из разрезов – Талдинский даёт в год около 13 миллионов тонн. Добычу угля обеспечивает самая современная техника – БелАЗы грузоподъемностью до 360 тонн, экскаваторы с объемом ковша до 56 кубометров.

Компания выделяется эффективной добычей и переработкой угля с учётом требований промышленной безопасности и охраны труда. Особое место в деятельности АО «УК «Кузбассразрезуголь» занимают вопросы экологии. Ежегодные расходы компании на охрану окружающей среды 200–240 млн. рублей, что позволяет строить новые очистные сооружения и выполнить биологическую рекультивацию земель на площади от 50 до 133 га.

Широкий ассортимент и высокое качество угля обусловили большой спрос на продукцию ОАО «Кузбассразрезуголь» как на внутреннем, так и на внешнем рынке. Компания является одним из крупнейших экспортеров угля в России. В 2018 году экспорт составил 30 млн. тонн (около 20% российского экспорта). География экономических связей компании охватывает около 30 стран мира четырёх континентов. За 55 лет горняки УК «Кузбассразрезуголь» добыли почти 1 млрд. 900 млн. тонн угля. С учётом динамики объёмов производства юбилейную 2-х миллиардную тонну компания выдаст на гора в юбилейный год 300-летия Кузбасса!



## **РЕКОНСТРУКЦИЯ СТОРОЖЕВОГО ОСТРОГА У Д. ВОЗДРЕМО, КАК ИНТЕРАКТИВНОЙ ПЛОЩАДКИ В РАМКАХ РАЗВИТИЯ ЭКОЛОГИЧЕСКОГО ТУРИЗМА В ТУЛЬСКОЙ ОБЛАСТИ**

*Бабенко Анастасия Николаевна*

*Научный руководитель Комарова Елена Николаевна,  
Ерохина Ирина Серафимовна*

*ГПОУ ТО «Крапивинский лесхоз-техникум» Тульская область,  
с. Селиваново*

В 2020 году мы будем отмечать 500-летие Тульского кремля.

Тульский кремль – выдающийся памятник русского оборонного зодчества XVI века, напоминающий нам о доблести и мужестве наших предков. В течение нескольких столетий кремль защищал южные рубежи Русского государства, являлся главным звеном пограничных оборонительных укреплений – знаменитый Большой засечной черты и ни разу за свою историю не сдавался неприятелю.

История нашего Шекинского края в 16–17 веках неразрывно связана с укреплением южного рубежа Русского государства, созданием Засечной черты.

Засечные черты (линии) – оборонительные сооружения на южных и юго-восточных окраинах Русского государства в 16–17 вв. для защиты от крымско-турецких набегов состояли из засек, валов, рвов, частоколов, дополнялись естественными преградами: реки, овраги. Имели опорные пункты остроги и города крепости. 4 Т. к. татары продолжали грозить Московскому государству и во второй половине XVI века, вдоль границ селили служивых людей и казаков, используя вековой народный опыт, устраивали непроходимые лесные завалы-засеки.

Тульские засеки протянулись в виде узкой полосы через всю Тульскую область с запада на восток. Первые упоминания о засеках в Тульском крае встречаем в 1560 году в грамоте, данной Венёвскому монастырю. События уводят нас вглубь веков, в историю Древней Руси.

Как известно, большая засечная черта протяженностью более пятисот километров – от Брянских лесов до Рязанской Мешеры – представляла собой надежное и труднопреодолимое препятствие для основной силы татарского войска – ее конницы. Более чем на двести километров тянулась засечная черта по нашей области.



В 1935 году на площади 7.000 гектар в ареале Крапивенского лесничества был организован заповедник «Тульские засеки», в последствие в 1951 году он был реорганизован, но отнесём к категории особо ценных лесных массивов, предусматривалось сохранение их целостности. Сегодня о героическом прошлом засечной черты напоминают почти заросшие лесом земляные валы, земляные городки, которые становятся всё незаметнее. А, людей знающих о местонахождениях этих исторических артефактах не так много. Не разработаны туристические маршруты, повествующие об историческом прошлом засечной черты, отсутствуют памятные знаки, на дорогах нет указателей, эти территории не являются охраняемыми и в результате хозяйственной деятельности людей могут просто исчезнуть, что является недопустимым.

Засечная черта – уникальный памятник военной фортификации, не имеющей аналогов в мировой истории. Её сравнивают с великой Китайской стеной, разделявшей два типа цивилизации: оседлую земледельческую и кочевническую степную.

Сегодня говорить о будущем двухсоткилометрового отрезка, на котором располагаются засечные леса Тульской области сложно. Согласно новому Лесному Кодексу многие из них включены в хозяйственную деятельность, взяты в аренду предпринимателями, активно используются, т.е. ведутся лесохозяйственные мероприятия.

В своей работе мы предлагаем начать реконструкцию, в частности Малиновой засеки поэтапно. Первый этап создание интерактивной площадки в д. Воздремо «Казачий острог».

Мы предполагаем, что в д. Воздремо находится казачий острог, т.к. проходила засечная дорога (приложение карты), которую острог и перекрывал.

«...В засечных воротах поперег засечные дороги поставить острог и в том остроге на засечной дороге сделать башню с вороты и... учинить ров около башни и острога, чтоб тою башнею и острогом и всякими крепостьми засечною дорогию татар не пустить...» (Из наказа 1638 года воеводе Семену Васильевичу Волынскому и стрелецкому голове Степану Карцеву).

Данное поселение имеет без малого историю в 500 лет, именно тогда по преданию поселились здесь служивые люди – казаки Ростовцевы, до сих пор в деревне есть люди, носящие такую фамилию.



Мы считаем, что данное место по праву, может стать одним из наиболее посещаемого туристического объекта, т.к. вписывается в «Стратегию развития туризма на территории Тульской области на период до 2020 г.», недалеко располагается Ясная поляна, Крапивна, Одоев, имеющаяся инфраструктура позволит использовать данный объект, как туристический.





XLIII Всероссийская конференция обучающихся  
«ЮНОСТЬ, НАУКА, КУЛЬТУРА»



**КУЛЬТУРОЛОГИЯ,  
ИСКУССТВОВЕДЕНИЕ,  
НАРОДНАЯ КУЛЬТУРА  
И ТВОРЧЕСТВО,  
ДЕКОРАТИВНО-  
ПРИКЛАДНОЕ ИСКУССТВО**

Москва, 2019



## **СЕРИАЛ КАК ФОРМА АДАПТАЦИИ К СОКРАЩЕНИЮ НАСТОЯЩЕГО (НА ПРИМЕРЕ КОНЦЕПЦИИ Г. ЛЮББЕ)**

*Васильева Екатерина Ильинична*

*Научный руководитель Малинина Нина Львовна*

*Дальневосточный федеральный университет, Приморский край,  
г. Владивосток*

Жизнь человека в эпоху модерна с каждым годом становится всё сложнее и сложнее, всё более динамичнее и инновационнее. Модерновая цивилизация производит революционные и новаторские продукты, нацеленные на будущее, но при этом существует другая сторона данного процесса, которая идёт в обратном направлении.

Основное движение модерна устремлено в будущее, но если просмотреть глубже, то можно увидеть различные компенсаторные процессы множющейся инновативности в виде воспроизводства продуктов, обращённых к прошлому.

В настоящее время ввиду стремительности хода времени всё больше и больше сокращается тот интервал времени, который является актуально своим, который мы называем настоящим временем. Поэтому в условиях постоянного нарастания «сокращения настоящего» времени в современной культуре нужны различные компенсационные механизмы, которые бы помогали адаптироваться к сложному культурному ландшафту современности, выступали в качестве восполнения того напряжения, которое несет в себе современная культура.

Благодаря этому сериалы являются такой популярной культурной формой компенсации к постоянно меняющемуся миру. Они играют значительное место в жизни современного человека, являясь средствами адаптации, навигации и восполнения к той сложной социокультурной обстановке, в которой постоянно находится человек модерна. Сериалы становятся незаменимыми средствами для самопонимания и ориентирования в обыденной жизни.

Если сериалы, рассказывающие истории о современной жизни, помогают лучше ориентироваться в актуальной социокультурной обстановке, то исторические сериалы выполняют функцию исторической компенсации и структурирования нашего исторического сознания. Наряду со стандартными культурными институтами сохранения и трансляции исторической памяти, такими как музеи, архивы и т. п.,



сериал становится наиболее отвечающим духу времени транслятором истории и исторического сознания нашей эпохи.

Таким образом, большой сериальный нарратив организует наш культурный и жизненный мир, в котором мы живём, являясь той консервативной формой реакции на ту динамику, в которой нам приходится существовать и быть включёнными.

## **РОЛЬ НАРОДНОГО ТЕАТРА Г. КАСИМОВА В СТАНОВЛЕНИИ ГРАЖДАНИНА И ПАТРИОТА РОССИИ**

*Кондрашова Ирина Владимировна*

*Научный руководитель Лебедева Елена Викторовна*

*Касимовский филиал ОГБПОУ «Рязанский медицинский колледж»,  
Рязанская область, г. Касимов*

Указом Президента РФ 2019 год в России объявлен Годом театра. Исходя из важности темы, мы подготовили исследовательскую работу и назвали ее «Роль народного театра г. Касимова в становлении гражданина и патриота России».

Цель работы:

– показать роль народного театра г. Касимова в становлении гражданина и патриота России

– Задачи:

– проследить историю развития Касимовского театра;

– показать влияние театра на зрителя;

– использовать данную работу как средство вовлечения обучающихся Касимовского медицинского колледжа в культурную, театральную жизнь г. Касимова

В разные периоды своего существования народный театр г. Касимова играл определенную роль в жизни горожан.

В конце 19 века театр развивал музыкальный и литературный вкус, воспитывал интеллигентность и стремление к меценатству.

В революционные и послереволюционные годы театр выполнял скорее просветительскую, чем эстетическую роль.

Накануне Великой Отечественной войны и в послевоенные годы главным мерилом художественного качества театральных спектаклей в Касимовском театре становится доступность, понятность произведения искусства рядовому зрителю.



60-е годы 20 века – время расцвета театра: приезжие профессиональные режиссеры, возросшее мастерство актеров. Как результат – дважды (в 1962 г. и в 1965 г.) выступление Касимовского на сцене Кремлевского театра, звание лауреата. Театр учил милосердию, добру, воспитывал любовь к родине. Актеры своими спектаклями утверждали высокие морально-этические нормы. Молодел состав актеров и зрительская аудитория.

В настоящее время в городе работают театр «Аспект» и ТЮЗ, которые формируют своего зрителя, видят в нем равного собеседника, доверяют молодому зрителю и уважают его.

Студенты нашего колледжа с большим удовольствием посещают спектакли, встречаются с бывшими и настоящими актерами театра, после спектаклей обмениваются впечатлениями. Главный вывод, который делают молодые зрители, – в театр люди ходят не развлекаться, а думать, чувствовать, сопереживать.

Искусство театра способно нести огромный оптимистический заряд, надежду и веру в существование и торжество высших ценностей, поэтому очевидна его необходимость для духовного становления свободной, творческой личности.

Театр формирует гражданина будущего России.

## **ВИЗУАЛИЗАЦИЯ ЭЛЕМЕНТОВ ТРАДИЦИОННОЙ ДУХОВНОЙ И МАТЕРИАЛЬНОЙ КУЛЬТУРЫ УДОРСКОГО РАЙОНА РЕСПУБЛИКИ КОМИ ПУТЕМ СОЗДАНИЯ КОМИКС-ИСТОРИИ «ОЖЕРЕЛЬЕ УДОРЫ»**

*Пантелеева Полина Дмитриевна*

*Научный руководитель Земская Светлана Владимировна*

*ГПОУ «Гимназия искусств при Главе Республики Коми»  
им. Ю.А. Спиридонова, Республика Коми, г. Сыктывкар*

В ходе этнической истории народа коми неоднократно изменялись границы его расселения, осваивались новые территории. Между отдельными районами Коми края существовала определённая обособленность, вызванная как замкнутостью территориальных крестьянских общин, так и бездорожьем. По этой причине у коми-зырян выработались и закрепились в традиционной культуре региональные отличия в отдельных её элементах, например, в языке, одежде, орнаменте, хозяйственных



занятиях. В результате анализа этих отличий этнографы выделили районы, отличающиеся своей культурной спецификой. Тема проекта связана с заповедными, историческими местами Удорского района, словно бусинами ожерелья, собранными на нити рек. Цель работы – создание рисованной комикс-истории, визуализирующей элементы традиционной духовной и материальной культуры Удоры, отдельные страницы её истории.

Последовательность сюжетов комикса имеет свою внутреннюю логику. В её основе лежит хронология, продиктованная последовательностью реальных исторических событий в истории Удорских земель. Основной исторический источник проекта – фольклорные тексты преданий, собранные гимназистами в ходе краеведческих экспедиций по Удорскому району, по Вашке и Мезени, а также тексты, опубликованные в различных сборниках. Это тексты, отражающие реальные события истории Удоры, такие как: первоначальное заселение территорий (предания о первопоселенцах, о выборе места, с. Чернутьево); крещение удорских коми в XV веке епископом Питиримом, основание первых монастырей и храмов, противостояние язычества и православия, отразившееся в преданиях о противоборстве двух вер: Стефана Пермского и мезенского туна и Мелейки, Стефана и Удорской княгини.

Для создания узнаваемого визуального художественного образа Удорских земель в ходе оформления комикса использованы традиционные виды декоративно – прикладного творчества, характерные для Удоры, особенности материальной культуры удорских коми: графическая роспись прялок и предметов быта в «подражательной» мезенской росписи, главным символом которой являются бегущие по лопасти прялки олени и кони; традиционные удорские дома вымского типа, лучшие образцы которых украшены охлупнем в форме стилизованного или реалистичного скульптурного изображения головы коня.



## **ИКОНОГРАФИЧЕСКИЕ ДЕТАЛИ СЮЖЕТА РАСПЯТИЯ В ТРАКТОВКЕ ВОСТОЧНОЙ И ЗАПАДНОЙ ХРИСТИАНСКОЙ ТРАДИЦИИ**

*Зиннатов Ильдар Алмазович*

*Научный руководитель Лобашева Ирина Фаековна*

*КазГИК, Республика Татарстан, г. Казань*

Изображение крестных страданий, Распятия Иисуса Христа получило широкое распространение в христианском мире, кажется невозможным подсчитать количество подобных памятников, созданных на протяжении последних полторы тысячи лет. Исторически так сложилось, что две христианские традиции породили искусство, которое создает совершенно разные чувства. Католические художники производят впечатление на зрителя своим стремлением к реалистической трактовке, конкретности изображения с целью получения эмоционального отклика через психологический драматизм. В то время как православные художники верят, что созданные ими святые образы будут служить духовным руководством для повседневной жизни.

Цель работы – рассмотреть различия, связанные с развитием иконографических деталей на примере одного из центральных сюжетов христианского искусства – Распятия Иисуса Христа.

Актуальность данного вопроса связана с нарастающим интересом к изучению духовного опыта, который сконцентрирован в памятниках культового искусства. Итак, что же такое сюжет Распятия: это знак похорон, прочитываемый как иероглиф смерти либо молчаливый проповедник блаженного бессмертия и воскресения? И главное, – возможно ли выявить основные различия между православной и католической иконографией в религиозном искусстве?

Распятие стало привычным символом христианства, а различные типы Распятия – отличительной особенностью некоторых христианских конфессий. Образ Христа – это олицетворение милосердия, чистоты душевной, терпения и простоты. Ему противостоят мощные силы зла. Они подвергают его страшным мукам, физическим и духовным. Христос демонстрирует человеку пример преодоления всех трудностей. Современные христиане, глядя на Крест с распятым Иисусом Христом, думают порой не о трагедии смерти Христа и радости Его воскресения, а о том, является ли данное Распятие «своим» или «чужим». Иконо-



графия Распятия может свидетельствовать об общности христианской традиции Востока и Запада, которые имели один источник и находились в постоянном взаимодействии. Однако в том, как по-разному изображалось Распятие, отразились господствовавшие в разные эпохи доктрины христианского вероучения.

Необходимо особенно подчеркнуть важность иконографических деталей, хотя в ходе исследования было рассмотрено далеко не все. Такие атрибуты как терновый венец, гвозди, которыми было прибито тело Христа, а также положение рук Сына Божьего, аллегорические изображения Церкви и синагоги, а также изображение черепа в пещере Голгофы и даже наклон головы Христа – все они имели и имеют свою трактовку в кругах различных конфессий. Как учат святые отцы, в Церкви нет и не может быть ничего лишнего. Так и в иконе. Она есть следствие Боговоплощения, она источник постижения Божественной Премудрости, ибо в ней все возведено небом и осмыслено соборным сознанием. В этом можно убедиться на примере одного из центральных живописных образов христианского искусства.

Рассмотрение иконографии Распятия на Востоке и Западе в контексте евангельского повествования и в историческом контексте свидетельствует о единстве этих традиций и ведет не к разобшению, конфликтам и взаимным обвинениям, но дает импульс к поиску утраченного единства.

## **ФЕНОМЕН РУССКОГО СТАРЧЕСТВА: НА ПРИМЕРЕ ДУХОВНОЙ ПРАКТИКИ ЖИТИЯ ОПТИНСКИХ СТАРЦЕВ**

*Мальченко Лада Юрьевна*

*Научный руководитель Мальченко Мария Леонидовна*

*МБОУ «СОШ№ 1», Пуровского района, ЯНАО, п. Пуровск*

Каждому обществу, как и каждому человеку, необходим светлый духовный идеал. Сегодня, как никогда, хочется прикоснуться к духовному и культурному богатству- русскому старчеству.

Цель работы выявление сущности русского старчества на примере жития преподобных старцев Оптиной Пустыни.

Русское старчество – одно из самых характерных и ярких творческих проявлений русской религиозной традиции, оставивший глубокий след в отечественной культуре, живое и действенное до наших дней.



В чем заключается сущность старчества? Старчество как особый духовный союз, по определению преп. Амвросия Оптинского, состоит в искреннем духовном отношении и послушании духовных детей своему духовному отцу или старцу. Это духовное отношение состоит не только в исповеди перед Святым Причащением, но и в испрашивании совета и благословения на любые действия, соединённые с искренней, твёрдой решимостью осуществить всё то, что укажет старец.

Что же такое «старец»? «Старец – один из старших монахов, прошедший тяжелый путь самоотречения и взявший под свое духовное руководство молодых монахов и мирян, – писал исследователь старчества И. К. Смолич. – Свою задачу он видит прежде всего в руководстве и заботе о душе, воспитании воли тех, кто не имеет большого духовного опыта, стремясь провести их через все искушения и горести этой жизни. По собственной жизни и опыту он знает о разнообразии темных путей, на которых поджидает нас искушитель. Незнакомым, пришедшим извне, он дает советы, чтобы уберечь их от ошибок».

Что до самих старцев, то они сравнивали семейную мирскую жизнь с виноградной лозой, а свою монастырскую, с сухой палкой, на которой и держится вся лоза. Одно без другого невозможно. Послушание старцу, отсечение своей воли – это не стеснение свободы, а стеснение произвола падшего человеческого разума, не понимающего всеблаготворности, все совершенной воли Божией.

Нравственная христианская свобода заключается не в своеволии, в самоограничении. Истинная, хотя часто скрытая, причина несчастного положения человека в его религиозной и нравственной потерянности, синонимом которой служит понятие греха в том значении, как его трактует П. А. Флоренский: «Грех – момент разлада, распада и развала душевной жизни...». Старец выводит человека из состояния «потерянности», возбуждает в нём «зрячую волю», позволяющую преодолеть внутренний и внешний распад.

Имея особый дар сострадательной, жертвенной любви, старцы чужие горести и падения воспринимают как свои собственные. Они – христианские пророки – утешители.





## **ПУТЬ ГРУППЫ QUEEN К МИРОВОЙ ИЗВЕСТНОСТИ**

*Титова Ксения Алексеевна*

*Научный руководитель Карасева Екатерина Сергеевна*

*МАОУ Калининградский морской лицей, Калининградская область,  
г. Калининград*

Актуальность данной исследовательской работы заключается в том, что людей всегда интересуют вопросы о музыке, о том, почему она так сильно влияет на людей, объединяет их. Ответы на эти вопросы можно получить, изучая творчество любимой группы или песни, запавшие в самое сердце.

Поставленная цель заключается в детальном исследовании творчества музыкальной группы Queen, с подробным анализом их прославленных песен, с которыми Queen вошла в историю, как легендарная группа.

Задачи, с помощью которых получится подробно изучить творчество группы Queen:

1. Изучить биографию участников группы
2. Узнать, как формировался коллектив
3. Изучить творческий путь группы за пределами Великобритании
4. Узнать, как группа повлияла на музыкальную культуру XX века
5. Собрать сведения о последователях группы Queen
6. С помощью анализа некоторых песен группы понять, какой смысл они в себе несут
7. Доказать, что творческая неординарность участников группы была ключевым моментом в популярности группы

Проведенная работа позволяет сделать выводы, что несомненный успех группы Queen основывается на следующих факторах:

- равноценность каждого участника группы;
- новаторство в жанрах, звучании, видеоряде, продолжительности песен;
- смешение и ироничное отношение к музыкальным жанрам, пение хора всех 4-х участников группы, многоголосные партии для одного человека;
- песни группы всемирно известны и популярны, т.к. затрагивают насущные сферы человеческой жизни, ее непреходящие ценности.

Практическое применение полученных результатов можно задействовать на внеклассных музыкальных мероприятиях, посвященные творчеству группы Queen и на уроках английского языка.



## **ТАНЦЕВАЛЬНЫЙ КОЛЛЕКТИВ «ЗАДОРИНКИ» КАК ВИД КУЛЬТУРНОЙ ПРАКТИКИ**

*Шукина Анастасия Евгеньевна*

*Научный руководитель Слободяникова Надежда Викторовна*

*МБОУ Гимназия № 1, Приморский край, г. Владивосток*

Задача приобщения детей к культуре и через это обеспечение процесса социализации особенно трудна и противоречива по отношению к подросткам. Подростковый возраст традиционно принято оценивать как кризисный период возрастного развития. Подростков в это время характеризует импульсивность, эмоциональность, чувствительность, негативизм, критический склад ума, максимализм, мечтательность. Чувство взрослости связано с новой жизненной позицией подростка по отношению к людям и миру, оно определяет направление и содержание его социальной активности, систему новых стремлений, переживаний, эмоциональных реакций. У подростков наблюдается особая восприимчивость к усвоению норм, ценностей и способов поведения, которые они усваивают в мире взрослых и в их отношениях.

Очевидно, что для преодоления кризиса подросткового возраста необходима особая форма социально значимой деятельности, способная создавать условия для самоутверждения и самовыражения современных подростков, для возникновения общности, совместности в жизни ребенка и взрослого, сотрудничестве между ними, в процессе чего осуществляется становление новых способов их социального взаимодействия.

В этом смысле актуальной оказывается культурная практика, в которой существует равновесное соотношение связей и отношений, что способствует проявлению в общности индивидуальных интересов, ценностей и смыслов участников, а также формированию единого ценностно-смыслового пространства.

Цель данной работы: рассмотреть опыт создания и развития творческого танцевального коллектива «Задоринки» как вида культурной практики и формы детско-взрослой общности.

Коллектив «Задоринки», который вот уже несколько лет существует в МБОУ «Гимназия № 1» во многом уникален. Во-первых, его руководитель и идейный вдохновитель не профессиональный хореограф, а учитель русского языка Слободяникова Надежда Викторовна. Во-



вторых, в коллективе танцуют все, кто готов работать и танцевать, не зависимо от физических данных. Главное, что лежит в основе деятельности коллектива – совместный интерес. Ведь круг собственных интересов и увлечений не всегда связан с предметом преподавания. Но у каждого учителя и ученика есть увлечение, которое может стать общим.

## **МУЗЕЙ-КУПЕЦ (ВОКРУГ ОДНОГО КУПЕЧЕСКОГО ОСОБНЯКА)**

*Гусева Надежда Юрьевна*

*Научный руководитель Чуткова Людмила Александровна*

*МБОУ «Лицей им А. С. Пушкина», Нижегородская область,  
г. Семёнов*

«Нижний Новгород – город купеческий, о нем сложена поговорка: «Дома – каменные, люди – железные», – писал А. М. Горький. Свои деньги “железные люди” – купцы часто вкладывали в строительство зданий, которые впоследствии имели большое значение в истории и культуре города. Одним из красивейших и известных домов в Нижнем Новгороде был дом купчихи В. М. Бурмистровой на Жуковской улице (ныне ул. Минина, 26).

Цель исследования – изучить историю и архитектурные особенности особняка В. М. Бурмистровой города Нижнего Новгорода

Актуальность работы исследования заключается в том, что история и архитектурные особенности особняка В. М. Бурмистровой, краеведческий материал о личности В. М. Бурмистровой подробно не изучены.

Гипотеза исследования – Особняк В. М. Бурмистровой имеет уникальные архитектурные особенности среди архитектурных построек Нижнего Новгорода.

Новизна работы – собран и проанализирован архив, документы особняка В. М. Бурмистровой

Задачи:

1. изучить краеведческие источники по теме исследования
2. Провести анализ информации, содержащейся в исследованных материалах
3. На основе проведенного исследования дать объективную оценку особняка Варвары Михайловны Бурмистровой, как элементу культурного наследия.



4. Изучить основные функции литературного музея как культурной формы трансляции опыта благотворительности и меценатства.

5. Описать формы и методы современной культурно-образовательной деятельности Литературного Музея.

В ходе проведения исследования были сделаны выводы: Особняк Варвары Михайловны Бурмистровой является выразительным образцом нижегородского парадного особняка периода эклектики последней трети XIX века. Одна из особенностей – достаточно развитая объемно-пространственная композиция фасада с разнообразными акцентными элементами в виде ризалитов, эркеров, фронтонов, фигурных аттиков, балюстрад. Фасады часто имели значительную протяженность. Архитектурному декору богатых особняков была свойственна большая пластическая насыщенность, которая достигалась за счет плотности расположения художественных форм и штукатурных лепных деталей. Усадьба с надворными постройками была окружена высокой оградой, за которой располагался обширный распланированный сад – предмет страстного увлечения домовладельцев, содержащийся в образцовом порядке. Дом по художественной отделке являлся одним из лучших в городе. В настоящее время парадные фасады во многом сохранили репрезентативность первоначального архитектурно-художественного облика. Если взглянуть внимательнее, они «заговорят» с нами своеобразным языком архитектуры позапрошлого столетия.

Почему особняк Варвары Михайловны Бурмистровой является важным центром культуры Нижнего Новгорода?

Величественно поставленный над великой Волгой город – Нижний Новгород – во все времена привлекал внимание своей историей и архитектурой.

Одной из жемчужин нижегородской архитектуры посвящен предлагаемый нами проект «Вокруг купеческого особняка»- он задуман в виде подарочного альбома и повествует об истории известной городской усадьбы В. М. Бурмистровой. Это особняк, выполненный в характерном для архитектуры конца XIX века стиле академической эклектики с использованием мотивов русского барокко и элементов русского классицизма.

Однако купцы не только покупали усадьбы. Но и строили их, во многом, подражая прежнему дворянскому укладу жизни. Создание усадьбы являлось творческим актом и отражало личность владельца.



Около 1879 года усадьбу приобрела жена нижегородского 1-й гильдии купеческого сына Варвара Михайловна Бурмистрова (урожденная Рукавишникова) – представительница одной из известнейших купеческих династий Нижнего Новгорода.

Крупное строительство на усадьбе развернулось в начале 1880-х годов. Первой постройкой новой владелицы стала каменная одноэтажная оранжерея – известно, что супруг Варвары Михайловны, Дмитрий Михайлович Бурмистров, слыл страстным садоводом-любителем.

Сад Бурмистровых был известен широко за пределами города. Недаром на XVI Всероссийской промышленной и художественной выставке 1896 года отдельный специальный павильон под названием «Д. М. Бурмистров» был поставлен рядом с Императорским. Известно, что Бурмистров отвечал и за посадки растений вокруг самой статусной постройки, а в своём павильоне демонстрировал многие достижения в садоводстве, испробованные ранее в саду на Волжском откосе.

Дом был небольшой, но очень уютный, изящный, как «королевская игрушка». Здание – образец жилой купеческой постройки II-ой половины XIX века.

Наступил роковой 1917 год – октябрьская революция. В начале 1918 года дом В. М. Бурмистровой национализировали. Чтобы не было варварски уничтожена с любовью собранная коллекция живописи, графики, декоративно-прикладные изделия, В. М. Бурмистрова передает ее добровольно государству для создания музея. Но ей не удалось увидеть музей. Его откроют только в 1934 году. А тогда, в послереволюционные годы, в доме размещались различные организации: детский дом, военный госпиталь, писательская организация.



XLIII Всероссийская конференция обучающихся  
**«ЮНОСТЬ, НАУКА, КУЛЬТУРА»**



# **ЛИНГВИСТИКА**

**Москва, 2019**



## **РОЛЬ НИКОВ В ИНТЕРНЕТЕ**

*Зверева Анастасия Александровна*

*Научный руководитель Баленко Зинаида Павловна*

*МАОУ Гимназия № 6, Пермский край, г. Пермь*

Актуальность темы: с каждым днём количество людей, использующих Интернет, возрастает. Развитие Интернета обусловило широкое использование ников. Почему люди в большинстве своём скрывают свои реальные имена и чем руководствуются они при выборе ника?

Цель данной работы: Выяснить предназначение ников в Интернете, причины их выбора пользователем, их влияние на виртуальную жизнь человека.

Задачи для достижения поставленной цели:

1. Составить анкеты, провести и проанализировать анкетирование.
2. Провести опрос постоянных пользователей сети Интернет.
3. Проанализировать проведенное исследование.
4. Создать классификацию ников.
5. Раскрыть значение никнеймов.

Предмет исследования: ник как второе имя в интернете.

Гипотеза: предполагаю, что большинство учеников зарегистрированы в социальных сетях с определенным ником. При выборе ника проявляют выдумку и творчество, чтобы скрыть себя.

Методы исследования: анкетирование, описание, систематизация.

Мною проведено исследование, включавшее в себя опрос постоянных пользователей различных интернет сайтов путём анкетирования. Всего опрошенных было 300 человек.

Проведя исследование, распределила респондентов на группы, собранные по определённом принципу, то есть классифицировала ники по соответствию ника чертам характера их носителя.

Краткие выводы: При выборе ника помните две главные вещи:

6) 1) ник – это ваше второе имя, именно оно обозначает первое отношение к вам других пользователей.

7) 2) ник должен нравиться, в первую очередь, вам, а не кому-то другому.

В наше время многие люди используют никнеймы в качестве псевдонима, но согласно моему исследованию их процент не очень велик по сравнению с теми, кто использует свои настоящие имя и фамилию.





Несомненно, получить полное представление о человеке, опираясь только лишь на его прозвище, невозможно. Но, тем не менее, сделать выводы, о чем говорит тот или иной ник, можно.

## **СРАВНИТЕЛЬНЫЙ АНАЛИЗ ЗООКОМПОНЕНТОВ В РУССКИХ И АНГЛИЙСКИХ ПОСЛОВИЦАХ И ПОГОВОРКАХ**

*Сомова Злата Сергеевна*

*Научный руководитель Гареева Гузалия Насимовна*

*МБОУ «СОШ № 2», Удмуртская республика, г. Сарапул*

Пословицы помогают раскрыть внутренний мир людей и качества характера.

Цель моей работы: анализ английских и русских пословиц и поговорок, содержащих зоокомпонент. Для достижения поставленной цели я определила несколько задач:

1. Изучить историю происхождения пословиц и поговорок.
2. Изучить словарь русских и английских пословиц и поговорок с зоокомпонентом.
3. Проанализировать частотность употребления зоокомпонентов в русских и английских пословицах и поговорках.
4. Определить, образы каких животных являются положительными, а какие – отрицательными.

Гипотеза: совпадают ли образы животных в русском и английском языках?

Ожидаемый результат: выявить сходства и расхождения в отношении тех или иных животных для лучшего понимания культуры и быта народов, освоения языка.

Объект исследования: русские и английские пословицы и поговорки.

Предмет исследования: образы животных, встречающиеся в данных пословицах.

Методы исследования: анализ, сравнение.

Материал для анализа был взят из сборника А. М. Жигулева «Русские народные пословицы и поговорки» и из сборника Н. Л. Адамия «Русско-английский словарь пословиц, поговорок, крылатых выражений». В данной работе проанализировано 190 русских и 110 английских пословиц и поговорок с зоокомпонентом.



Изученный материал показал, что в пословицах о животных описываются положительные и отрицательные качества человека. В русских пословицах среди отрицательных качеств выделяются такие, как враждебность, боязнь, слабость. Кошка только на мышей и храбра. А в английских пословицах – хитрость, враждебность, гордость, жадность. *That cock won't fight.* Собака на сене – сама не ест и другим не даёт. Данное явление можно объяснить тем, что целью создаваемых пословиц являлось желание осмеять, раскритиковать пороки и недостатки людей. Что касается положительных качеств, то такие характеристики, как смелость, сила, преданность. Каков хозяин, таковы у него и собаки. (в русских пословицах) Не робей, воробей! и трудолюбие, верность (в английских пословицах) пользуются особым почетом у носителей данных языков. *All lay loads on a willing horse.* (На старательную лошадь все груз вваливают.)

В результате сопоставительного анализа пришли к выводу:

1. В английских пословицах чаще упоминаются домашние животные, в русском же языке предпочтение отдается лесным животным, т.к. для русского человека большое значение имела охота.

2. В русских пословицах чаще всего встречаются такие образы как «птица», «собака», «курица», «лиса», «заяц», «волк». В английских пословицах – «птица», «собака», «кошка». Наименее употребительны в русских пословицах «рыба», «коза», «свинья». Тогда как в английском языке – «лиса», «петух», «свинья», «заяц».

3. Не все образы животных, упоминаемые в пословицах, несут одинаковую эмоциональную нагрузку. Так, овца, свинья, лиса и рыба упоминаются среди «отрицательных героев» в обоих языках. В тот же время кошка и собака являются положительными образами в английских пословицах, а в русском они носят негативный оттенок. Общими положительными образами в обоих языках является лошадь.

Таким образом, пословицы предстают в виде книги мыслей народов, прочитав которую, узнаешь в какой-то степени их национальный характер.



## **ОПРОС КАК СПОСОБ ПОЛУЧЕНИЯ ИНФОРМАЦИИ И ЖАНР НА СТРАНИЦАХ МОЛОДЕЖНЫХ ИЗДАНИЙ (НА ПРИМЕРЕ ГАЗЕТЫ «РОСТ»)**

*Ермошина Анна Александровна*

*Научный руководитель Косачева Наталья Валерьевна*

*МБОУ «Экономический лицей», Новосибирская область,  
г. Новосибирск*

На современном информационном рынке развивается сегмент молодежных СМИ, большинство из которых активно сотрудничает с юнкорами. Творческая лаборатория юных корреспондентов отличается разнообразием жанровой палитры текстов. В качестве одного из востребованных жанров выступает опрос, который иллюзорно считается самым простым форматом подачи информации.

В связи с этим цель данного исследования – выявление особенностей функционирования опроса на страницах молодежных изданий. Для ее достижения необходимо рассмотреть характеристики опроса как социологического инструмента и жанра журналистики; изучить виды опросов; выявить содержательные и структурные особенности опросов, публикуемых в принт- и веб-версии газеты «Рост». В качестве объекта исследования было выбрано данное молодежное издание, так как оно имеет 25-летнюю историю и с момента основания на его страницах публикуются разнообразные опросы. Эмпирическую базу составили 20 опросов, опубликованных в 2018 в газете «Рост» и отобранных методом сплошной выборки.

В рамках социологического подхода опрос рассматривается как э социальный метод получения информации, основанный на непосредственной или опосредованной связи между исследователем и респондентом с целью получения необходимых ответов на вопросы. В рамках медийного подхода опрос рассматривается как жанр, то есть журналистский материал, в котором есть тема и идея, информационный повод, представленные в заголовке и лидер-абзаце.

Для выявления содержательных и структурных особенностей опросов, которые редакция газеты «Рост» предлагает своим читателям, использовался контент-анализ. В качестве основных критериев оценки были выбраны тематика, вид, информационный повод публикации,



функция, характеристики респондентов (количество героев, гендер, статус, возраст), вид заголовка.

Основным блоком тем для проведения опросов редакция газеты «Рост» выбирает проблемы, связанные с конфликтом «человек – общество». Одной из актуальных тем для молодежной целевой аудитории является травля в социальных сетях, например публикация «Примите нас»: Молодые люди, которых по каким-либо причинам притесняли родители, учителя и одноклассники, рассказали «Росту» о том, как им живётся в статусе «не такой, как все ([https://vk.com/@rost\\_nso-primite-nas](https://vk.com/@rost_nso-primite-nas)).

В связи с тем, что целевой аудиторией газеты «Рост» являются старшеклассники и студенты, второй по востребованности темой оказались разные аспекты современного образования. В формате опросов читателям предлагаются советы, как подготовиться к сдаче ЕГЭ и сессии в университете; рассматривается подход к выбору подарков для учителей. Редакция газеты «Рост» пытается реализовать аналитический подход к написанию опросов, поэтому выбираются проблемные темы, например качество образования. Часть опросов, публикуемых в контенте газеты «Рост», имеет развлекательный характер, так как посвящена вариантам организации досуга современной молодежи: обзор популярных супергероев, литературы, выбор подарков на различные праздники.

Появление опросов на тему политики и гражданской активности молодежи связано с проведением президентских выборов. Редакции нужно было обратить внимание молодых избирателей на сам факт президентских выборов. Один опрос относится к категории классических «экзитпулов». Второй подан в ироническом ключе: респонденты выбирают между героями сериала «Игры престолов»: 18 марта пройдут выборы президента России. «Рост» решил изменить реальность: представим, что мы живём в мире «Игры престолов». Выборы, как и зима, близко. Избирательный бюллетень уже пестрит различными «кандидатами», но вот вопрос: кого выбрать? «Рост» собрал всю информацию о претендентах на президентский трон и поинтересовался у молодых людей, почему они готовы отдать свой голос определённому кандидату ([https://vk.com/@rost\\_nso-vybory-blizko](https://vk.com/@rost_nso-vybory-blizko)).

Две трети публикуемых опросов относятся к категории массовых, так как в качестве респондентов выступают потенциальные читатели



газеты «Рост» и представители типичной молодежи. Задача редакции стать площадкой для коммуникации молодежи, а также создать эффект многообразия мнений. Одна треть опросов относится к категории экспертных. В качестве специалистов выступают педагоги, медики, продавцы книжных магазинов.

Основной функцией опросов является информативная, так как они пишутся на основе конкретных событий (праздников, выборов, происшествий). Воспитательная функция реализуется в опросах, посвященных проблемам молодежи. Развлекательная функция доминирует в опросах шуточного характера. Опросы рассматриваются редакцией как полноценный журналистский материал, поэтому особое внимание уделяется заголовкам. Наиболее популярным заголовком является игровой, так как редакции важно привлечь внимание молодежной целевой аудитории.

Анализ опросов газеты «Рост», собственных текстов, создаваемых для данного издания, а также ответов редактора, данных в рамках экспертного интервью, позволил выявить следующие ошибки, которые допускают начинающие журналисты в процессе создания текстов в жанре «опрос»: слабая проработка темы; неумение найти информационный повод; составление однотипных вопросов для героев; дефицит разнообразных мнений; заголовки-штампы; неумение литературно обрабатывать речь героев; наличие в тексте канцеляризмов, повторов и логических сбоев.

## **ЛОНГРИД КАК ФОРМАТ СОВРЕМЕННЫХ МУЛЬТИМЕДИЙНЫХ СТУДЕНЧЕСКИХ ПРОЕКТОВ (НА ПРИМЕРЕ ПРОЕКТОВ «СДЕЛАНО. МЕДИА»)**

*Панасенко Екатерина Сергеевна*

*Научный руководитель Павлюченко Наталья Васильевна*

*МАОУ Гимназия № 11 «Гармония», Новосибирская область,  
г. Новосибирск*

В условиях конкурентной медиасреды, для которой характерно активное развитие интернет-технологий и мультимедийных форматов презентации информации, редакции электронных изданий уделяют значительное внимание созданию контента. В качестве одного из эффективных вариантов выбирается визуализация, в частности



создание лонгридов. Мультимедийный лонгрид – журналистское произведение, в основе которого заложен длинный текст и насыщенный аудиовизуальный ряд.

С точки зрения содержания, лонгриды отличаются от других публикаций глубоким погружением читателя в тему. Для создания лонгрида требуется проработка большого количества источников информации и умение ее структурировать. С точки зрения структуры, лонгрид является комбинацией таких элементов, как текст, фотографии / рисунки, видео, аудио, графика (карты, схемы) и интерактив. Например, мультимедийный проект «Первые космические» (<https://spaceage.tass.ru>), созданный информационным агентством «ТАСС», представляет собой интерактивную тайм-линию, в каждой точке которой в виде визуализированной энциклопедической статьи представлен определенный этап истории освоения космоса.

Интересные проекты в формате лонгрида создают не только крупные редакции, но и студенты факультетов журналистики в рамках учебного процесса. Анализ студенческих лонгридов, размещенных на специализированном медиаобразовательном сайте [sdelano.media](http://sdelano.media) в 2018 году показал, что в качестве объекта исследования выбирается несколько сфер: собственные интересы (так проект «Знакомства в интернете» посвящен удачным и не очень историям общения молодых людей в соцсети «Тиндер»); социальные проблемы (например, проект «#собакатожечеловек» о жизни бездомных животных в Москве; мультимедийная история «На руины соседнего села», представляющая собой серию зарисовок о последних жителях вымирающих сел Новосибирской области); вопросы литературы и истории (проекты «Писатели-путешественники» или «Клан Пушкина», в которых рассказывается об интересных фактах из жизни писателей-классиков и современных поэтов).

Часть мультимедийных проектов является инструкцией по применению. Лонгрид «Диагноз: военный журналист» представляет собой экспертное интервью с военкором «Комсомольской правды» Александром Коцом и бывшим военным фотокорреспондентом «ТАСС» Геннадием Хамельяниным. Три студентки факультета журналистики МГУ делали этот проект в рамках экзаменационной работы по дисциплине «Мультимедийная журналистика». Текст интервью сопровождается фотографиями героев, видеовставками из беседы об участии



в освещении военных кампаний. Центральное место занимают интерактивные карты, на которых значками отмечены места, где работали военные корреспонденты.

Таким образом, лонгрид является востребованным форматом для создания современных мультимедийных студенческих проектов, которые выполняются в качестве зачетных или экзаменационных работ. Лонгриды, интересные для широкой целевой аудитории, могут быть созданы студентами на любую тему, если авторам удастся выделить проблему и показать ее через историю жизни конкретных людей. При этом качественный лонгрид, с точки зрения содержания и оформления, может быть сделан только в процессе слаженной командной работы.

**АНГЛИЙСКАЯ ПОЭЗИЯ АБСУРДА В ПЕРЕВОДЕ НА  
РУССКИЙ ЯЗЫК (НА МАТЕРИАЛЕ СТИХОТВОРЕНИЙ  
ГИЛБЕРТА КИЙТА ЧЕСТЕРТОНА, ЭМИЛЯ РЬЮ, СПАЙКА  
МИЛЛИГАНА ИЗ «КНИГИ NONСЕНСА» В ПЕРЕВОДАХ  
Г. КРУЖКОВА)**

*Доронина Анастасия Дмитриевна*

*Научный руководитель Жутовская Нина Мстиславовна*

*ГАОУ ВО ЛО «Ленинградский государственный университет  
имени А. С. Пушкина», г. Санкт-Петербург*

Литература абсурда – это многостороннее явление, которое следует изучать с разных сторон. Абсурд может появляться как в прозаических, так и поэтических произведениях, и в обоих случаях представляет серьезную переводческую проблему. На сегодняшний день существует много переводов разных абсурдных художественных произведений. Наиболее сложной для перевода является абсурдная поэзия, так как переводчикам приходится постоянно «жертвовать» то формой, то содержанием произведения, стараясь передать при этом интенции автора и сохранить приемы создания абсурда (контаминация, макаронизм, искажение орфографии, аббревиация, нарушение синтаксической связи в предложении и др.).

Абсурд возник еще в древнем мире и раньше трактовался через призму различных наук (риторики, философии). Чаще всего под абсурдом понимали «бессмысленность». В наше время абсурд и нонсенс одни ученые отождествляют (Е. В. Клюев, О. В. Кравченко), а другие



противопоставляют, указывая, что абсурд – это более обширное понятие (Н. В. Соболева, Л. В. Лапатин). Однако чаще всего в русском языке нонсенс и абсурд отождествляются, тогда как в английском языке нонсенс и абсурд разграничиваются. Абсурд – более абстрактное явление, нонсенс конкретизирует бессмысленность слова, языка, поведения, разговора. Общее для этих двух понятий – нелепость, глупость, отсутствие смысла.

Многие литературоведы обращают внимание на то, что абсурд нельзя отождествлять в литературе с бессмысленностью (В. Ю. Новикова, Л. В. Лапатин), так как абсурдный текст обладает особым смыслом, который автор намеренно вкладывает в свое произведение. Абсурд активизирует фон – то, что не называется прямым текстом, но подразумевается автором. Таким образом, читатель получает больше информации, «додумывая» некоторые подробности, чем было сказано изначально. Также поэзия абсурда часто направлена на создание комического, игрового эффекта, поэтому нонсенс в литературе, как правило, ориентирован, в первую очередь, на ребенка.

Мы проанализировали некоторые переводы Г. Кружкова поэтических произведений Г. Честертон, В. Рью и С. Миллигана с целью поиска особенностей использования переводческих приемов указанным переводчиком.

Поэтический текст нужно рассматривать в трех аспектах: в смысловом (содержание и образная система произведения), стилистическом (форма стихотворения) и прагматическом (воздействие на читателя). Эти три стороны подлинника подлежат воспроизведению при переводе, однако, никогда не могут передаваться со стопроцентной точностью, что и обуславливает существование нескольких вариантов перевода одного и того же стихотворения. Перевод поэзии можно условно разделить на два метода: независимый и подчиненный. Первый в большей степени стремится воссоздать образ, а второй – форму и структуру.

Основоположниками поэзии нонсенса в Англии принято считать Льюиса Кэрролла и Эдварда Лира. Гилберт К. Честертон, Эмиль Рью и Спайк Миллиган являются их последователями.

Абсурдная поэзия сложна для перевода тем, что часто содержит авторские окказионализмы, непере译имую игру слов и т.д. Переводчику приходится изобретать новое, «перекраивать» исходный текст в рамках особенностей русского языка, при этом стараясь сохранить





юмор и абсурдность. Переводчик Г. Кружков чаще всего использует такие приемы, как опущение, добавление, модуляция, генерализация и создание окказионализмов. Все это позволяет Г. Кружкову воссоздать английские стихи на русском языке через собственную призму видения английского нонсенса. Г. Кружков при переводе может переделать стихотворение, не сохраняя изначальную форму («Ошибка», «Грюши»), но, тем не менее, в полной мере передавая нонсенс и юмор оригинала. Перевод Г. Кружкова тяготеет к независимому способу перевода, однако по возможности форма с незначительными изменениями сохраняется, как в стихотворениях «Песня Квудля» и «Сэр Бом Вдребезги».

## **ХУДОЖЕСТВЕННЫЙ БИЛИНГВИЗМ В РОМАНЕ «ДЖЕЙН ЭЙР», ЯЗЫКОВЫЕ И СТИЛИСТИЧЕСКИЕ ОСОБЕННОСТИ РОМАНА**

*Савченко Анна Вячеславовна*

*Научный руководитель Фурсова Галина Васильевна*

*Школа № 96 с углубленным изучением английского языка,  
Новосибирская область, г. Новосибирск*

Я очень люблю читать. Книга-мой лучший учитель, мой друг и помощник в любой ситуации. Я помню чувство восторга, когда мне в подарок дарили новые книги. Я листала страницы с глубоким почитанием, с нетерпением ожидая, чтобы попасть в более увлекательные истории, которые привели бы меня в их волшебный мир.

Мне очень нравится английская литература. Мои любимые романы- «Джейн Эйр» Шарлотты Бронте и «Ярмарка тщеславия» Уильяма Теккерея.

Роман «Джейн Эйр», который заставил меня заинтересоваться исследованием об использовании «художественного билингвизма», о языковых и стилистических особенностях романа. Цель исследования – проанализировать своеобразие языков и стилистических особенностей романа, его композиционные приемы в романе «Джейн Эйр». Достижению поставленной цели будет способствовать решение ряда задач.

Феномен билингвизма (двуязычия) является предметом пристального внимания многих исследователей. Характеристики, которые



персонажи романа дают Джейн Эйр, в какой-то степени служат и характеристикой им самим. Так, слова Бланш о Джейн «creeping creature» (ничтожество), «that person» (эта особа); презрительность тона в речи Бланш не случайна: она подчеркивает пренебрежительное отношение избалованной аристократки к девушке, живущей своим трудом. При описании внешности героини Ш. Бронте использует лексику различной эмоциональной окраски. Так, говоря о первом впечатлении, которое произвела Джейн на Риверсов, она употребляет образные выразительные средства и лексику, подчеркивающую тяжелое состояние героини: сравнение *as white as clay or death* (бледна как мел или смерть), такие выражения как *a mere spectre* (просто привидение), *fleshless and haggard face... very bloodless* (осунувшееся, изможденное лицо...совсем бескровное) С другой стороны, в описании внешности Джейн, после того как она узнает, что любима, преобладает лексика оценочного порядка: *blooming, smiling, truly pretty, sunny-faced girl, dimpled cheeks, blissful mood, radiant hazel eyes* и др. (цветущая, улыбающаяся, поистине хорошенькая, сияющая девушка, щеки с ямочками, блаженное состояние, лучистые карие глаза). Как мы видим, Бронте постоянно связывает описание внешности героини с ее внутренним состоянием и достигает этого использованием соответствующей лексики и образных выражений. Я провела опрос с русскими школьниками и друзьями из Лондона. Согласно опросу, составленному мной, «Джейн Эйр» Шарлотты Бронте занимает в списке любимых любовных историй англичан четвертое место. Анализируя особенности переключения кодов в творчестве Бронте, мы видим, что французский язык вводится в текст несколькими способами:

- 1) продолжительные фрагменты, не прерываемые английскими лексемами
- 2) отмечены пассажи с переключением кодов (английский и французский)
- 3) Также присутствует значительное количество единичных французских заимствований. (*contenance*-самообладание, поведение-имеет общую этимологию с английским глаголом *to contain*, «aire»-гнездо) Бронте могла использовать французский язык, когда в английском по различным причинам не находила точного, в том числе стилистического, эквивалента, или в качестве особого художественного приема: в моменты особой ситуативной напряженности, при создании



комического эффекта или в качестве символа свободного самовыражения как героев романа, в частности Джейн Эйр или Рочестера, так и самого автора.

## **ФРАНЦУЗСКИЕ ИМЕНА И НАЗВАНИЯ В РУССКОМ ТЕКСТЕ (ПО НОВЕЛЛАМ ГИ ДЕ МОПАССАНА)**

*Орел Елена Алексеевна*

*Научный руководитель Никишина Светлана Радонисовна*

*МБОУ «Камскополянская средняя общеобразовательная школа  
№ 2 с углубленным изучением отдельных предметов», Республика  
Татарстан, пгт Камские Поляны*

Книга всегда была для человека самым близким товарищем. Она помогала, учила, воспитывала. Чем больше человек читает, тем больше его жизнь становится интереснее. Читая книги классиков, мы начинаем по-другому мыслить, говорить, нам становится легче изложить свои мысли, пополняется словарный запас. Классическая русская и зарубежная литература поднимала в своих произведениях проблемы, которые неподвластны времени и не теряют актуальности до сих пор. Но если русскую литературу мы можем легко найти и прочесть, то произведения зарубежных классиков мы видим глазами переводчиков, которые сделали для нас литературный перевод (за исключением тех случаев, когда мы хорошо знаем иностранный язык и можем читать произведение сами).

Гипотеза: для передачи французских имён и названий на русский язык используются специальные правила, закреплённые в справочной литературе.

Цель: изучить правила передачи французских имён и названий в русском тексте.

Задачи:

1. Ознакомиться с особенностями передачи французских имён и названий в русском тексте.
2. Рассмотреть область применения транскрипции.
3. Систематизировать особенности передачи французских имён и названий с учётом правил чтения и произношения.
4. Сопоставить названия и имена в новеллах Ги де Мопассана и русском тексте.



Объект исследования: новеллы Ги де Мопассана.

Предмет исследования: французские имена и названия.

Имена собственные очень важны для общения и взаимопонимания людей, так как они служат для межъязыковой коммуникации, для изучения иностранного языка и при переводе с него. В результате формального перевода появляются многочисленные ошибки, разночтения, неточности. Появляются также неблагозвучные или бессмысленные названия.

В данной работе рассмотрены варианты передачи французских имён и названий, а также проанализированы имена и названия в новеллах Ги де Мопассана в оригинале и переводе.

Французские имена и названия являются частью словарного запаса русского языка. При передаче их на русский язык важно сохранить их особенность и аутентичность, как для уже употребляемых в речи, так и для вновь создаваемых. Для передачи французских имён собственных и непереводаемых реалий в русском языке используются унифицированные правила практической транскрипции. Однако, эти правила передачи имён собственных не могут рассматриваться как строгие, так как французская орфография обладает большим количеством правил и исключений.

XLIII Всероссийская конференция обучающихся  
**«ЮНОСТЬ, НАУКА, КУЛЬТУРА»**



**ЛИТЕРАТУРОВЕДЕНИЕ,  
ЛИТЕРАТУРНОЕ  
ТВОРЧЕСТВО**

**Москва, 2019**



## **СРАВНИТЕЛЬНАЯ ХАРАКТЕРИСТИКА ОБРАЗА ДЬЯВОЛА В ПРОИЗВЕДЕНИЯХ И. В. ГЁТЕ «ФАУСТ» И М. А. БУЛГАКОВА «МАСТЕР И МАРГАРИТА»**

*Куликова Татьяна Юрьевна*

*Научный руководитель Козыренко Татьяна Николаевна*

*МБОУ «Гимназия № 9 имени Героя Российской Федерации  
Немыткина Михаила Юрьевича», Новосибирская область,  
г. Новосибирск*

Во все времена одной из самых волнующих была проблема существования добра и зла, обличённого в нечто материальное, в некий собирательный образ, воплощающий в себе все пороки и грехи человечества, силу, противостоящую добру, – того, кого мы зовём Сатаной, Дьяволом и Люцифером.

Цель работы: сравнить образы двух самых известных Дьяволов мировой литературы. Также мы хотели выяснить, каково отношение наших современников к сверхъестественным силам, верят ли сегодняшние школьники в существование подобных существ? С чем связаны у них понятия зла?

Задачи:

- Проанализировать художественные тексты выбранных произведений.
- На основе сопоставления образов главных героев выявить их сходства и различия.
- Проанализировать произведения и найти в нем мотивы противостояния добра и зла.

Объекты сопоставления героев:

Значение имени; Внешность; Положение персонажей в дьявольской иерархии; Способы появления героев в произведениях; Характеристика персонажей; Цели появления героев в произведениях и результаты их действий.

Дьявол (в переводе с древнегреческого) означает «лукавый, клеветник»; Вельзевул (в переводе с иврита) – «повелитель мух». В мировую литературу дьявол вошел под именами Мефистофель в трагедии Гете «Фауст», Воланд в романе М. А. Булгакова «Мастер и Маргарита», Демон в одноименной поэме М. Ю. Лермонтова. До IX века Дьявола представляли в виде «чертенка», а в XI веке ОН начал изображаться



получеловеком-полуживотным. Романтизм XIX века превратил дьявола в символ бунта и отчужденности, а он сам предстал в образе физического красавца. Воланд и Мефистофель – два образа одного героя, но, несмотря на это, между ними очевидны различия.

Образ дьявола в романе М. Булгакова не является воплощением безобразного ни в этическом, ни в эстетическом плане. Булгаков дает свое авторское, новое имя дьяволу, и сам образ дьявола в романе – оригинальный и сложный. Воланд является вторым повествователем в произведении: с ним связаны все события и персонажи произведения. Через Воланда Булгаков показывает свое понимание Сатаны, которого можно назвать не противником, а посредником Бога: он призван восстановить равновесие добра и зла и воздать каждому по заслугам.

Мефистофель в смысловом отношении очень многозначен. С одной стороны, он воплощает тот мир нечистой, «дьявольской» силы, с которой Фауст вступает в сговор, надеясь утолить свою жажду безмерных знаний и наслаждений, с другой – воплощает и «зло» как источник противоречия, начало беспокойства, неудовлетворенности, как побуждение к действию.

Во внешности Воланда сохранен традиционный отличительный признак дьявола – глаза разного цвета. У булгаковского Воланда, сверх того, не только глаза разного цвета, но еще и (игра, фантазия автора романа) зубные коронки по обеим сторонам из различных материалов.

Мефистофель и в облике собаки связан со стихией ада – огнем. Он обладает властью заклинать пламя. Хвоста и рогов у Мефистофеля нет, и свой отказ от традиционных демонических символов он объясняет необходимостью общаться с людьми в облике обычного человека. Мефистофель видит несовершенство мира и знает, что оно – вечно, что никакими потугами его не переделать. Он даже жалеет человека, полагая, что источник всех его страданий – та самая искра Божья, которая влечет человека к идеалу, но достичь совершенства невозможно.

Воланд причастен к истине. Он, различает добро и зло, наделен властью наказывать людей за зло, ими совершённое. Бог и дьявол действуют в мире, выражаясь словами романа, каждый по своему ведомству: Бог повелевает потусторонними сферами, дьявол распоряжается на земле, верша справедливый суд. Два мира – света и тени – сделались, таким образом, равноправными.



Герои занимают разное положение в дьявольской иерархии.

Воланд – Дьявол, а не чёрт. У него есть собственная свита верных соратников, а над ним самим никто не властен.

Мефистофель же не занимает высокого места среди Нечистой силы. Он порождение тьмы, черт, но подчинён некой Великой силе.

Основные сходства: 1. Мефистофель, как и Воланд, – демонические сущности; 2. Оба имеют власть над нечестью; 3. Творят зло (если не углубляться в мотивы, то именно это их объединяет); 4. Внешне мало чем отличаются от людей; 5. Имеют собственную свиту.

Различия:

1. Преследуют разные цели:

Мефистофель жалеет человека, пробуждает лучшие стороны природы героя, заставляя его пройти путь познания.

Воланд обнажает сущность человеческой природы и карает человека за его грехи.

2. По-разному относятся к людям.

3. Занимают различное положение в дьявольской иерархии.

Мефистофель на протяжении всего повествования пытается сбить с истинного пути Фауста.

Воланд прежде всего – исследователь. Цель его – узнать, изменились ли люди в Москве.

Цель Мефистофеля – подорвать веру Фауста во всемогущество разума, убедить его в бессмысленности служения человечеству и забрать его душу. Но, искушая Фауста и толкая его на дурное, Дьявол, сам того не ожидая, пробуждает лучшие стороны природы героя, заставляя его пройти путь познания.

Воланд появляется в Москве в 30-е годы 20 века, чтобы посмотреть, изменились ли люди со времени его последней встречи с ними. Он обнажает сущность человеческой природы и карает человека за его грехи.

Оба героя не являются каноническими Дьяволами, они гораздо сложнее. Параллели между демоническими персонажами анализируемых произведений очевидны, и образы этих героев во многом схожи. Но, в отличие от Гёте, Булгаков не стал искать грани между добром и злом. В образе Воланда он заявил, что добро и зло в жизни неразделимы и являются вечными ипостасями жизни. Добро не может существовать без зла, люди просто не будут знать, что это добро.





## **ЭДВАРД КАЛЛЕН – ГЕРОЙ НАШЕГО ВРЕМЕНИ? (ПО САГЕ СТЕФАНИ МАЙЕР «СУМЕРКИ»)**

*Медведева Виктория Алексеевна*

*Научный руководитель Лебедева Светлана Александровна*

*ГБОУ Школа № 429 «Соколиная гора», г. Москвы*

Актуальность данной проблемы объясняется следующими фактами:

1. Отсутствие критической литературы к данным произведениям.
2. Отсутствие системного подхода к изучению данного вопроса, в виду чего возникает принижение достоинства произведений.
3. Сама тема работы является мало изученной в области исследований.

Цель исследования: выяснить, действительно ли главный герой саги Стефани Майер является кумиром для многих подростков современности?

Практическое значение работы заключается в том, что материалы, полученные в процессе исследований, будут использованы в качестве учебно-методических пособий для дальнейшего применения в школе.

Социальная значимость проекта: материалы работы можно использовать на уроках литературы, внеклассных мероприятиях. Работа требует продолжения исследования проблемы добра и зла в литературе XX века и в современной литературе.

## **ПРОИЗВЕДЕНИЯ СОБСТВЕННОГО СОЧИНЕНИЯ. НАШИ МАМЫ.**

*Покацкая Светлана Владиславовна*

*Научный руководитель Ершова Ирина Лагантиевна*

*МАОУ СОШ № 7, Республика Бурятия, г. Улан-Удэ*

### *НАШИ МАМЫ*

*Они нас хвалили, они нас ругали.  
За нас они всегда были в ответе.  
Мамы по-разному нас воспитали,  
Но одинаковы с мамами дети.....  
В пять лет мама лучше всех на планете,  
Конечно, считают все дети на свете.  
В десять лет постоянно тебе говорю:*



*«Мамочка! Как же тебя я люблю!!!»  
В пятнадцать: «Мама, не надо кричать,  
Но как же ты будешь жить помогать!?»  
В двадцать пять мы все знаем, как надо нам жить:  
«И не надо нас мама чему-то учить!»  
В тридцать пять вот как только дела порешаю:  
«Мама, точно приеду, я обещаю!»  
В пятьдесят понимаем, как мало мы были  
С теми, кого больше жизни любили.  
Мы понимаем только с годами,  
Что мамы роднее нет на планете.  
Мамы всегда и везде будут с нами,  
Но одинаковы с мамами дети.....»*

2017 г.

## О МАМЕ

Милая мама! Когда произносишь слово «МАМА», на душе становится тепло и спокойно. Мама- это единственно важный и любимый человек в целом мире. Она нежная, хрупкая, но при этом она – сильная и смелая. Яркая звёздочка, которую никто не заменит. Она дала мне жизнь и делает всё для того, чтобы я была счастлива. Она особенная, она классная!!!

Мама купала, одевала, играла со мной. Тихим, слегка уставшим голосом баюкала, напевая мелодичную колыбельную. Засыпая, я видела образ мамы последним, а просыпаясь, первым. Она научила меня ходить, кушать, сидеть на горшке. Видела мои первые слёзки. Это мама не спала ночами, когда была температура, давая лекарство. Мама научила первым буквам и цифрам, от неё впервые узнала, что такое добро и зло, правда и ложь.

С ней я всегда могу поделиться своими обидами и проблемами. Обо всём рассказываю маме, она всегда меня поддерживает. Мама видела, как я взрослею день за днём. Видела первую влюблённость, растерянность, переживания. Она даёт советы, учит меня, как вести себя правильно. С ней я чувствую себя в безопасности и защищённости. Достаточно сесть рядом, положить голову на родное плечико, и почувствуешь исходящее от мамы тепло и ласку. Она обнимет, прижмёт к груди, погорюет с тобой, и уже не страшно вновь идти к намеченной цели, обходя впереди все преграды.



Самое дорогое, самое ценное в нашей жизни – это нежные руки мамы, то первое, что я почувствовала в жизни, когда пришла в этот незнакомый мне мир. Взявшие на себя всю радость и боль, трудности и удары жизни, ограждая от невзгод и печалей, позволяя поверить в себя и стать счастливой. К сожалению, очень редко задумываюсь о том, сколько времени и сил, огромного труда и здоровья, сколько ласки и безграничной заботы тратит на меня мама. Иногда бывает, что спорю, недооцениваю свою маму и обижаю до слёз, это очень плохо! Ведь только мама поможет мне встать на ноги и научиться жить. Жить правильно и благоразумно. Стоять на твёрдых ногах, с гордо поднятой вверх головой. Мама отдаст всё за то, чтобы я стала настоящим человеком.

Когда уезжаю от неё далеко, понимаю, что скучаю безумно. Взрослея, забываю иногда позвонить, написать пару строчек в вайбере или поздравить с праздником. А мама ждёт всегда! Я уверена, мама найдёт любые оправдания моей излишней занятости, загруженности в учёбе и невнимания. К сожалению, понимаю со временем, что нужно говорить больше благодарных, хороших и приятных слов маме. Необходимо дарить тепло маме каждый день, ведь благодарные дети – это лучший подарок для неё.

Мне всегда хочется прижаться к ней, сильно обнять её, шепнуть: «обожаю...», а в ответ она улыбнётся, поцелует меня и скажет: «Люблю тебя, всегда с тобой я рядом буду!!!» Именно тогда осознаю и понимаю, что я самая счастливая на всей земле!

Берегите мам, потому что пока мама есть, у нас есть «крылья счастья» в жизнь!!! 2016 г.

## **МЕДИАОБРАЗ УЧИТЕЛЯ В СОВРЕМЕННЫХ СРЕДСТВАХ МАССОВОЙ ИНФОРМАЦИИ: ГЕРОЙ ИЛИ АНТИГЕРОЙ?**

*Гатман Игорь, Мурзабулатов Искандер*

*Научный руководитель Лазарева Оксана Викторовна*

*ГАПОУ Башкирский колледж архитектуры, строительства  
и коммунального хозяйства, Республика Башкортостан, г. Уфа*

Основная проблема данного исследования – трансформация образа учителя в современных СМИ, рассматриваемая в связи с социокультурными переменами, которые данная профессия и её презентация в СМИ переживают в современном обществе.



Ключевые слова. Медиаобраз, современные отечественные медиа, новые медиа, архетип учителя.

Объекты исследования в проекте – Рассказы А. П. Чехова «Человек в футляре», «Учитель», «Учитель словесности»; Ряд статей и очерков советского и постсоветского периода; Статьи об архетипе учителя на современных образовательных сайтах и порталах «Мел», «Русский репортёр», «Арзамас», «Городские легенды» – «Молодые учителя»; Известные кинофильмы об учителе, снятые по художественным произведениям писателей-классиков и фильмы, основанные на реальных историях. Предмет исследования – Медиаобраз учителя в современных СМИ и его архетип в классической литературе.

Гипотеза исследования в проекте – образ учителя на срезе медиасреды отражает определённые универсальные закономерности, характерные как для классической литературы и классического архетипа учителя, так и для современных образовательных порталов, переводящих этот образ на сетевые платформы.

Задачи творческого проекта: проанализировать ряд журнальных статей; дать расширенное понимание медиаобраза учителя, исследовать образ учителя в русской литературе в аспекте коммуникативной позиции персонажа; проследить динамику образа учителя в русской литературе, СМИ и кино, обусловленную трансформацией авторских коммуникативных стратегий, провести опрос и анализ анкет, создать интеллектуальный продукт – раскадровку к анимационному фильму «Педагог», создать материальный продукт – анимационный фильм «Педагог».

В ходе исследования были выявлены учителя, образы которых представлены в художественной литературе и транслируются в современных СМИ.

Выводы:

1. В соответствии с технологическим обновлением медиа меняются форматы и стилистические решения медиаобраза учителя.
2. Публицистические статьи, очерки и интервью склонны к нелицеприятным обобщениям.
3. Исследование СМИ на образовательных порталах свидетельствует, что медиаобраз учителя сильно подвержен влиянию инновационных приемов новых медиа, стремящихся «осовременить» его (еще один принципиальный современный медийный тренд). При этом журналистская оценка этого образа в новых медиа амбивалентна.



4. В социокультурном отношении архетип учителя в современных медиа возвращает себе положительную семантику, что продиктовано характерной для современного общественного сознания тоской по идеалам, по твердым нравственно-этическим ориентирам, реализация которых сложна без создания конкретных медиафигур, воплощающих эти ориентиры.

## **ДАМА С КАМЕЛИЯМИ А. ДЮМА (СЫНА) СЮЖЕТНЫЕ ВАРИАЦИИ (РОМАН-ПЬЕСА-ЛИБРЕТТО)**

*Шихалева Вероника Павловна*

*Научный руководитель Муратова Наталья Александровна*

*МАОУ Гимназия № 11 «Гармония», Новосибирская область,  
г. Новосибирск*

В предпринятом исследовании рассматриваются сюжетные соотношения трёх произведений: романа А. Дюма (1848 год), пьесы «Дама с камелиями» (1850 год) и либретто оперы «Травиата» Ф.М. Пьяве (1853 год)

Проблема интерпретации текста либретто сосредоточена на соотношении музыкального и литературного источников.

Чаше всего литературные произведения претерпевают значительные изменения в таких сценических жанрах, как опера, мюзикл, оперетта, но автор либретто и композитор, опирающиеся на литературный первоисточник, не могут не учитывать авторскую версию, даже в случае, когда от «исходного» текста остается лишь канва.

Специфика исследуемого материала состоит в неоднократной переработке текста романа «Дама с камелиями». Особенно интересно, что в переработке принимали участие, как автор романа, так и либреттист. Отметим основные расхождения между романом и либретто.

В романе «Дама с камелиями» используется метод ретроспективного изложения событий. Для сценических жанров подобная интрига представляла бы дополнительные сложности.

В либретто множество событий романа оказываются неволевыми, тогда как приведенные сцены отличаются детальной проработкой. Ремарки либреттиста показывают обстановку, меняющийся состав действующих лиц, эмоциональные реакции героев.

По следованию событий и общей композиции пьесы соответствует структуре романа.



Те сцены, которые вошли и в пьесу, и в оперное либретто являются ключевыми для понимания и воспроизведения смысла истории.

Первая сцена – нежное подношение цветка белой камелии.

Вторая сцена – приезд отца героя.

Третья сцена – маскарад.

Таким образом, сценические версии романа (пьеса и либретто) строятся на ключевых эпизодах сюжета, его невариативном ядре.

## **ВИДЕНИЯ В ЖАНРЕ ЭССЕ О МИРЕ И О СЕБЕ: «ЧЕТЫРЕ ВСАДНИКА АПОКАЛИПСИСА»**

*Кретьева Варвара Витальевна*

*Научный руководитель Балина Ольга Григорьевна*

*МАОУ «Гимназия им. Н.Д. Лицмана», Тюменская область,  
г. Тобольск*

1. В основе работы лежат четыре истории, сюжеты которых продиктованы событиями жизни и размышлениями о различных её аспектах.

2. Каждой истории предшествует эпиграф, взятый из 6 главы «Откровений» Иоанна Богослова – последней книги Нового Завета.

3. Эсхатологические образы в контексте эссе служат метафорой человеческих пороков и бедствий: безразличия, жажды власти, нищеты, страха забвения.

4. Первая часть – «Чума нашего времени». В центре истории человеческое безразличие. Оно сравнивается с эпидемией страшной болезни, из-за которой люди потеряли способность сострадать.

5. Вторая часть – «Размышления о войне и мире» -попытка героини осмыслить причины мировых катаклизмов, найти истинный смысл человеческого существования.

6. Третья часть – «Случай на улице». Читатель может увидеть столкновение двух миров: одного нищего духовно и другого бедного материально.

7. Четвёртая часть – «История» – заключительная. Это история мыслей и надежд тяжело больной девочки.

8. Ища смысл жизни, героиня обращается к звёздному небу. Она понимает, что истинная цель человека – давать жизнь и поддерживать её.



## **ЛЕКСИКО-СТИЛИСТИЧЕСКИЕ ОСОБЕННОСТИ ДЕТСКОЙ ЛИТЕРАТУРЫ (НА ПРИМЕРЕ РОМАНА СОФЬИ ДЕ СЕГЮР «LES MALHEURS DE SOPHIE»)**

***Непряхина Анастасия Андреевна***

***Научный руководитель Вишняков Алексей Георгиевич***

*Государственный гуманитарно-технологический университет,  
Московская область, г. Орехово-Зуево*

Данная исследовательская работа посвящена изучению лексико-стилистических особенностей детской литературы.

Актуальность данной работы обусловлена тем, что произведения для детей создаются каждый день, но не все авторы способны доступно передать свои мысли детям. В данной работе мы рассмотрим, какие средства на лексико-стилистическом уровне позволят создать такое произведение, которое не только заинтересует маленького читателя, но и донесёт до него определённую педагогическую мысль.

Объект исследования данной работы – детская литература.

Предмет исследования – особенности детской литературы на лексико-стилистическом уровне.

Цель исследования – изучить, в чём заключаются особенности детской литературы на лексико-стилистическом уровне.

В ходе данной работы мы пришли к следующим выводам.

Основываясь на различных определениях стилистики, был сделан вывод о том, что это наука, которая изучает принципы использования различных языковых средств, а также их эмоциональную окраску. Существуют различные принципы классификации стилистических приёмов.

Слово выступает основной единицей стилистики языка. У слова есть два лексических значения: прямое и косвенное. Стилистика в большей степени интересуется косвенным значением слова. В качестве основного лексического средства выступают тропы. Основная их цель – сопоставление понятия, представленного в традиционном употреблении лексической единицы, и понятия, передаваемого этой же единицей в художественной речи с целью реализации стилистической функции.

Основными функциями детской литературы являются воспитательная, образовательная, коммуникативная, эстетическая функции.

В ходе данной работы были рассмотрены лексико-стилистические особенности детской литературы. Был сделан вывод о том, что в дет-



ской литературе лексика должна быть простой и понятной детям, соответствовать нормам речи. В разных жанрах применяются различные стилистические приёмы, но их количество не должно быть в литературе для детей очень большим. Основными приёмами, используемыми в детской литературе, являются олицетворение, сравнение, эпитеты, повтор. Большое значение также имеют образность и символизм. Для детей среднего и старшего школьного возраста допустимо использование каламбура и оксюморона.

В практической части данной работы был проведён анализ произведения графини де Сегюр «Les maleurs de Sophie». Графиня де Сегюр является одной из самых знаменитых французских писательниц литературы для детей. Её детство сильно повлияло на её творчество, которое почти можно назвать автобиографичным. В её произведениях очень ярко проявляются воспитательная и образовательные функции детской литературы.

В итоге, на основе анализа произведения был сделан вывод о том, что произведение графини де Сегюр «Les malheures de Sophie» подходит для детского чтения. В нём были обнаружены лексико-стилистические особенности, характерные для детской литературы: лексика проста и понятна детям, отсутствуют сложные художественные приёмы, но при этом есть простые, доступные детскому восприятию: сравнение, антитеза, эпитеты, олицетворение, повторы, параллелизм.

## **ОТРАЖЕНИЕ АВТОРСКОГО ПОНИМАНИЯ ИСКУССТВА И НАЗНАЧЕНИЯ ХУДОЖНИКА В ПОВЕСТИ Н. В. ГОГОЛЯ «ПОРТРЕТ» (ЧАСТЬ 1)**

*Румянцева Софья Сергеевна*

*Научный руководитель Букина Лариса Юрьевна*

*МБОУ Гимназия № 1, Приморский край, г. Владивосток*

Повесть Н. В. Гоголя «Портрет» впервые была опубликована в сборнике «Арабески» в 1835 году. Ободренный успехом «Вечеров на хуторе близ Диканьки» Гоголь собрал статьи по искусству («Живопись, скульптура и музыка», «Несколько слов о Пушкине», «Об архитектуре нынешнего времени»), лекции и статьи по истории и размышления об исторических лицах и напечатал их вместе с повестью «Портрет».





Очевидно, что в этой странной повести Гоголя есть и социальный, и нравственный, и эстетический смысл, есть размышление о том, что такое человек, общество, искусство. Современность и вечность сплетены здесь так неразрывно. Гоголь рассматривает жизнь современного художника на фоне истории и искусства. Эта рама повести «Портрет» очень важна для того, чтобы понять, как ищет истинный смысл человеческой жизни и определяет назначение искусства.

Критика В. Г. Белинского, отозвавшегося на эту публикацию, побудила Гоголя пересмотреть свое отношение к повести «Портрет» и переделать ее. К 1841 году эта работа Гоголем была закончена. Изменилась фамилия главного героя: раньше его звали Чертков, что подчеркивало связь с нечистой силой. Гоголь исключил из повести сцены мистических, необъяснимых появлений портрета и заказчиков. Прояснился слог повести, были развернуты реалистические характеристики второстепенных персонажей. В первой редакции облик ростовщика в финале повести исчезал с полотна. Во второй редакции исчезает портрет, который опять пошел гулять по свету.

В повести противопоставляются два художника – живописец Чартков, работающий в Петербурге в 30-е годы XIX века и иконописец, живший при Екатерине Второй. В обоих случаях мы имеем дело с сюжетом искушения, представленным с противоположным разрешением. Чартков становится жертвой демонической магии купленного им портрета, изменяет своему таланту ради богатства и сходит с ума. Художник XVIII века же, создавший портрет, очищает свою душу аскетичной жизнью и возвращает себе способность писать церковные картины.

В своей работе мы ограничились анализом первой части повести и рассмотрели её с точки зрения отражения авторского понимания искусства и назначения художника.



## **МИР ДУШИ ГЕРОЕВ МАЛОЙ ПРОЗЫ БУРЯТСКОГО ПИСАТЕЛЯ ЧИМИТА ЦЫДЕНДАМБАЕВА**

*Доржиева Дарима Данзановна*

*Научный руководитель Вахрушева Елена Дмитриевна*

*МАОУ «СОШ № 2 с углублённым изучением отдельных предметов  
г. Улан-Удэ», Республика Бурятия, г. Улан-Удэ*

«...нет большего счастья для пишущего, чем то, которое приходит, если его труд приносит пользу, если он близок и понятен его друзьям, если он хоть на короткое время становится необходимым, как пища...».

Чимит Цыдендамбаев.

Выбирая тему для исследовательской работы, мы решили обратиться к произведениям бурятской литературы. Наше внимание привлекло творчество Чимита Цыдендамбаева. Его рассказы после прочтения оставляют яркое, впечатление у читателя. Именно так на нас повлияли его рассказы «Моя первая книга», «Светлая капля росы» и «Ливень в степи». Мы задумались, как смысл рассказов понимают другие читатели, и какими Чимит Цыдендамбаев изобразил души героев? Итак, наша научно-исследовательская работа обрела цель: исследование душевного мира героев прозы малой формы Чимита Цыдендамбаева.

Актуальность работы мы видим в том, что способствуем пробуждению интереса к произведениям бурятской литературы.

Чимит-Доржи Цыдендамбаевич Цыдендамбаев, родился в 13 февраля 1923 года в улусе Тарбагатай. Он рано потерял мать, и его воспитывала мачеха, которая относилась к нему очень сурово, а отец почти не обращал на него внимания. Ушёл из жизни в 1977 г.

Рассказ «Моя первая книга» был написан в 1960 году. В 10 лет, когда герой в очередной раз пошел пасти овец на пастбище, он встретил бездомного знакомого своего отца. Мужчина отдал мальчику сборник рассказов. Он никогда не держал в руках книгу и только чутьем понял, что это она, это говорит о сообразительности мальчика. Ребёнок не умел читать но, несмотря на это, она смогла произвести на него неизгладимое впечатление, потому что была с иллюстрациями бурят. Мальчик – любопытен и если раньше он следил за овцами, то сейчас окунулся в изучение книги. Тогда мальчик решил научиться читать. Засмотревшись в книгу, герой совсем забыл про овец, и более десяти



из них убежали. А когда мальчик вернулся домой, он узнал, что на пропавших овец наткнулся отец. Мать, узнав причину невнимательности мальчика, бросила книгу в печь, а герой, смотря на горящую книгу, не мог сдержать слез, в тот момент ему показалось, что его книга умирает в огне, вместе с ним. Это говорит о ранимости рассказчика. Думается, что первая книга запомнилась ему потому, что эта она была открытием нового мира. Встреча с книгой была «самый большой, самый светлый праздник, какой бывает в жизни человека». Эта встреча с книгой и закончилась печалью и болью от её утраты, но рассказчик через всю жизнь пронёс светлые воспоминания о ней.

В рассказе «Светлая капля росы» писатель повествует о найденном переводе на бурятский язык «Сказки о рыбаке и рыбке» А.С. Пушкина. Он удивляется тому, что переводчику она запала в душу и тот захотел перевести ее на бурятский язык для своих земляков, но, осознавая, что его земляки не поймут сказку, он приправил её сказку местным колоритом: дал героям бурятские имена, волшебной силой обладала птичка. Старик, который перевел эту сказку, был жестоко наказан – его принародно высекли розгами и запретили писать. Это произошло потому, что один десятник посчитал, что эта запись не что иное, как клевета на него, десятника, и его жену, Рассказчик равнодушен к книгам, найдя перевод сказки, он испытывает «прекрасное, волнующее чувство радости и сожаления, гордости и стыда». Думается, что стыд и сожаление рассказчика связаны с несправедливым наказанием переводчика. Но рассказчик вместе с тем восхищен желанием переводчика познакомить бурят с прекрасным произведением А. Пушкина. Отсюда и вытекает смысл названия произведения: рассказчик сравнивает каплю росы, в которой отражается огромный мир, с переводчиком, в котором отразилась любовь к землякам.

Третий рассказ называется «Ливень в степи». Рассказчик ехал в город на старой машине и попал под ливень, поэтому решил заночевать в ближайшей деревушке. Главный герой остановился у старушки, которая рассказала ему, как когда-то давно от такого же дождя простудился её сын. К счастью, к ней попросился переночевать насквозь мокрый незнакомец, который оказался врачом. Доктор сначала дал лекарство ребенку и только после принялся сушить свои вещи на печке. Через некоторое время после отъезда врача хозяйка нашла забытую им книгу, которую и показала герою



рассказа. Он начал рассматривать забытый врачом дневник. К своему удивлению, герой нашел имя хозяина дневника – А. Чехов. В этом рассказе Чехов видится нам как человек бескорыстный: несмотря на свою болезнь, помогая бурятской семье, он не надеялся на награду, а думал лишь о здоровье ребёнка. Когда же старушка хотела дать ему большой туесок масла, доктор отказался, а за чашку горячего молока предложил деньги. Можно понять, что у великого писателя и душа великая. В рассказе «Ливень в степи» мы увидели трёх героев – рассказчика, русского писателя А. П. Чехова и безымянную женщину-бурятку, и все они отличаются богатым духовным миром, вмещающим в себя огромную любовь к людям, проявляющуюся в бескорыстном стремлении помогать им, высокой нравственностью, чистотой и благородством души.

Таким образом, мы в исследуемых нами трёх рассказах проследили как Чимит Цыдендамбаев раскрывает богатый духовный мир своих героев. Хотя мы взяли для нашего исследования малую прозу, нам кажется, что раскрыть душу героев таких произведений гораздо сложнее. Мы считаем, что глубина мыслей Чимита Цыдендамбаева, которые смогли передаться нам благодаря его творчеству, должна быть принята и современным обществом, ведь литература – это то, что связывает и объединяет людей. И ещё немаловажное открытие сделали мы: произведения Чимита Цыдендамбаева высветили и его прекрасную душу – душу человека, отлично знающего родной язык, влюблённого в свой народ и искренне верящего в его талант.

## **МОЯ СЕМЕЙНАЯ РЕЛИКВИЯ**

*Каламагин Юрий Дмитриевич*

*Научный руководитель Чуткова Людмила Александровна*

*МБОУ лицей им. А. С. Пушкина, Нижегородская область, г. Семёнов*

Цель моей работы: исследование роли моего прадеда в Великой Отечественной войне, изучение его боевого пути, наград, а также лучше узнать его общую биографию.

В своём исследовании я поставила задачи:

1. собрать сведения о прадедушке;
2. познакомиться с сохранившимися фотографиями, документами, поработать с семейным архивом;



3. рассказать о своей работе одноклассникам и всем заинтересованным лицам.

Гипотеза исследования: мой прадедушка был защитником Родины, принимал участие в Великой Отечественной войне и внес посильный вклад в Великую Победу и просто был хорошим человеком.

Методы исследования: изучение семейного архива, беседы с родственниками, сопоставление полученных фактов биографии прадедушки с историей страны, анализ и обобщение собранной информации.



XLIII Всероссийская конференция обучающихся  
**«ЮНОСТЬ, НАУКА, КУЛЬТУРА»**



# **МАТЕМАТИКА, ИНФОРМАЦИОННЫЕ ТЕХНОЛОГИИ**

**Москва, 2019**



## **ВЗГЛЯД В ЭПОХУ НОВЫХ ТЕХНОЛОГИЙ**

*Лукьяненко Людмила Максимовна*

*Научный руководитель Бондаренко Ирина Петровна*

*ГБПОУ КК КМСК, Краснодарский край, г. Краснодар*

Скорость прогресса в XXI веке по сравнению со всеми остальными периодами существования человечества превысила все мыслимые пределы: число научно-технических достижений лучших умов планеты растёт экспоненциально. 3D-принтеры, автопилоты, роботы, искусственные органы – всё это мы уже увидели, а что же ждёт нас дальше? Проснувшись завтра утром, что нового вы увидим в своих домах?

Актуальность:

Как часто, когда люди говорят о, например, путешествиях во времени или колонизации далеких планет, нам говорят: – «Это какая-то фантастика». Однако стоит вспомнить, что многие изобретения и вещи, которыми человек пользуется ежедневно, еще совсем недавно казались нереальными и фантастичными. В наше время каждый день появляются какие-либо новые изобретения, и так же существуют планы на создание новых технологий. Но случилось так, что ученые нашего прошлого знали, что будет в нашем настоящем. И этому есть прямые доказательства. Так может нам нужно прислушаться к прошлому, что бы понять, чего ждать?

Цель работы:

Выяснить, какие из настоящих изобретений важны для человечества, и какие из предложенных новшеств, в мире изобретений, хотели бы люди.

Задачи:

- 1) Собрать список предсказаний из прошлого
  - 2) Собрать список изобретений, уже представленных обществу
  - 3) Собрать список изобретений, уже представленных как опытные образцы
  - 4) Провести опрос среди студентов Краснодарского машиностроительного колледжа
  - 5) Выявить из всех трех списков более востребованные и не востребованные для общества пункты
  - 6) Сделать заключение по спискам
- Гипотезой проекта является то, что люди пытаются упростить себе жизнь. Объектом нашего исследования является процесс развития технологий.





Предметом исследования являются определенные технологии во временных рамках.

Главным методом исследования является метод «проблемные вопросы».

Научные исследования необходимы для более подробного изучения выбранной темы. А так же при проведении (в данной научной работе) опроса, люди, выбиравшие пункты, узнавали новую информацию про информационные технологии, т. е начинал выполняться познавательный интерес.

После проведенной работы, анализа опроса, можно сделать заключение, что поставив цель, разобраться, что же нужно людям в современном мире, сложно сказать, что всё точно и понятно определено, ведь «сколько людей – столько и мнений». Но приблизительные списки «желаний» общества составить можно. И придти к этим спискам, конечно, помогли нам задачи проекта.

Итог: Гипотеза проекта доказана, т. к каждый из выбранных изобретений, показывает, насколько люди хотят жить проще.

## **ПОРА ИСКУССТВЕННОГО ИНТЕЛЛЕКТА**

*Сельвановский Всеволод Анатольевич*

*Научный руководитель Бондаренко Ирина Петровна*

*ГБПОУ КК КМСК, Краснодарский край, г. Краснодар*

Что же такое искусственный интеллект? Определенного ответа нет, также как и на вопрос, что такое интеллект. Их понятия весьма расплывчаты. Если сделать вывод со всего сказанного за последние тридцать лет, то оказывается, что человек просто хочет создать себе подобного в той или иной форме, хочет, чтобы какие-то действия выполнялись более рационально, с меньшими затратами времени и энергии. Актуальность: с момента изобретения компьютеров, их способность выполнять различные задачи продолжают расти в геометрической прогрессии. Люди развивают мощност компьютерных систем, увеличивая выполнения задач и уменьшая размер компьютеров. Основной целью исследователей в области искусственного интеллекта – создание компьютеров или машин таких же разумных как человек.

Цель работы: понять, видят ли различия люди между искусственным интеллектом и человеком, а также выявить необходимость программы-психолога



Задачи:

- 1) Составить в языке программирования Python программу, похожую на программу-психолога Эльзу
- 2) Продемонстрировать ее студентам и преподавателям колледжа
- 3) Выяснить, насколько люди разбираются в своем собеседнике и необходим ли он для человечества

Объектом исследования является общество

Предметом исследования является программа-психолог

Методом исследования является эксперимент.

Выполнение практической части было в несколько этапов:

1. Создание программы – психолога на языке программирования Turbo Prolog, но так как эта программа сильно устарела, был взят язык программирования Python.

2. Апробация на людях разной возрастной категории.

3. Проведение опроса

Опрос состоит из трех вопросов:

А) сталкивались ли с искусственным интеллектом ранее;

Б) проведя диалог с программой, Вы поняли ли, что это НЕ человек;

В) помогла ли она решить Вашу проблему.

Заключение: Поставив цель выявить, понимают ли люди с кем общаются, с человеком или программой, можно выявить, что большинство из опрашиваемых поняли, что общаются с программой, но это уже недостатки программы-психолога, которые, конечно же, если учесть, то будет больше людей ошибаться в своем выборе.

Создание искусственно интеллекта включает в себе множество проблем и вопросов. Причем как на пути к его созданию, так и после него. На пути создания искусственного интеллекта это и ограниченность ресурсов, и недостаточные знания в области робототехники, и в неопределенном понятии интеллекта, проблема вообще осуществимости это сделать, и многие другие технические проблемы.

Можно сделать основные выводы:

1) Нельзя давать «последнее» слово за машинами.

2) В наше время не существует программы – собеседника, которая может обмануть человеческий разум

3) Сделанная программа далека от идеала



## **«VOICE-TO-TEXT CONVERT» – ПЛАГИН ДЛЯ ПЕРЕВОДА ГОЛОСОВЫХ СООБЩЕНИЙ**

*Железнова Мария Андреева*

*Научный руководитель Урбанович Юлия Павловна*

*МАОУ гимназия № 99, Свердловская область, г. Екатеринбург*

В настоящее время разработчики социальных сетей стали все чаще разрабатывать дополнительный функционал для своих сервисов, к большому сожалению, не все из них доступны людям с ограниченными возможностями здоровья. Примером тому служит использование голосовых сообщений в социальных сетях. Однако разработчики не предусмотрели возможность использования данной функции слабослышащими людьми, которые точно также, как и все, пользуются социальными сетями. Наше расширение для браузера способно решить данную проблему – невозможность прослушать голосовое сообщение, как людям с ограниченными возможностями здоровья, так и людям, когда физически прослушать голосовое сообщение невозможно. Цель данной работы – разработать расширение для браузера «Voice-to-text converter» по переводу голосовых сообщений в текст. Основной задачей плагина «Voice-to-text converter» является перевод голосового сообщения в текст по нажатию кнопки пользователем.

Плагин для браузера состоит из трёх основных компонентов:

- Плагин для браузера, реализующий функционал работы с пользователем;
- Linux-сервер, реализующий функционал перевода голосового сообщения в текст.
- HTTP-сервер, реализующий функционал взаимодействия Linux-сервера и плагина.

Работа всего плагина «Voice-to-text converter» выглядит следующим образом:

Пользователь, установивший плагин, заходит в личные сообщения в социальной сети ВКонтакте, при наличии голосовых сообщений появляется кнопка для перевода, по нажатию на которую, директория сервера ВКонтакте, где лежит сам аудиофайл, передается в php файл, с помощью которого ссылка аудиофайла сохраняется на http сервере. Параллельно работает программа на Linux-сервере, которая после обнаружения файла, получает его и с помощью API Google переводит



его в текст, отправляя обратно на http сервер. Плагин получает файл и выводит текст в модальном окне браузера.

Технические требования к плагину:

1. Браузеры семейства Chromium (Google Chrome, Yandex browser, Mozilla Firefox, Opera).

2. Объем памяти не менее 2 МБ.

Чем дальше развиваемся, тем больше и больше общаемся друг с другом уже не живую и даже не по телефону, а посредством всевозможных чатов в социальных сетях, мессенджерах и через другие службы. А всё потому что так проще. Что-то короткое передать можно текстом и не потребуется беспокоить собеседника звонком и уже тем более не нужно встречаться из-за этого живую. Сам откроет и прочтёт сообщение, когда ему удобно. Ну а если нужно передать что-то более объёмное, то опять же звонить на сегодняшний день совсем необязательно, если общение с этим человеком осуществляется через социальную сеть.

Все пользователи социальных сетей и мессенджеров по отношению к обмену голосовыми сообщениями делятся на 2 лагеря: те, кто ими постоянно пользуются и видит в этом лишь плюсы; те, кто ими никогда или очень редко пользуются и видят здесь в основном минусы.

На наш взгляд, в использовании голосовых сообщений больше минусов чем плюсов, т.к. прослушивать голосовые сообщения действительно удобно далеко не всегда, а в связи с этим довольно многих этот вариант обмена информацией просто раздражает.

## **Н. И. ЛОБАЧЕВСКИЙ – ТВОРЕЦ НЕЕВКЛИДОВОЙ ГЕОМЕТРИИ**

*Кротова Елизавета Васильевна*

*Научный руководитель Холинова Ольга Анатольевна*

*ОГБПОУ «Костромской торгово-экономический колледж»,  
Костромская область, г. Кострома*

«Непреходящая слава Лобачевского в том, что он решил нам задачу, которая оставалась нерешённой две тысячи лет»

С. Ли

Любая теория современной науки считается верной, пока не создана следующая. Это своеобразный факт развития науки, который имеет подтверждение. Традиционная геометрия Евклида переросла в геометрию



Лобачевского. Именно сравнению некоторых теорем этих теорий и посвящена данная работа. Геометрия Лобачевского является интересным объектом для исследования. Это обусловлено наглядностью и естественностью задач, и, парадоксальностью ответов. В то же время геометрия Лобачевского является важной частью математики и активно используется в самых разных ее областях. Николай Иванович Лобачевский принадлежит к числу тех великих русских математиков, труды которых являлись не только ценным вкладом в науку, но и открывали ей новые пути.

Открытие Н. И. Лобачевского было встречено полным непониманием со стороны его современников. Над ним смеялись, кто со злобой, кто с сочувствием; другие же просто игнорировали новую теорию. Исключение составляли, разве что, венгерский математик Я. Бояи и один из крупнейших математиков XIX века К. Ф. Гаусс. Лишь полвека спустя математики начали осознавать суть этого открытия. Прошло еще несколько десятилетий и стало ясно, что открытие новой геометрии явилось едва ли не самым значительным событием в математике XIX века, оно во многом предопределило развитие всей науки

Идея Лобачевского о том, что мыслима логически не одна только геометрия Евклида, получила в XIX в. подтверждение. Возникли многочисленные геометрии. Воплотились в жизнь и другие его идеи о том, что истинность геометрии проверяется лишь опытом, а расширяющийся опыт требует введения не только евклидовой геометрии. Новые геометрии могут быть построены путем видоизменений систем понятий и исходных высказываний евклидовой геометрии.

Геометрия Лобачевского является стройной непротиворечивой системой. Открытие неевклидовой геометрии дало решающий толчок грандиозному развитию науки, стало необходимым аппаратом для изучения механики, физики и астрономии. Обе геометрии истинны. Но каждая из них имеет свою область приложений: нельзя пользоваться формулами сферической геометрии для плоских фигур и формулами двухмерной евклидовой геометрии для фигур на сфере. Из того что в теории относительности применяются формулы неевклидовой геометрии, не вытекает ещё необходимости сдать в архив геометрию Евклида, как это случилось с астрологией и алхимией и другими лженауками. Именно критика Евклидовой геометрии его теорий и предположений явила миру имена новых выдающихся математиков, внесших большой вклад в мировую науку и бесспорно вела к совершенствованию, как самой геометрии,



так и других наук. И способствовала её формированию до образа той геометрии, которая изучается и используется сейчас, вобравшей в себя лучшие исследования и теории в этой области последних веков.

## **ИЗОБРАЖЕНИЕ ПРОСТРАНСТВЕННЫХ ФИГУР НА ПЛОСКОСТИ**

*Абрамов Егор Дмитриевич*

*Научный руководитель Семенова Тамара Андреевна*

*МБОУ «СОШ№ 13», Алтайский Край, г. Барнаул*

В данном исследовательском проекте я ишу ответ на вопрос, по каким правилам строить изображение трёхмерных объектов на плоскости, чтобы оно наилучшим образом представляло оригинал. Информация об объектах, процессах и явлениях в различных областях знания часто требует визуализации, а язык графики является универсальным средством общения. Совершенствование навыков работы с научной литературой и другими источниками информации, навыков экспериментальных работ с научной литературной и другими источниками информации, навыков экспериментальной работы, исследовательских умений и творческого мышления – вот далеко не полный перечень того, что приобретаю я в ходе работы на проектом.

Цель проекта: исследовать различные методы изображения пространственных фигур на плоскости.

Задачи проекта:

1. Изучить историю развития методов изображений, выявить причины их появления и изменения.
2. Ознакомится с теорией изображений и её приложениями.
3. Рассмотреть практическое применение теории в жизни, возможности использования информационных технологий для решения поставленных проблем.
4. Разработать и провести эксперимент по получению изображения объёмного тела на плоскости (тень), исследовать различные фигуры и их тени-изображения, выяснить, как меняется изображение в зависимости от способа проектирования.

Предполагаемый продукт проекта:

Руководство «Изображение пространственных фигур на плоско-



сти» (может быть использовано как дополнительная литература или же в ходе учебного процесса.)

Этапы работы над проектом.

1. история развития начертательной геометрии.
2. построение проекций.
3. моделирование математических задач для выявления требований к изображению.
4. Описание примеров практического применения изображений.

В этой работе я говорил про тени. Казалось бы, что может быть интересного? Но иногда даже тени способны «оживать». А ведь на самом деле они всего лишь контурные проекции предметов.

Продуктом проекта стало создание руководства «Изображение пространственных фигур на плоскости», в котором изложены основные этапы, правила построения изображения пространственных фигур на плоскости, а также некоторые дополнительные сведения, полученные в ходе работы.

## **ОБРАЗ И ПРООБРАЗ**

*Сергеев Юрий Александрович*

*Научный руководитель Семенова Тамара Андреевна*

*МБОУ «СОШ№ 13», Алтайский край, г. Барнаул*

Данный проект призван помочь учащимся понять и осмыслить связь математических понятий образ и прообраз при помощи подбора примеров, иллюстрирующих эту связь, из различных областей знаний, а также окружающего мира.

Цель проекта: осмыслить связь понятий образ и прообраз как причинно-следственную.

Задачи проекта:

1. Развить умение отбирать, анализировать и систематизировать материал.
2. Совершенствовать навыки работы с разнообразными источниками информации.

Планирование работы и реализация проекта:

3. Работа с различными источниками информации и подбор примеров. Для поиска примеров ребята обратились к литературным, художественным образам, окружающему миру, алгебре, геометрии.



#### 4. Оформление реферата.

Для оформления реферата авторы проекта произвели отбор и систематизацию подобранных примеров.

Результаты проектной деятельности

Работа над проектом способствовала, с одной стороны, расширению общего кругозора учащихся и повышению уровня понимания связи математических понятий образ и прообраз, а с другой – послужила поводом к развитию навыков поиска, анализа, переработки и отбора информации.

### **КОМПЬЮТЕРНАЯ АНИМАЦИЯ**

*Политова Анна Павловна*

*Научный руководитель Фролова Елена Ивановна*

*МБОУ «Гимназия № 1 г. Владивостока», Приморский край,  
г. Владивосток*

Компьютерная анимация стала важной частью нашего общества. Я поставила перед собой цель – в ходе работы выяснить, что такое компьютерная анимация и как её сделать самой.

Компьютерная анимация имеет глубокую историю, она начинается с небольших игрушек отдельных изобретателей и заканчивается глобальным явлением, популярным во всех странах мира. Сама компьютерная анимация представляют собой вид анимации, создаваемый при помощи компьютера и имеет свою классификацию.

На основе изученного материала я создала свою собственную анимацию по особому алгоритму, что я вывела в ходе работы.

Результаты исследования показали, что в нынешнем мире создание компьютерной анимации стало лёгким и доступным видом деятельности и присутствует во многих аспектах современной жизни.





## **ИСКУССТВЕННЫЙ ИНТЕЛЛЕКТ**

*Михно Мария Евгеньевна*

*Научный руководитель Фролова Елена Ивановна*

*МБОУ «Гимназия № 1 г. Владивостока», Приморский край,  
г. Владивосток*

Искусственный интеллект – это одновременно и область науки, и набор вычислительных технологий. Отчасти они созданы по образцу человеческого организма, где нервная система позволяет нам чувствовать, получать информацию, думать и принимать решения. Удивительно, но у понятия «искусственный интеллект» нет одного чёткого определения, и это совсем не мешает его развитию. Если пытаться объяснить, что это, правильнее всего будет сказать, что искусственный интеллект – это направление технологических разработок, которое делает механизмы умными, а умные механизмы – это те, которые могут действовать правильно в зависимости от обстоятельств.

При этом с развитием искусственного интеллекта появляется и много новых вопросов: кто должен брать на себя ответственность, если беспилотный автомобиль попадает в аварию, а интеллектуальное медицинское устройство ошибается? Чем будут зарабатывать на жизнь люди, чьи навыки стали не нужны с появлением роботов?

Основные задачи моей работы:

1. Узнать, где применяется искусственный интеллект.
2. Определить, как применяется искусственный интеллект в повседневной жизни человека.
3. Рассмотреть ближайшие планы по развитию искусственного интеллекта.

Роль искусственного интеллекта в жизни современного человека очень велика, так как человек всегда стремится сделать свою жизнь проще, и в этом ему помогают различные технологии.

За последние 15 лет разработки в области искусственного интеллекта стали частью повседневной жизни: они используются, например, при создании компьютерных игр, бытовой техники или личных помощников для мобильных телефонов, распознающих голос. С годами умные технологии будут всё лучше подстраиваться под владельцев: следить за их здоровьем, предупреждать об опасностях и мгновенно



предоставлять любые нужные услуги. На многих производствах роботы уже выполняют большую часть работы. С каждым годом технологии развиваются, тем самым способствуют процветанию искусственного интеллекта в жизни человека.

## **ВИДЕОМОНТАЖ КАК ВИД ИСКУССТВА**

*Ямалева София Сергеевна*

*Научный руководитель Елена Ивановна Фролова*

*МБОУ «Гимназия № 1 г. Владивостока», Приморский край,  
г. Владивосток*

Под словом «видеомонтаж» стоит понимать не те возможности, которые предоставляют любителям: современные видеокамеры, оснащенные встроенными функциями зума и коррекции изображения, а серьезную работу, проводимую профессионалами уже после съемки, в специально созданных для этого программах.

Видеомонтаж – это процесс, во время которого создается полноценный фильм из отснятого материала. Во время видеомонтажа специалист удаляет неудавшиеся моменты, создает сюжетный ряд, убирает погрешности съемки, редактирует звук. Добавление фотографий, титров в начале и конце фильма, субтитров, калибровка скорости и музыка делают фильм живым.

Видеомонтаж – это искусство, и профессионал в этой области, как художник, создает шедевр из простой последовательности кадров, складывает мозаику так, чтобы получился увлекательный фильм.

В ходе своего исследования я узнала, как появился видеомонтаж, как люди обходились без сложного современного оборудования, что такое линейный и нелинейный монтаж. Произведя анализ информации, найденной в различных источниках, выяснила, какое программное обеспечение необходимо для современного монтажа.

Сложной творческой задачей для любого, кто решил создать свой видеоролик, является придумывание идеи своего ролика. Меня давно интересует история моего города. Гуляя по улицам Владивостока, я заметила множество странных зданий, создающих колорит старого города. Восхищаясь архитектурой, я вспомнила песню Андрея Земскова «Духи города» как-то найденную мной на просторах Интернета. Идея пришла в голову молниеносно.



Я решила показать, что даже в современном городе, где всюду машины и стройки, новые здания и архитектура – даже там, спрятанные за яркими вывесками и броскими орнаментами, живут старые духи города. Они спрятаны от глаз в пустых переулках. Или меркнут рядом с торговыми центрами и небоскребами. Но они есть. Именно такую мысль я решила вложить в свой проект.

Мной самостоятельно была произведена видеосъемка, видеомонтаж выполнялся в программах Movavi Video Suite 12 и VideoPad Video Editor.

Монтаж на первый взгляд может показаться легкой работой. Но это лишь первое впечатление. На самом деле это трудное дело, требующее полной отдачи себя проекту.

Каждый нюанс, должен быть тщательно проработан, каждый кадр идеально снят.

Я считаю, что поставленная цель мной достигнута, я довольна результатом своей работы.

## **АЛГОРИТМИЧЕСКОЕ ИСКУССТВО**

*Шляпников Данил Денисович*

*Научный руководитель Фролова Елена Ивановна*

*МБОУ «Гимназия № 1 г. Владивостока», Приморский край,  
г. Владивосток*

В моей работе я пытаюсь соединить исследования, проведенные ещё в XVIII веке, с современными кибернетическими задачами, рассматриваю, что послужило базой и каких результатов удалось достигнуть в создании новых технологий в области искусства, и что же такое компьютерное искусство, развивающееся в XXI веке.

Алгоритмическое искусство, также известное как искусство алгоритмов или компьютерное искусство – это визуальное искусство, дизайн которого генерируется алгоритмом. Алгоритмическое искусство – это искусство, созданное автономной системой. Для создания алгоритма используются арт-генераторы.

Первый в истории человечества арт-генератор создал Моцарт – с его помощью он сочинял менуэты. Дело в том, что музыка сама по себе алгоритмична. Все в ней подчиняется каким-то законам: размер, темп, обязательные части, такт и прочее.



Советский математик и программист Зарипов создал первый арт-генератор в СССР и начал создавать музыку, которую писала машина. А слепое прослушивание, где были композиторы, музыканты и учёные показало, что средняя оценка машинного искусства оказалась выше, чем искусства человеческого. То есть людям больше понравилось то, что написала машина.

В 1980 году художник Роман Веростко, используя тригонометрические формулы, научил компьютер рисовать абстрактные картины. Он был одним из первых, кто осмелился заявить, что красота математической формулы и синусоиды – это тоже искусство.

В практической части мной было создано два вида программ. Первая рисует абстрактные картины. Вторая может генерировать звук. Так я пытался самостоятельно нарисовать с помощью машины картину и создать случайный ритм.

В наши дни математика даёт не только подходы в изучении существующих музыкальных произведений и передаче полученных знаний, но и новые творческие возможности, новые способы конструирования музыки.

В заключение приведу слова Леонардо да Винчи: «не одно человеческое исследование не может называться истинной наукой, если оно не прошло через математические доказательства».

**ГРАФИЧЕСКОЕ 3D МОДЕЛИРОВАНИЕ  
(МОДЕРНИЗАЦИЯ МБОУ «ГИМНАЗИЯ № 1  
Г. ВЛАДИВОСТОКА»)**

*Чернышова Юлия Вадимовна*

*Научный руководитель Фролова Елена Ивановна*

*МБОУ «Гимназия № 1 г. Владивостока», Приморский край,  
г. Владивосток*

Старые здания школ советской постройки плохо вписываются в атмосферу прогрессирующего XXI века. В связи с этим назревает вопрос о создании здания «современной школы» – школы, которая будет соответствовать темпу настоящего времени и мотивировать учеников на получение знаний. Эта проблема может быть решена двумя способами. Первый способ – построение принципиально новых зданий школ по современным проектам. Отрадно, что эта работа в нашей



стране на современном этапе развития ведется. Построено уже много современных зданий для школ. Но, разумеется, за короткий период времени построить новые здания для всех школ России физически невозможно, нужно изменять, подстраивать под нужды современного образования те здания, которые имеются. В связи с этим предлагается вариант модернизации здания корпуса № 2 МБОУ «Гимназия № 1 г. Владивостока».

Современные методы компьютерного проектирования среды позволяют создавать реалистичные 3D модели, которые помогают визуализировать идею дизайнера. Цель работы – создание графических 3D моделей коридоров школы с измененным интерьером, современными зонами и пространством.

Для реализации проекта в работе рассматривается графическое 3D моделирование, изучается вопрос о критериях модернизации зданий школ, проводится опрос учащихся, для определения наиболее востребованных и важных зон школы для учеников, а также выбирается программа для создания моделей.

3D-моделирование – это процесс создания трёхмерной модели объекта. Задача 3D-моделирования – разработать визуальный объёмный образ желаемого объекта. При этом модель может как соответствовать объектам из реального мира (автомобили, здания, ураган, астероид), так и быть полностью абстрактной (проекция четырёхмерного фрактала).

По результатам опроса лидирующие позиции заняли зона отдыха и пункт информации, поэтому именно эти зоны выбраны для моделирования.

Для создания моделей выбрана программа SketchUp, которая является векторным редактором и очень удобна для архитектурного моделирования и создания дизайна интерьера.

В результате работы были созданы модели зоны отдыха с современным дизайном, удобными креслами со стойками для подзарядки мобильных устройств и большим количеством свободного пространства и зоны пункта информации, где представлены макеты двух корпусов школы и интерактивные стойки с информацией о школе, расписанием звонков и уроков.

Моя работа может иметь продолжение в виде дополнения коридоров школы другими интересными для учеников зонами, или даже создание своей собственной «Школы XXI века».



## **ПЕРВЫЕ ЯЗЫКИ ПРОГРАММИРОВАНИЯ**

*Контеева Дарья Сергеевна*

*Научный руководитель Елена Ивановна Фролова*

*МБОУ «Гимназия № 1 г. Владивостока», Приморский край,  
г. Владивосток*

Одной из актуальных тем информатики в настоящее время является познание языков программирования и технологии их применения. Языки программирования занимают важную роль как в развитии информатики как науки, так и банковском, медицинском, дизайнерском и бухгалтерском делах.

Мне захотелось углубить свои знания в информатике, а точнее в первых и самых распространённых языках программирования. В ходе своей работы я выяснила, что из себя представляют языки программирования Ассемблер, Фортран, COBOL, Паскаль, Бейсик, сделав опрос, выявила, какое понятие о языках программирования имеют учащиеся 7–10 классов и сделала сравнительный анализ реализации простой задачи на разных языках программирования.

Из своей работы я сделала вывод, что язык программирования – это формальная знаковая система, которую понимает компьютер. Предназначен он для написания компьютерных программ, которые вводит пользователь, а принимает компьютер. Сделав опрос, я выявила, что мальчики более ознакомлены с языками программирования, чем девочки. Хотя и они показали хороший уровень знаний.

Каждый из первых языков программирования прошёл долгий путь развития и использования, длившийся десятилетиями. Всего в мире насчитывается более 8000 языков, из которых только малая часть знакома нам, людям, поверхностно изучающим языки программирования. С каждым годом их становится больше, некоторые же навсегда уходят из нашей жизни. Представить наш нынешний мир без языков программирования невозможно, так как они занимают значимую роль как в информатике, так и в жизни всего общества.

Объектно-ориентированные языки современности – это просто и прекрасно, но стоит также изучить функциональное или процедурное программирование. Полезным для начинающего программиста будет и практикум, который представлен в моем исследовании, позволяющий произвести сравнение и идеологию первых языков



программирования, так как на их основе построены и многие современные языки. Программирование, как и ранее, во времена его становления, по-прежнему предполагает длинный путь вашего становления, развития эффективности и продуктивности. На сегодняшний день мое поколение очень много времени проводит наедине с компьютером, поэтому для меня важно изучение того, что на самом деле происходит «за экраном».

## **ДИНАМИЧЕСКОЕ РАЗВИТИЕ МОДИФИКАЦИИ «ГОРИЗОНТ ОТКРЫТИЙ» ДЛЯ ИГРЫ ХЗ РАССВЕТ АЛЬБИОНА ОТ КОМПАНИИ EGOSOFT**

*Салов Владислав Дмитриевич*

*Научный руководитель Яцына Зоя Валерьевна*

*МАОУ «Гимназия № 15 «Содружество», Новосибирская область,  
г. Новосибирск*

Актуальность

В современном обществе множество людей проводит часть своего свободного времени за компьютерными играми. Но игры могут быть не только развлечением для людей. В космическом симуляторе ХЗ Рассвет Альбиона, торгуя на станциях и фондовых биржах, можно познакомиться с ведением бизнеса. Бои и сражения способствуют развитию внимательности и логики. При постройке своих станций, вырабатываются навыки управления производством. Модификация «Горизонт открытый» значительно дополняет игру и делает её более захватывающей и интересной. Новый сюжет удивляет игроков динамикой событий, в каждом задании приходится логически рассуждать, как достичь необходимого результата.

Проводя исследования зависимости востребованности и рейтинга модификации от изменения её качественного состава, можно не только научиться находить оптимальные способы решения задач и реализации различных идей (например, в 3D-моделировании и программировании), но также развить навыки стратегического планирования развития продукта. В дальнейшем, благодаря этому опыту, будет возможность заниматься предпринимательской деятельностью, создавая уже собственные игры и дополнения к ним.



Степень изученности проблемы

Невозможно с точностью утверждать, какие изменения в качественном составе модификации повысят её востребованность и рейтинг.

Поставленная цель

Анализ динамического развития модификации посредством добавления новых версий.

Вариант решения проблемы

Создать новые версии модификации, проанализировать зависимость востребованности продукта от изменений качественного состава модификации, а также исследовать влияние новых версий на рейтинг модификации.

Результаты и выводы

Выпущено 19 новых версий модификации;

Проанализирована зависимость востребованности продукта от его качественного состава: чем больше изменений, тем больше востребованность;

Исследовано влияние изменения качественного состава модификации на рейтинг модификации: чем больше изменений (исходящих из отзывов и предложений), тем выше рейтинг;

Выполнена презентация проекта.

В дальнейшем результаты данного проекта понадобятся в стратегическом планировании следующих продуктов. Уже на данный момент разрабатывается новый космический симулятор, динамическое развитие которого будет направлено с учётом данных зависимостей.

## **ИССЛЕДОВАНИЕ ПРОТОКОЛА АУТЕНТИФИКАЦИИ ШНОРРА**

*Жогаль Александр Сергеевич*

*Научный руководитель Болтнев Юрий Фёдорович*

*МАОУ лицей № 18, Калининградская область, г. Калининград*

Актуальность: Аутентификация субъектов компьютерной системы – одна из самых востребованных задач, решение которой в основном связано с применением криптографических методов. Среди приложений протоколов аутентификации можно отметить следующие: помощь в контроле доступа к ресурсам компьютерных систем, учет





использования ресурсов компьютерной системы, распределение ключей криптографических систем и средств защиты информации.

Формулировка гипотезы:

Рассмотрим следующую ситуацию: имеются два абонента компьютерной сети А(Алиса) и В(Боб). В – это банк, в котором у А имеется счёт и А хочет переслать В по сети в электронной форме платежное поручение перевести некоторую денежную сумму. Для банка важно убедиться в том, что данное сообщение действительно исходит от Алисы, а ей в свою очередь нужно, чтобы никто не мог изменить сумму, указанную в платежном поручении, или просто послать поддельное поручение от ее имени. Такая гарантия называется обеспечением целостности информации и составляет важную задачу криптографии. В данной работе рассматривается протокол аутентификации Шнорра, обеспечивающий решение этой задачи. Обмен информации в протоколе происходит по схеме «запрос-отклик». В работе показано, что схема аутентификации Шнорра является стойкой против пассивного противника если задача дискретного логарифмирования является трудноразрешимой.

Используемые методы: теоретико-числовые методы, математическое моделирование, компьютерное исследование.

Цель: Применение теории чисел в криптографических протоколах.

Задачи:

1. Изучение криптографического протокола аутентификации Шнорра.
2. Реализация протокола аутентификации в облачном приложении Sage.
3. Иллюстрация протокола средствами визуального программирования CрупTool.
4. Моделирование атаки на протокол со стороны злоумышленника.
5. Оценка стойкости протокола аутентификации.
6. Результаты:
7. Протокол аутентификации Шнорра реализован в системе компьютерной алгебры Sage в среде облачного приложения SageMathCloude.
8. Исследована безопасность протокола в зависимости от его параметров.
9. Протокол аутентификации Шнорра проиллюстрирован средствами визуального программирования CрупTool.



10. Смоделированы следующие атаки на протокол аутентификации: Подделка отклика на основе угаданного запроса; Подделка отклика на основе решения проблемы дискретного логарифма.

11. Подобраны примеры успешного решения проблемы дискретного логарифма при большой длине ключа

## **НАДЗЕМНАЯ ЧАСТЬ КЕНДЫРЯ КОНОПЛЕВОГО – ПЕРСПЕКТИВНОЕ ЛЕКАРСТВЕННОЕ РАСТИТЕЛЬНОЕ СЫРЬЕ**

*Фролова Елизавета Юрьевна*

*Научный руководитель Ханина Миниса Абдуллаевна*

*ГОУ ВО МО ГГТУ, Московская область, г. Орехово-Зуево*

Актуальной задачей отечественной фармации является расширение ассортимента отечественного лекарственного растительного сырья (ЛРС), применяемого в медицине. Наибольшее внимание привлекает официальное ЛРС, потенциал которого в настоящее время раскрыт не полностью. К таким растениям относится кендырь коноплевый (*Arosupum cannabinum* L.), семейство кутровые (*Arosupaseae*), у которого сырьевой частью являются корневища с корнями, используемые как источник карденолидов подгруппы строфанта. Мощная надземная часть растения в настоящее время не находит применения. В связи с этим целью настоящего исследования является установление возможности использования побегов к. коноплевого в качестве нового ЛРС – источника биологически активных веществ (БАВ) и фитопрепаратов.

**Объекты и методы исследования.** Объектами для исследования служили побеги к. коноплевого, выращенного на Аптекарском огороде ГГТУ, заготовленного в конце августа 2018 года. Побеги сушили естественной сушкой до воздушно-сухого состояния. Общий фитохимический, микроскопический, товароведческий анализы и количественное определение основных групп БАВ проводили по общепринятым и фармакопейным методикам [1].

**Результаты исследований и их обсуждение.** В побегах к. коноплевого с помощью общего фитохимического и спектрального методов анализа обнаружен широкий спектр фенольных соединений (флавоноиды, антоцианы, кумарины, оксикоричные и фенолкарбоновые кислоты, дубильные вещества); витаминов (аскорбиновая кислота и кароти-



ноиды), свободных сахаров и полисахаридов, а также аминокислот и хлорофиллов.

Исследование содержания основных групп БАВ показало, что флавоноидов (в пересчете на рутин) содержится 3,80%, антоцианов (в пересчете на цианидин) – 0,28%; дубильных веществ (в пересчете на танин) – 4,80%; кумаринов (в пересчете на умбеллиферон) – 1,234%; фенолкарбоновых кислот (в пересчете на хлорогеновую кислоту) – 2,94%; каротиноидов (в пересчете на каротин-  $\beta$ ) – 100,0мг%; хлорофиллов (в пересчете на хлорофилл а) – 150,0мг%

Результаты микроскопических исследований: листья амфистоматические, верхняя и нижняя эпидерма выполнены изодиаметричными клетками, верхняя эпидерма имеет четковидные утолщения, нижняя эпидерма покрыта папиллами. Устьичный аппарат аномоцитный, погруженный. Трихомы – одноклеточные, толстостенные простые и железистые волоски с грубобородавчатой поверхностью. Паренхима листа выполнена столбчатой и губчатой (округлые клетки и лопастные) паренхимой, все клетки паренхимы секреторные, содержат секрет зеленовато-желтого цвета. Жилки листа сопровождаются эфирно-масличными каналами.

#### Выводы

Таким образом, экспериментально подтверждено, что побеги к. коноплевого являются источником БАВ и фитопрепаратов, обладающим противовоспалительным, ранозаживляющим, антиоксидантным, противомикробным действием.



XLIII Всероссийская конференция обучающихся  
**«ЮНОСТЬ, НАУКА, КУЛЬТУРА»**



**МЕДИЦИНА,  
ЗДОРОВЫЙ ОБРАЗ  
ЖИЗНИ,  
ВЕТЕРИНАРИЯ**

Москва, 2019



## **РОЛЬ МЕДИЦИНСКОЙ СЕСТРЫ В ФОРМИРОВАНИИ РЕПРОДУКТИВНОГО ЗДОРОВЬЯ ДЕВОЧЕК ПОДРОСТКОГО ВОЗРАСТА**

*Сумская Екатерина Александровна*

*Научный руководитель Камаева Оксана Сергеевна*

*ГБПОУ «Белореченский медицинский колледж»,  
Краснодарский край, г. Белореченск*

Охрана репродуктивного здоровья юного населения в настоящее время провозглашена национальной стратегией государственной политики России. Необходимость подобного решения продиктована неуклонным демографическим ростом народонаселения страны при значительном ухудшении здоровья россиян. Не меньшее беспокойство вызывает отсутствие стремления подростков к созданию семьи и деторождению, что является результатом неправильного воспитания с детства. Неосведомленность об основах анатомии и физиологии репродуктивной системы человека и вытекающее из этого неправильное и неполное осознание образа жизни женщины – продолжательницы рода, имеет место не только у самой девушки, но и у ближайшего ее окружения, результатом чего является беременность, аборт в подростковом возрасте, низкая рождаемость и бесплодие в зрелом периоде жизни. В данной работе рассматривается значимость деятельности медицинской сестры в формировании полового и репродуктивного здоровья девочек подросткового возраста. Сделан вывод, что грамотная, внимательная и профессиональная деятельность медицинской сестры при работе с девочками подростками помогает в формировании их здоровья.

## **СЕСТРИНСКИЕ ТЕХНОЛОГИИ ПРИ ПЕРЕЛИВАНИИ КРОВИ И ЕЁ КОМПОНЕНТОВ**

*Гордик Даниэлла Владиславовна*

*Научный руководитель Камаева Оксана Сергеевна*

*ГБПОУ «Белореченский медицинский колледж»,  
Краснодарский край, г. Белореченск*

Трансфузиология (transfusio – переливание, смешивание; logos – учение) – раздел медицины, изучающий теоретические и практические вопросы переливания крови, ее компонентов и препаратов, а также



кровезамещающих и плазмозамещающих растворов и растворов для парентерального питания. Гемотрансфузия (переливание крови) – это внутрисосудистое введение, с лечебной целью, цельной крови или ее компонентов от донора реципиенту. Перелитая кровь оказывает влияние на все жизненно-важные функции организма пациента. Производит заместительное действие, улучшает кровообращение, повышает артериальное давление, поддерживает кислотно-щелочное, активизирует обменные процессы, способствует остановке кровотечений и явлений интоксикаций. Вместе с кровью в организм поступают эритроциты, белки, гормоны, антитела. Перелитая кровь способствует активации протромбина, понижает проницаемость сосудистой стенки, восполняет отсутствующие факторы свертывания крови, а также повышает защитные функции организма больного и способствует повышению сопротивляемости болезням, улучшает обмен веществ и общее состояние пациента.

В данной работе рассматривается значимость деятельности медицинской сестры при переливании крови и её компонентов. Сделан вывод, что от грамотной работы сестринского персонала зависит деятельность врачей, и что очень важно – жизнь пациента.

## **ВЗАИМОДЕЙСТВИЕ СЕМЬИ И ШКОЛЫ В ФОРМИРОВАНИИ ЗДОРОВОГО ОБРАЗА ЖИЗНИ МЛАДШИХ ШКОЛЬНИКОВ**

*Пустовалов Иван Андреевич*

*Научный руководитель Пустовалова Нина Сергеевна*

*МБОУ СОШ № 4, Тамбовская область, г. Рассказово*

В современных условиях очень важна роль семьи и школы в формировании всесторонне развитой личности, сохранении и укреплении здоровья детей младшего школьного возраста. Семья и школа должны создать благоприятные условия для сохранения и укрепления физического, психического здоровья младшего школьника и формирования здорового образа жизни. Семья, школа и общественность – главные социальные институты, отвечающие за воспитание и обучение детей и подростков. Они играют ведущую роль в становлении и развитии личности младшего школьника, формировании здорового образа жизни, сохранении и укреплении его здоровья.



Проблема формирования основ здорового образа жизни является особенно актуальной для учащихся младшего школьного возраста, так как в этот период происходит становление собственной программы жизнедеятельности, а ребенок включается в сложную работу по формированию саморефлексии, самоконтроля и саморегуляции. Ведь здоровье подрастающего поколения относится к числу важнейших показателей, характеризующих экономическое, социальное и моральное благополучие общества.

Актуальность, социальная и педагогическая значимость проблемы обусловили необходимость формирования здорового образа жизни у младших школьников.

В связи с этим одной из приоритетных задач системы образования должно стать создание условий для сохранения и укрепления здоровья детей, формирование у них отношения к здоровью как к главной человеческой ценности.

Основными направлениями охраны и укрепления здоровья учащихся являются:

- формирование ценности здоровья и здорового образа жизни в деятельности образовательного учреждения;
- нормализация учебной нагрузки;
- подготовка и повышение квалификации педагогических кадров;
- разработка и внедрение инновационных программ, направленных на охрану и укрепление здоровья детей, их полноценное развитие;
- создание системы и механизмов совместной деятельности школы и семьи с формированием культуры здорового образа жизни учащихся, их родителей, педагогов.

Одним из главных компонентов формирования ценности здоровья и здорового образа жизни является просветительская работа с родителями (законными представителями), привлечение родителей (законных представителей) к совместной работе с детьми, к разработке программы формирования ценности здоровья и здорового образа жизни. Ведь ребёнок большую часть проводит дома, в семье, в кругу своих родных, чей образ жизни, стереотипы поведения становятся сильнейшими факторами формирования их представлений о жизни.





## **ПРОФИЛАКТИКА РАКА ШЕЙКИ МАТКИ**

*Майборода Ольга Александровна*

*Научный руководитель Майковская Наталья Владимировна*

*ГБПОУ «Белореченский медицинский колледж»,*

*Краснодарский край, г. Белореченск*

Ежегодно в России диагноз рак ставится порядка 500 000 человек, а смертность от онкологических заболеваний остается на втором месте в структуре смертности после сердечно – сосудистых заболеваний.

Для сокращения смертности от опухолевых заболеваний существует два подхода: уменьшение числа новых случаев за счет первичной профилактики и увеличения процента излечения и выживаемости тех, у кого уже возник рак, за счет ранней диагностики и рациональной терапии.

Профилактика рака шейки зависит от состояния пациента и подразделяется на первичную, вторичную и третичную. Первичная профилактика направлена на предотвращение основных факторов развития рака шейки матки – инфицирования ВПЧ и другими заболеваниями, способными вызвать фоновые состояния, а также на выявление и устранение или ослабление влияния неблагоприятных факторов окружающей среды на процесс возникновения злокачественной опухоли.

Вторичная профилактика направлена на диагностику и раннее выявление фоновых и предраковых состояний. К исследованиям, позволяющим эффективно выявлять предопухолевые заболевания и опухоли, относятся: маммография, цитологическое, эндоскопические исследования, профилактические осмотры, определение в биологических жидкостях уровня онкомаркеров и другие.

Третичная профилактика заключается в предупреждении рецидивов и метастазов у онкологических больных, а также новых случаев злокачественных опухолей у излеченных пациентов. Для лечения злокачественной опухоли и третичной профилактики рака следует обращаться только в специализированные онкологические учреждения.

Огромная роль в вопросе профилактики рака шейки матки заключается в проведении информационно-просветительской работы. Осведомленность о признаках или симптомах, которые могут относиться к раку, имеет важное значение.

Анализ данных о состоянии онкологической помощи больным раком женских половых органов показал, что в 2014 г. в России доля



морфологически верифицированных диагнозов при раке яичников (89,1%) была ниже по сравнению с долей рака шейки (97,4%) и тела (96,5%) матки

По данным 2015–2017 года можно сделать вывод, что выявляемость на профосмотрах выросла на 5%, из них основной процент – на ранних стадиях. Летальность на первом году после выявления диагноза снизилась на 3,3%, средний возраст заболевших снизился на 3 года.

С целью выявления осведомленности населения о вакцине против ВПЧ был проведен опрос в Белореченске среди женщин, которые посещают детскую поликлинику со своими детьми (возраст детей от 1 мес.-до 17 лет):

– Из опрошенных 31 женщины 23 человека не знают, что такое ВПЧ.

– Опрошенные 8 женщин, которые знали о ВПЧ, никогда не слышали о вакцинации против вируса ВПЧ. Или не обращали на эту информацию внимания.

С целью информирования населения был разработан санитарный бюллетень «Профилактика инфекции, вызванной ВПЧ».

## **ИЗУЧЕНИЕ ОСОБЕННОСТЕЙ ПРИМЕНЕНИЯ ЛЕКАРСТВЕННЫХ ПРЕПАРАТОВ ПРОБИОТИКОВ В МЕДИЦИНСКИХ ЦЕЛЯХ**

*Боровская Наталья Владимировна*

*Научный руководитель Давыдова Ольга Александровна*

*ГАУ АО ПОО «Амурский медицинский колледж», Амурская область,  
г. Благовещенск*

Проблемой современного мира являются такие причины нарушения свойств и состава микрофлоры кишечника, как несбалансированное, однообразное питание, злоупотребление жирным и сладким, монодиеты, гиповитаминоз. В связи с этим, целесообразность использования пробиотиков сегодня не вызывает сомнения у большинства врачей. На аптечном рынке существует ряд медицинских препаратов, содержащих пробиотики. Пробиотики – это живые микроорганизмы, они очень чувствительны к изменениям температуры, кислороду воздуха, влажности. Все эти физические факторы влияют на качество препаратов, содержащих пробиотики, а значит на фармакологическую эффективность. Большое значение в сохранении активности проби-



отических препаратов имеют условия хранения в домашних условиях и соблюдение способа применения.

Цель работы: Изучение особенностей хранения и применения лекарственных препаратов пробиотиков. Задачи работы: 1. Изучить фармакопейные требования к пробиотикам. 2. Проанализировать состав исследуемых препаратов. 3. Провести контроль качества препаратов Линекс капсулы, Аципол капсулы, Бифидумбактерин сухой, Лактобактерин сухой в соответствии с требованиями Государственной Фармакопее XIII. 4. Изучить особенности хранения и применения лекарственных препаратов пробиотиков. Объект исследования: пробиотические лекарственные препараты Линекс в капсулах производителя «Sandoz», Аципол в капсулах производителя ЗАО «Фармацевтическая фирма «ЛЕККО», Бифидумбактерин сухой производителя Экополис, Лактобактерин сухой производителя АО «НПО» «Микроген». Предмет исследования: особенности хранения и применения лекарственных препаратов пробиотиков Линекс капсулы, Аципол капсулы, Бифидумбактерин сухой, Лактобактерин сухой.

Проведен анализ состава препаратов Линекс в капсулах, Аципол в капсулах, Бифидумбактерин сухой, Лактобактерин сухой пробиотиков. Препарат Линекс в капсулах содержит три наименования живых бактерий (Лактобактерии ацидофильные, Бифидобактерии, Энтерококки), Аципол – Лактобактерии ацидофильные, Бифидумбактерин сухой- Бифидумбактерии. Бифидумбактерин содержит только одно вспомогательное вещество, в отличие от других исследуемых препаратов. Линекс и Бифидумбактерин содержат разные виды бифидобактерий. Проведен контроль качества препаратов Линекс капсулы, Аципол капсулы, Бифидумбактерин сухой, Лактобактерин сухой в соответствии с требованиями Государственной Фармакопее XIII. Описание, время восстановления Бифидумбактерина и Лактобактерина соответствуют требованиям нормативной документации. Капсулы Линекс и Аципол в воде не распались, а только деформировались за 30 минут. Линекс распался только в среде хлороводородной кислоты. К раствору натрия гидроксида капсулы Линекс и Аципол в течение 30 минут оказались устойчивы. Все исследуемые препараты однородны по дозированию. Упаковка и маркировка препаратов соответствует нормативной документации. Изучены особенности хранения лекарственных препаратов пробиотиков Линекс в капсулах, Аципол в капсулах, Бифидумбак-



терин сухой, Лактобактерин сухой. Капсулы Линекс нужно хранить при температуре не выше 25 °С, в оригинальной упаковке; Аципол в капсулах, Бифидумбактерин сухой: при температуре не выше 10 °С; Лактобактерин сухой: при температуре от 2 до 8 °С. Нарушение температурного режима хранения влечет снижение фармакологических свойств. Изучены особенности применения лекарственных препаратов пробиотиков Линекс в капсулах, Аципол в капсулах, Бифидумбактерин сухой, Лактобактерин сухой. Капсулы Линекс и Аципол следует принимать в целом виде, вскрытие капсул не допускается. Препараты Бифидумбактерин сухой, Лактобактерин сухой следует применять сразу после приготовления, не допуская промежутка времени между приготовлением раствора и применением. Если использованы не все дозы препарата, их хранение не допустимо.

## **РОБОТОТЕХНИКА В ХИРУРГИИ**

*Аришин Денис Николаевич*

*Научный руководитель Майковская Наталья Владимировна*

*ГБПОУ «Белореченский медицинский колледж», Краснодарский край, г. Белореченск*

В настоящее время нанотехнологии шагнули далеко вперед, затронув все отрасли производства, в том числе и медицину. Они активно внедрились в хирургию, и с их помощью хирурги со всего мира проводят различные по сложности операции. Роботы подразделяются на пассивные, полуактивные и активные. Их задача – облегчение работы хирургу и расширение спектра его способностей.

Робот daVinci имеет несколько манипуляторов, которые повторяют движения человеческих рук в теле пациента. Система состоит из 3 основных частей:

- Панель управления – место работы врача-оператора
- Второй элемент управления – это ножные педали (с их помощью происходит регулировка коагуляций инструментов, фокусировка камеры и переключение между рабочими манипуляторами)
- Оптическое устройство
- На сегодняшний день роботы daVinci имеются в нескольких клиниках нашей страны: Санкт-Петербург, Москва, Екатеринбург, Краснодар.



- Преимущества системы daVinci:
- улучшенная сноровка, точность и управляемость
- отличная эргономика
- безопасность

Недостатками этой системы являются продолжительность настройки оборудования, высокая стоимость аппарата, длительность и стоимость подготовки и обучения медицинского персонала.

В Краснодаре в Краевой клинической больнице им. Очаповского и Краевом клиническом онкодиспансере имеются роботизированные системы daVinci, которые провели более 1000 операций в 5 направлениях хирургии: лапароскопической, колопроктологической, урологической, абдоминальной и торакоскопической. Эти роботы успешно внедрились в клиники нашего края, и продолжают ускоренными темпами лечить пациентов, сохраняя при этом большие шансы на дальнейшее выздоровление и работоспособность.

В России с помощью робота daVinci провели около 7400 операций и все они заканчивались с благоприятным итогом. При использовании робототехники возникает минимальное количество осложнений, чем при любой другой операции, проводимой только врачами-хирургами.

Хирургические роботы daVinci настолько облегчают работу хирургов, что все врачи мира, публикуя отчеты об операциях с использованием робототехники, дали высокую оценку робототехнологии, отметили большую безопасность, уменьшение продолжительности хирургического вмешательства и длительности госпитализации.

На сегодняшний день робототехнологии шагнули далеко вперед, благодаря чему концепция лечения людей значительно изменилась. Сегодня во всем мире с помощью роботов врачи могут проводить операции, которые несколько лет назад казались невозможными. Но, в настоящее время роботизированные системы облегчают работу врачам, расширяют возможности хирурга, тем самым, увеличивают точность, внимательность и безопасность во время проведения операций. Роботы играют огромную роль в здоровье человека, и внедрение их в медицину является наиболее перспективным видом деятельности.



## **ИЗУЧЕНИЕ БИОЭКВИВАЛЕНТНОСТИ ТАБЛЕТОК РАЗНЫХ ВИДОВ С ФАРМАЦЕВТИЧЕСКИМИ СУБСТАНЦИЯМИ АСКОРБИНОВАЯ КИСЛОТА, НИТРОФУРАЛ, АЦЕТИЛСАЛИЦИЛОВАЯ КИСЛОТА**

*Вагина Александра Владимировна*

*Научный руководитель Давыдова Ольга Александровна*

*ГАУ АО ПОО «Амурский медицинский колледж», Амурская область,  
г. Благовещенск*

Таблетки – твердая дозированная лекарственная форма, получаемая путем прессования порошков или гранул или другим подходящим способом. Таблетки могут содержать одно или несколько действующих веществ с добавлением или без добавления вспомогательных веществ. Таблетки классифицируют в зависимости от пути введения, наличия оболочки, способа получения и применения, характера высвобождения действующего вещества. Таблетки являются одной из самых распространенных и перспективных лекарственных форм, в настоящее время составляют около 80% от общего объема готовых лекарственных форм. Для обеспечения взаимозаменяемости воспроизведенных препаратов при фармакотерапии они должны быть фармацевтически, биологически и терапевтически эквиваленты оригинальному препарату или препарату сравнения.

Цель исследовательской работы: изучить биоэквивалентность таблеток с аскорбиновой кислотой (таблетки без оболочки, жевательные таблетки, шипучие таблетки), с нитрофуралом (таблетки без оболочки, шипучие таблетки) с ацетилсалициловой кислотой (таблетки без оболочки, шипучие таблетки).

Предмет исследования: биоэквивалентность таблеток разных видов с фармацевтическими субстанциями Аскорбиновая кислота, Нитрофурал, Ацетилсалициловая кислота, нитрофурал.

Биоэквивалентность – полное воспроизведение препаратом-дженериком состава и лекарственной формы оригинального лекарственного препарата. Проблема биоэквивалентности лекарственных препаратов имеет большое фармацевтическое, клиническое и экономическое значение, поскольку один и тот же фармацевтический препарат может выпускаться многими (иногда несколькими десятками) фирмами с использованием различных вспомогательных (аддитивных) веществ и по



разным технологиям. Особое значение изучения биоэквивалентности препаратов приобретает в условиях широкого применения по сути аналогичных препаратов, во всех странах обусловлено существенной разницей в стоимости между ними. Это позволяет существенно снизить затраты на лечение пациента, сохраняя при этом высокий уровень качества лечения. Для того чтобы подтвердить фармацевтическую эквивалентность препаратов необходимо провести тест *in vitro* «Распадаемость» и «Растворение».

В результате исследовательской работы: 1. Изучили виды таблеток и требования к их качеству, которые изложены в ОФС.1.4.1.0015.18 Таблетки, ГФ XIV.2. Рассмотрели фармакопейные требования к фармацевтическим субстанциям Аскорбиновая кислота, Нитрофурал, Ацетилсалициловая кислота, которые изложены в ФС.2.1.0058.18, ФС.2.1.0148.18, ФС.2.1.0006.18.3. Изучили биоэквивалентность таблеток разных видов с фармацевтическими субстанциями Аскорбиновая кислота, Нитрофурал, Ацетилсалициловая кислота по показателям «Распадаемость» и «Растворимость». Исследование показало, что показатель «Распадаемость» выше у шипучих таблеток по сравнению с таблетками без оболочки и жевательными таблетками. Однако показатель «Растворимость» выше у классического вида таблеток таблетки без оболочки.

## **МЕТОДИКА КОМПЛЕКСНОГО МЕДИЦИНСКОГО МАССАЖА ДЛЯ ЛЕЧЕНИЯ, ПЕРВИЧНОЙ И ВТОРИЧНОЙ ПРОФИЛАКТИКИ АЛЛЕРГИЧЕСКИХ РИНИТОВ**

*Демиденко Владимир Алексеевич*

*Научный руководитель Демиденко Евгений Алексеевич*

*ГБПОУ «Свердловский областной медицинский колледж»,  
Свердловская область, г. Екатеринбург*

Аллергический ринит является серьезной, актуальной проблемой общественного здоровья и здравоохранения Российской Федерации и всего мира в целом, что подтверждается огромным количеством больных данным заболеванием. Согласно статистике 15–18% населения. Аллергические риниты наносят значительный вред здоровью пациента, также несут серьезную нагрузку на систему здравоохранения, а еще большую финансовую нагрузку бюджету больного.



Существует немало причин возникновения аллергического ринита и факторов риска его возникновения, что влияет на ежегодное увеличение числа заболевших им. Самой главной причиной является раздражающий аллерген. Однако, не все люди страдают от данного заболевания, поэтому помимо аллергена, в совокупности с ним должны быть еще какие-либо причины, например, ослабленный иммунитет, вредные (неблагоприятные для организма) условия труда, сезон пыления растений, патологии полости носа, вредные привычки и другие.

На данный момент симптомы аллергического ринита четко описаны, но, к сожалению, исследованное заболевание может иметь ряд индивидуальных особенностей при проявлении его у каждого отдельно взятого пациента. Внешние симптомы данного заболевания не всегда дают точный ответ при определении диагноза, поэтому необходимо максимально использовать все диагностические методы при его постановке. Диагностика должна быть максимально полной, комплексной. Несвоевременное или неправильное лечение может привести к астме.

Современная медицина направлена на поиск эффективных методов своевременной диагностики и лечению аллергических ринитов, с использованием медикаментозных и немедикаментозных методов лечения, а также их профилактики в связи с увеличением факторов риска. Выработаны различные медикаментозные схемы лечения, при помощи которых достигается лечебный эффект. Существуют не менее эффективные немедикаментозные методы лечения: медицинский массаж, лечебная физкультура, дыхательные гимнастики. К тому же аллергии могут быть вызваны и самими лекарственными препаратами. Этот факт подтверждает высокую значимость медицинского массажа в лечении больных аллергическим ринитом.

Выработанная в ходе исследования методика комплексного медицинского массажа для лечения, первичной и вторичной профилактики аллергических ринитов является эффективным, доступным и почти не имеющим противопоказаний средством, что подтверждается результатами исследования. Созданный в ходе исследования протокол массажа вполне оправдал себя при применении его на практике, показал его высокую эффективность. Положительный лечебный результат был замечен практически у всех пациентов, за исключением одного. Процедура разработанного массажа доступна и может быть применена в общей сети здравоохранения.





Рекомендуется проводить в среднем 10–20 процедур массажа с перерывом между курсами массажа 3–4 месяцев. Допустимо проведение курса массажа из 8–10 процедур, с перерывом между курсами массажа 4–6 месяцев при стойкой ремиссии. Количество курсов и процедур может быть увеличено, либо уменьшено индивидуально, с учетом вида аллергического ринита.

В процессе проведения процедуры массажа могут возникнуть негативные реакции организма в виде появления или усиления насморка. Они устраняются незамедлительным соединительнотканным массажем области носа и скуловых дуг.

## **АРОМАТЕРАПИЯ КАК НЕМЕДИКАМЕНТОЗНЫЙ МЕТОД ЛЕЧЕНИЯ И ПРОФИЛАКТИКИ ЗАБОЛЕВАНИЙ. ИССЛЕДОВАНИЕ ПРАКТИКИ**

*Утёмова Ксения Александровна*

*Научный руководитель Удалова Елена Николаевна*

*ГБПОУ «СОМК», Свердловская область, г. Екатеринбург*

Актуальность темы исследования «Ароматерапия как немедикаментозный метод лечения и профилактики заболеваний. Исследование практики» обусловлена ростом интереса населения к немедикаментозным способам лечения и сокращению влияния химических препаратов на организм человека. В ходе исследования была поставлена следующая цель: анализ эффективности применения ароматерапии как способа лечения и профилактики заболеваний.

Для достижения поставленной цели были выделены следующие задачи:

1. Ознакомиться с историей развития ароматерапии.
2. Изучить основные методы ароматерапии.
3. Выявить проблемы и перспективы развития ароматерапии.
4. Провести опрос населения по вопросу информированности и востребованности ароматерапии.
5. Провести исследование рынка ароматерапии в сфере торговли, образования и медицинских услуг.

Объектом изучения проекта является ароматерапия. Предметом изучения выступает развитие ароматерапии как метода нетрадиционной медицины.



Ароматерапия берет своё начало за долгое время до нашей эры. Древние люди отлично понимали ароматические и терапевтические свойства растений и пользовались ими в целях оздоровления тела и умиротворения души. Сегодня ароматерапия в странах Европы, США, Японии и Канаде переживает настоящий бум. Там действуют сотни кабинетов ароматерапии, опубликованы десятки книг, действуют научные институты и издаются журналы, посвященные этой отрасли. Но если обратить внимание на современное состояние ароматерапии в России можно наблюдать упадок в плане проведения исследовательских работ. Однако ароматерапия широко используется в повседневной жизни на уровне массового использования без каких-либо серьёзных научных подходов и учёта мировых достижений в области ароматерапии.

Не смотря на то, что множество испытанных медикаментов были выработаны из растений и до сих пор производятся на растительной основе, многие люди проявляют недоверие к растительным лекарственным средствам. Ещё большему сомнению подвергаются лечебные возможности ароматерапии. Возможно, это происходит потому, что будущих медицинских работников не знакомят с основами ароматерапии. Масла дают растениям аромат. Свойства масел зависят от вида растений, условий их выращивания, используемой части, а также способа производства. Часто из различных частей одного и того же растения получают разные по составу и запаху масла. Эфирные масла получают дистилляцией (из зелени и коры), экстракцией (из соцветий, лепестков и корней) и прессованием (из кожуры и плодов). Эфирные масла имеют широкий спектр биологической активности. Одни из них – антисептики, другие – спазмолитики, третьи регенерируют клетки, четвёртые успокаивают или, напротив, возбуждают нервную систему. При этом эфирные масла относятся к сильнодействующим средствам, которые могут не только помочь, но и навредить, если не соблюдать рекомендации по применению. Каждое ароматическое масло обладает противовирусным, противовоспалительным и антимикробным свойством. Помимо этого, они снимают стресс, успокаивают, улучшают работу сердечно-сосудистой системы, нормализуют давление, жировой обмен, благоприятно влияют на сон и работоспособность. Для достижения более высокого эффекта принято сочетать эфирные масла. Некоторые основные сочетания: лаванда универсальна со всем, кроме розмарина; цитрусовые идеально звучат с хвойными маслами;



жасмин, иланг-иланг, ирис, лаванда, роза и ромашка – прекрасная цветочная композиция. Составляя какую-либо смесь, необходимо убедиться, что у пациента нет аллергии.

Исследовательская часть. Анализ рынка ароматерапии в г. Екатеринбурге. В ходе работы был составлен список вопросов для исследования информированности и заинтересованности жителей города Екатеринбурга в услугах ароматерапии. Опрошено 56 человек. Проанализировав полученные результаты, можно сделать выводы:

– В настоящее время ароматерапия является методом восстановления и поддержания здоровья, о котором многие респонденты ничего не знают. Таким образом, 50% (28 человек), опрашиваемого населения ответили, что ничего не знают об ароматерапии, но хотели бы узнать. 14,3% – 8 респондентов настроены консервативно и предпочитают пользоваться только традиционными способами лечения. 35,7% – 20 интервьюируемых слышали о таком методе.

– 53,6% (30 человек) считает что ароматерапия – это псевдонаука и не имеет под собой никаких разумных обоснований. Ещё 31% (17 человек) склонны полагать, что ароматерапия это перспективный подход к лечению различных психологических расстройств и вполне может сочетаться с традиционной медициной. И 15,4% (9 человек) полагают, что при должном изучении данной области, проведении научных и клинических исследований эта наука составит достойную конкуренцию традиционным методам лечения и релаксации.

Результаты исследования потребительского рынка ароматерапии показали что, ароматерапия – это перспективное направление науки, развитию которого мешает отсутствие информированности. Из-за неосведомлённости потенциальных потребителей спрос на эфирные масла и услуги ароматерапевтов остается низким, что ведёт к падению предложения, а это в свою очередь ведёт к ухудшению качества продукции для снижения цены.



## **ПОЛЬЗА И ВРЕД СОКОВ**

*Харламова Екатерина Борисовна*

*Научный руководитель Ачекина Инна Валерьевна*

*КГБ ПОУ «Уссурийский агропромышленный колледж»,  
Приморский край, г. Уссурийск*

В наше время трудно найти людей, которые не любили бы соки. Сок – это польза, витамины, удовольствие. Современное телевидение пестрит рекламными роликами о пользе разнообразных соков, призывая ежедневно употреблять в пищу этот уникальный по своим свойствам напиток. У нас возник интерес, что же скрывается за этой красивой упаковкой. И так ли полезны соки, как нам их рекламируют.

В работе представлены исследования о пользе соков для организма человека. Забота о здоровье населения обусловила наш интерес к данной теме. Поэтому целью работы является: исследовать и оценить качество, пользу и безопасность соков.

При выполнении работы мы ставили перед собой следующие задачи:

1. исследовать историю происхождения соков;
2. провести социальный опрос студентов колледжа о частоте употребления соков и их информированности о составе и пользе данного продукта;
3. проанализировать состав соков, присутствующих на рынке г. Уссурийска;
4. рассмотреть влияние ингредиентов соков на организм человека;
5. разработать рецептуру нового сока;
6. предложить рекомендации выбора сока.

В своей работе мы попытались разобраться, настолько полезны соки для здоровья человека, как это звучит в рекламе, и не представляют ли они какую-либо опасность организму. Мы считаем, что проделанная нами работа привлечет внимание людей, употребляющих соки, и поможет им в правильном выборе этого напитка.

Подводя итоги своему исследованию, мы пришли к выводу, что, выбирая качественный товар, необходимо внимательно изучить этикетку и помнить, что в составе натурального сока не должно быть консервантов, красителей и прочих добавок. В работе приведены доказательства о практической значимости исследования, так как большинство людей, как правило, не уделяют особого внимания своему питанию,



а употребляют в пищу многие продукты, которые широко рекламируют. Мы попытались дать рекомендации правильного выбора сока на прилавках магазинов. Считаем, что проделанная нами работа привлечет внимание людей, употребляющих соки, и поможет им в правильном выборе этого продукта.

Рекомендации по выбору сока

1. Внимательно читать информацию на этикетке о дате изготовления, способе производства и составе сока. Чем больше в составе сока консервантов и других элементов, тем он вреднее

2. Сок должен быть стопроцентным, натуральным или полученным из концентрированного сока

3. К выбору соков, изготовленных из овощного и фруктового пюре, следует подходить осторожно, т.к. они готовятся из отжимков, т.е. из того, что осталось после отжима хорошего сока

4. Больше всего витаминов сохраняется в свежавыжатых и соках прямого отжима, меньше всего в восстановленных.

5. Лучше всего витамины сохраняются в соках в картонной упаковке, т.к. она предохраняет продукт от солнечных лучей.

6. Известный производитель, успешно зарекомендовавший себя на рынке – главная гарантия хорошего качества соков.

Актуальность нашего исследования подтвердили результаты анкетирования, проведенного нами в колледже КГБ ПОУ «УАПК»: студенты мало информированы о пользе и вреде соков. По итогам нашей работы составлена презентация «Польза и вред соков». Таким образом, наша работа имеет практическую значимость. Мы намерены продолжить изучение специальных исследовательских работ по данной теме.

## **ВЛИЯНИЕ СЫРА В ПРИГОТОВЛЕНИИ БЛИНЧИКОВ И ГРЕЧНЕВОЙ МУКИ В ПРИГОТОВЛЕНИИ ШОКОЛАДНЫХ БЛИНОВ**

*Логинова Ольга Петровна*

*Научный руководитель Антоненко Надежда Анатольевна*

*КГБ ПОУ «Уссурийский агропромышленный колледж», Приморский край, г. Уссурийск*

В настоящее время блюда исконно русской кухни становятся популярными во всем мире, и в нашей стране открываются предприятия



общественного питания с ограниченным ассортиментом блюд несложного приготовления для быстрого обслуживания потребителей. Таким предприятием является «блинная», где готовят блины с различными наполнителями и начинками. Данная закусочная может предложить даже самому требовательному и изысканному посетителю богатый ассортимент мучных блюд. Блины – это уникальное русское блюдо, обладает внешней круглую форму, готовят тесто жидкое, и выливают на раскалённую сковороду небольшими порциями. По традиции блины подают к столу, с различными закусками, так и свернутыми во внутрь. Полноценные белки, углеводы, жиры и экстрактивных веществ, различные макаронные изделия и сыры является необходимыми для нормального функционирования организма.

Целью работы является исследование влияния сыра и гречневой муки на качество приготовления блинов и блинчиков

При выполнении работы мы ставили перед собой следующие задачи:

1. Изучить историю возникновения блинчиков и блинов
2. Выяснить, какую роль оказывают блинчики и блины на организм человека.
3. Провести эксперимент и выявить влияние гречневой муки и сыра на качество приготовления шоколадных блинов и блинчиков

В работе представлена технология приготовления блинов и блинчиков с добавлением различных ингредиентов, таких как сыр и гречневая мука. Мучные изделия имеют неплохую питательную ценность, которая зависит от состава теста. Яйца богаты витаминами В, D, А, РР и К, многими минералами, аминокислотами и такими веществами, как холин (противостоит развитию новообразований) и лецитин (нормализует работу печени). Чтобы уменьшить энергетическую ценность этого блюда, можно слегка изменить рецептуру. Вместо пшеничной муки лучше использовать гречневую, т.к. она намного лучше усваивается в организме. Цельное молоко можно заменить обезжиренным, в состав его входят многие ценные вещества, но при этом оно не содержит насыщенных жиров. Можно использовать в качестве жидкости минеральную воду: в ней почти нет калорий, и блины будут пышные. Более питательным блюдом сделают овсяные хлопья. Они считаются превосходным источником клетчатки, она регулирует работу кишечника.

Исследование показало, что, добавляя сыр в тесто, при выпекании блинчики имеют правильную форму, без трещин и надрыв. Время очер-



ствения сырных блинчиков наступает через сутки после выпечки. Блинчики без добавления сыра имеют незначительные трещины и надрывы. Консистенция оболочки охлажденных блинчиков Однородная, мягкая, эластичная, не липкая и не подсыхая, свойственная данному виду теста и время очерствения блинчиков наступает через 3 часа после выпечки.

При добавлении гречневой муки в тесто для блинов, изделия имеют правильную форму, без трещин и надрыв, легко переворачиваются без прилипания к сковороде, время очерствения блинов наступает через 12 часов после выпечки, шоколадные блины без добавления гречневой муки имеют незначительные трещины и надрывы. Консистенция при остывании становится вязкой и очерствения блинов наступает через 3 часа после выпечки.

Таким образом, во время выпечки и хранения мучные изделия с наполнителями не имеют нарушения, поэтому их можно использовать в приготовлении и реализации на предприятиях общественного питания.

## **ВОЗНИКНОВЕНИЕ РЕФЛЕКСОВ, В ТОМ ЧИСЛЕ И БЕЗУСЛОВНЫХ, КАК ИНСТРУМЕНТ ВЛИЯНИЯ МУЗЫКИ НА ОРГАНИЗМ ЧЕЛОВЕКА**

*Хатит Елизавета Сергеевна*

*Научный руководитель Спицына Любовь Ивановна*

*МАОУ лицей № 64, Краснодарский край, г. Краснодар*

Музыка – творение гения человека, музыка – загадка природы! Человек, используя музыку, имеет возможность, воздействуя на центральную нервную систему слушателя, изменять психоэмоциональное состояние окружающих. Цель данного исследования заключалась в оценке степени влияния различных видов музыкального воздействия на безусловные рефлекс человека на основе изменения первичных медико-биологических показателей.

Актуальность темы обусловлена и тем, что каждому старшекласснику предстоит в свое время государственная итоговая аттестация – сильное и не всегда позитивное воздействие на центральную нервную систему и организм в целом. Оказалось интересным приблизиться к ответу на вопрос: может ли специально подобранная музыка корректировать психоэмоциональное состояние выпускника в условиях подготовки и прохождения испытаний ЕГЭ?



В работе все эксперименты и первичные медико-биологические измерения проведены для группы одноклассников, 16–17-летние юноши и девушки, которые и стали объектами исследования. Им были предложены специально подобранные музыкальные отрывки. Экспериментально проверялись изменения их психоэмоционального состояния и медицинских показателей в условиях музыкально-звукового воздействия.

Удалось подтвердить гипотезу о том, что музыка влияет на изменение сердечно – сосудистых сокращений, которые, в свою очередь, определяются ритмичностью музыки, её жанром. Следовательно, музыкальное воздействие на человека, находящегося в условиях волнения, тревожности, страха, может способствовать нормализации психоэмоционального фона, то есть оказывать позитивное влияние на выпускников школ.

Проведение анкетирования позволило выявить музыкальную композицию, наиболее эмоционально воспринятую участниками эксперимента. Это музыкальная композиция классического жанра («Лунная соната», Бетховен), которая в свою очередь обеспечивала оптимальное состояние центральной нервной системы.

Таким образом, поиск способов корректировки психологического состояния и работоспособности подростков в период экзаменационных испытаний, позволяет внести предложение о целесообразности музыкального сопровождения ЕГЭ на этапе ожидания начала экзамена. Результаты проведенного опроса об отношении к такому музыкальному сопровождению экзаменов дали стопроцентный положительный результат.

## **ВЛИЯНИЕ НОЧНОГО ШУМОВОГО ЗАГРЯЗНЕНИЯ НА РАБОТОСПОСОБНОСТЬ ПОДРОСТКОВ ГОРОДА ВЛАДИВОСТОКА**

*Копысова Любовь Андреевна*

*Научный руководитель Присяжнюк Анжела Алексеевна*

*МБОУ Гимназия № 1, Приморский край, г. Владивосток*

Стремительная урбанизация современного мира, помимо своей положительной роли в прогрессе человечества, имеет и отрицательное влияние. Одной из самых масштабных проблем современности является





загрязнение. Общеизвестным является промышленное загрязнение, однако не стоит забывать и о таких видах загрязнения, как световое, шумовое, геометрическое и т.д. Они оказывают не менее пагубное влияние на здоровье человека, воздействуя на мозг через органы чувств. Наиболее интересным и актуальным для себя я посчитала шумовое загрязнение, так как с течением времени пагубное влияние именно этого фактора я стала наиболее остро ощущать на своём здоровье, в частности плохое качество сна, а как следствие – плохое общее самочувствие. Расспросив подробнее сверстников, живущих в мегаполисах, я узнала, что данная проблема является очень распространённой, а пагубное влияние шумового загрязнения не ограничивается лишь ухудшением самочувствия. Таким образом, я поняла, что моя работа является общественно значимой, и решила подробнее исследовать данную тему. Цель работы – выявить влияние шумового загрязнения на качество сна а, как следствие, – на работоспособность подростков города Владивостока.

В своей работе я проанализировала информацию из теоретических источников по шумовому загрязнению для того, чтобы, опираясь на эти данные, провести собственное исследование и выяснить, каким образом шумовое загрязнение влияет на работоспособность через качество сна человека. Из Интернета я узнала о природе и структуре шума, восприятию его организмом. Затем я изучила последствия его влияния на ЦНС и организм человека в целом. Я выяснила, что шум обладает «кумулятивным» эффектом; в результате сложного воздействия через органы слуха на мозг человека, он вызывает различные реакции организма; одним из самых серьёзных последствий влияния на работоспособность является охранительное торможение, которое человек ощущает на себе как вялость, неспособность к концентрации внимания и т.д. Для того, чтобы провести собственные эксперименты и проверить истинность поставленной гипотезы, сначала я проанализировала методы, которыми буду пользоваться при выполнении работы, а также материалы (тесты на проверку концентрации внимания). Я пришла к выводу, что в практической части я буду выявлять зависимость между работоспособностью контрольной и экспериментальных групп в зависимости от уровня шума. Сначала я измерила уровень шумового загрязнения в пяти районах Владивостока, на основании этого создала пять экспериментальных групп. Участников контрольной группы я на-



бирала произвольно. Я попросила испытуемых создать предписанные условия в своих квартирах, а затем рассчитала корреляцию между уровнем шума и работоспособностью, удовлетворённостью качеством сна с помощью калькулятора Спирмена, а уровень концентрации внимания по методике Шульте. В результате эксперимента я пришла к очень неоднозначным выводам. Я наблюдала закономерное возрастание жалоб в связи с увеличением уровня шума в экспериментальных группах, а также значительное увеличение жалоб на повышенную утомляемость, головную боль, проблемы с концентрацией внимания по сравнению с контрольной группой. А для того, чтобы узнать на практике, действительно ли ночное шумовое загрязнение влияет на работоспособность подростков, я провела тест по методике Шульте, определяющий уровень концентрации их внимания. Сначала я протестировала контрольную группу. Среднее время работы с одной таблицей составило 19 секунд.. Затем я поработала с экспериментальными группами. Среднее время их работы с одной таблицей составило 20 секунд, это при том, что подавляющее количество испытуемых справилось на «хорошо» и «удовлетворительно». Таким образом, среднее написание теста контрольной и экспериментальной группами отличаются незначительно. Также я не нашла прямой корреляции между уровнем шума и результатами теста в экспериментальных группах. Это дало мне возможность предположить, что организм участников эксперимента выработал защитные реакции, связанные с адаптацией к данному уровню шума. А для того, чтобы узнать, действительно ли работоспособность связана с качеством сна и для того, чтобы проверить адаптационные способности организма, я провела опрос на 2 и 10 день эксперимента, в котором попросила участников указать на проблемы с засыпанием, с качеством самого сна и пробуждения. Мои предположения подтвердились – работоспособность действительно зависит от качества сна, а результаты опроса поразительны: организм участников действительно смог адаптироваться к нагрузке в виде шумового загрязнения. Однако результаты моих опросов – это всего лишь субъективная оценка происходящего с точки зрения самих испытуемых. Не исключено, что они могут быть неточными, так как не верифицированы научной аппаратурой.



## **ВЛИЯНИЕ ЗАНЯТИЙ БАСКЕТБОЛОМ НА ЗДОРОВЬЕ ШКОЛЬНИКА**

*Капчук Дарья Романовна*

*Научный руководитель Домненко Андрей Валентинович*

*МБОУ Лицей № 62, Кемеровская область, г. Кемерово*

Цель исследования: изучить динамику показателей скоростно–силовых качеств у девушек 13–14 лет, занимающихся баскетболом по различным тренировочным программам.

Анализ литературных источников позволил обобщить имеющиеся литературные данные и мнения специалистов, касающихся скоростно-силовой подготовки, как одного из разделов специальной физической подготовки баскетболистов.

В качестве документальных источников были использованы: журнал сдачи нормативов девушками 2002–03 г.р., занимающихся баскетболом в МБОУ «Лицей № 62» за 2015–16 и 2016–17 уч. год, рабочая тетрадь учителя физической культуры МБОУ «Лицей № 62». В качестве контрольного испытания были использованы следующие тесты: прыжок в длину с места, бег 30 метров, челночный бег 3 по 10 метров и метание мяча 1 кг из-за головы. Эти тесты были выбраны в связи с тем, что они широко используются в работе учителями физической культуры. Исследование особенностей развития скоростно-силовых качеств баскетболисток проводилось в период с октября 2015 г. по апрель 2017 г. Тестирование проводилось периодически через 6 месяцев (октябрь, апрель).

В исследовании принимали участие две группы девушек в количестве 24 человек:

1 группа – девушки 2002–03 г. рождения, записавшиеся и планирующие заниматься в спортивной секции по баскетболу МБОУ «Лицей № 62», в количестве 12 человек.

2 группа – девушки 2002–03 г. рождения, посещающие только уроки физической культуры и не занимающиеся спортом в спортивных секциях, в количестве 12 человек. Данная группа девушек включена в эксперимент для того, чтобы можно было сопоставить и сравнить их результаты с девушками, которые целенаправленно занимаются в секции баскетбола и увидеть тенденцию развития физических качеств.



Сущность эксперимента заключается в следующем: выявить наиболее эффективные методы и средства развития скоростно-силовых качеств баскетболисток 13–14 лет, провести тестирование и сравнить результаты.

Сопоставление результатов тестирования в первой и второй группах по контрольным упражнениям показало, что на момент начала эксперимента во всех тестах статистически достоверные различия отсутствуют. На тренировочных занятиях по баскетболу были использованы специальные упражнения следующим образом: когда на тренировке шло целенаправленное развитие скоростно-силовых качеств (1 раз в неделю), то девушкам предлагалось 4–5 упражнений из данной программы, кроме того, им было предложено по 1–2 упражнения на развитие другого качества. Специальные упражнения, способствующие развитию скоростно-силовых качеств, для девушек, занимающихся только на уроках физической культуры, не применялись.

Сопоставление результатов тестирования в группе девушек, занимающихся баскетболом, показывает, что упражнения по развитию скоростно-силовых качеств у юных баскетболисток 13–14 лет дали положительные результаты. У девушек, занимающихся баскетболом получены достоверные отличия в результатах и отмечается положительная динамика в развитии скоростно-силовых качеств.

#### ВЫВОДЫ

1. Подростковый период является сенситивным для развития скоростно – силовых качеств.

2. Использованные нами упражнения, направленные на развитие скоростно-силовых качеств баскетболисток 13–14 лет, наиболее эффективны для развития прыгучести и силы. Результаты в прыжках в длину с места и метании мяча 1 кг из-за головы в контрольной и экспериментальной группах достоверно отличались друг от друга. Для развития скоростных качеств необходимо включать в тренировочный процесс больше специальных упражнений для развития скорости (ускорения по 10–15 метров, челночный бег и т.п.).

3. Использованные нами упражнения, направленные на развитие скоростно-силовых качеств баскетболисток 13–14 лет, показали свою эффективность и могут быть рекомендованы для широкого использования в практической работе тренеров – преподавателей по баскетболу.

XLIII Всероссийская конференция обучающихся  
**«ЮНОСТЬ, НАУКА, КУЛЬТУРА»**



**ПЕДАГОГИКА,  
ПСИХОЛОГИЯ,  
СОЦИОЛОГИЯ**

**Москва, 2019**



## **РАЗВИТИЕ ПАМЯТИ У ДЕТЕЙ С ОГРАНИЧЕННЫМИ ВОЗМОЖНОСТЯМИ ЗДОРОВЬЯ ПОСРЕДСТВОМ ИГРОВЫХ УПРАЖНЕНИЙ**

*Панова Мария Дмитриевна*

*Научный руководитель Сураева Светлана Георгиевна*

*ГБПОУ «Губернский колледж», Самарская область, г. Сызрань*

В настоящее время в России, в силу целого ряда причин, усиливается тенденция к увеличению числа детей–инвалидов и лиц с ограниченными возможностями здоровья. Категория таких детей крайне неоднородна, это определяется, прежде всего, тем, что в нее входят дети с разными нарушениями развития: нарушениями слуха, речи, опорно-двигательного аппарата, интеллекта, с выраженными расстройствами эмоционально-волевой сферы, включая ранний детский аутизм; с задержкой и комплексными нарушениями развития. Поэтому особую актуальность приобретает развитие памяти у детей с ОВЗ. Возможности памяти детей данной категории ограничены и отличаются качественным своеобразием: объем памяти ограничен, прочность запоминания снижена, информация быстро забывается, характерна неточность ее воспроизведения. Чтобы воспроизвести информацию, ребенку с ограниченными возможностями здоровья приходится прилагать специальные дополнительные усилия.

Поэтому необходимы новые подходы к развитию памяти детей с ОВЗ. На наш взгляд, обоснованно эффективными являются игровые методы, включающие современные гейм-технологии. Геймификация – это внедрение игровых элементов в процесс обучения, которые способствуют повышению познавательной активности обучающихся, формированию интереса к знаниям, развитию образовательной мотивации и инициативы. Отметим, что у учащихся начальной школы развита образная память, следовательно, использование эйдетики, живых мнемотаблиц, способствует созданию оптимальных условий для развития памяти детей с ОВЗ, создавая при этом ситуацию успеха. Так метод последовательных ассоциаций может использоваться при запоминании последовательности слов (например, ключевые слова текста изложения). Суть метода в том, что запоминаются не сами слова, а ассоциации, которые к ним придумываются. Метод графических ассоциаций состоит в том, что при запоминании написания слова надо



сделать рисунок (на планшете, в гаджетах), обозначающий само слово, и обыграть в нем букву, которую надо запомнить. Метод фонетических ассоциаций заключается в подборе русских слов с данными звуками. Метод оживления хорошо развивает воображение и образное мышление. Он эффективен при запоминании дат. Метод Цицерона – простой и в то же время чрезвычайно эффективный, называемый также методом мест. Суть его состоит в том, что запоминаемые единицы информации надо мысленно расставлять в хорошо знакомой комнате в строго определенном порядке. Затем достаточно вспомнить эту комнату, чтобы воспроизвести необходимую информацию. Именно так и поступал Цицерон. Метод пиктограмм (рисуночного письма) эффективно реализуется в игровой форме. Причём, учащимся можно давать задание на дом – нарисовать в смартфонах, гаджетах покадрово мультфильм к тексту и пересказать текст по кадрам. Выполнять задание можно в группах, как минипроект.

Таким образом, уровень развития памяти младших школьников с ограниченными возможностями здоровья будет выше, если в системе реализуется программа по развитию памяти детей с ограниченными возможностями здоровья посредством современных игровых упражнений, учитываются возрастные и индивидуальные особенности обучающихся с ОВЗ. При этом большое значение имеет комплексный подход, необходимость осуществления педагогического просвещения родителей и раннее включение в образовательный процесс коррекционных приёмов по развитию памяти у детей с ограниченными возможностями здоровья.

## **РАЗВИТИЕ НАВЫКОВ ОБЩЕНИЯ МЛАДШИХ ШКОЛЬНИКОВ НА ОСНОВЕ ГЕНДЕРНЫХ ОСОБЕННОСТЕЙ**

*Синдюкова Альфия Ринатовна*

*Научный руководитель Митрофанова Анастасия Евгеньевна,*

*ГБПОУ Самарской области «Самарский социально-педагогический  
колледж», Самарская область, г.о. Самара*

Цель исследования: теоретическое обоснование проблемы гендерного подхода в теории и практике начального общего образования, выявление гендерных различий в речи младших школьников, организация



работы учителя начальных классов по устранению гендерных особенностей речи младших школьников и развитию их навыков общения.

Теоретическая значимость проведенного исследования заключается в том, что изучены и обобщены теоретические подходы для определения и выявления различий в речи мальчиков и девочек младшего школьного возраста.

Изучив особенности взаимоотношений мальчиков и девочек в младших классах, мы пришли к определенным выводам. Девочки этого возраста более активны, чем мальчики. Они более добросовестны, более ответственны. Часто именно в этом источник мальчишеской оппозиции. Значит, необходимо стараться специально как можно чаще ставить мальчиков в позицию ответственных и инициативных членов коллектива. Необходимо внимательно отмечать проявления чувства взрослости у мальчиков, бережно его поддерживать.

Причиной неумения школьников обоего пола организовывать совместную деятельность является их настороженное отношение друг к другу, как правило, инициируемое взрослыми.

Когда же на смену настороженности, а в определенный период и некоторой отчужденности между мальчиками и девочками приходит все более нарастающий взаимный интерес, их взаимная активность не находит правильных путей, так как к этому нарастанию взаимного интереса они не подготовлены предшествующим воспитанием.

Проблема взаимоотношений в младшем школьном возрасте была исследована с помощью комплекса методик, который позволил определить возрастную динамику выявленных различий в общении младших школьников в зависимости от пола. В ходе исследования нами была разработана программа по устранению гендерных различий младших школьников и установлению доброжелательных отношений в микросоциуме. Повторно проведенные методики подтвердили эффективность предложенной программы.

Практическая значимость исследования состоит в том, что результаты исследования позволят учителю начальных классов совершенствовать организацию общения младших школьников в процессе обучения.

Так же в ходе исследования мы установили, что гендерные особенности речи детей младших школьников будут устранены, если будут определены индивидуальные различия речи младших школьников, а также определено содержание работы учителя начальных классов





по устранению гендерных различий младших школьников. И, конечно же, нужно создавать условия, в ходе которых дети смогут сотрудничать друг с другом, стараясь помогать друг другу.

Новизна исследования в рассмотрении мотивации обучения младших школьников, определяющей во многом свободу выбора в общении, подчёркивая индивидуальность ученика, в том числе и гендерную.

На основе проведенного исследования авторы предлагают систему работы по устранению гендерных различий в речи младших школьников и развитию навыков общения на их основе.

## **ПЕДАГОГИЧЕСКИЙ КОНФЛИКТ И ТЕХНОЛОГИЯ ЕГО РАЗРЕШЕНИЯ**

*Мальцева Алина Алексеевна*

*Научный руководитель Кателина Анна Александровна*

*ГАОУ ВО ЛО «Ленинградский государственный университет имени  
А. С. Пушкина», г. Санкт-Петербург*

В данном исследовании рассматриваются факторы, вызывающие педагогический конфликт в процессе обучения в школах и ВУЗах. Избежание противоречий в коллективе образовательного процесса представляется невозможным, но одной из главных задач педагога является своевременное урегулирование конфликта.

На основании анализа литературы и личных наблюдений (социальный опрос педагогического состава ЛГУ им. А. С. Пушкина и анонимный опрос учащихся) были выявлены ведущие факторы возникновения конфликта в образовательном процессе со стороны учащихся:

- личность учителя;
- отсутствие профессиональных качеств педагога;
- отсутствие справедливости и четкой позиции педагога.

Со стороны педагогического коллектива:

- накапливающаяся усталость,
- высокая ответственность за качество обучения;
- низкий уровень одобрения действий и работы учителя со стороны учеников и родителей.

Согласно исследованиям, большую роль играют личности конфликтующих. Значительное влияние на разрастание конфликта и отсутствие



мер по его предотвращению оказывает агрессивность личности, недовольство окружающей социальной средой и самим собой.

Стоит отметить, что на сегодняшний день существует большое количество методик и методических разработок для раскрытия личности как педагога, так и учащихся, их взаимодействие и взаимообучение в образовательном процессе. Но, к сожалению, педагогические конфликты остаются актуальными и в большей степени нерешенными.

Анонимный опрос, в котором приняло участие 100 человек, показал, что 80% опрошенных испытывали на себе неблагоприятные последствия после конфликта с педагогом и 30% опрошенных признались, что им пришлось прибегнуть к помощи родителей или классного руководителя для разрешения конфликта.

В данной работе представлены стратегии по урегулированию педагогических конфликтов:

1. уход от конфликта;
2. противоборство;
3. уступок;
4. компромисс;
5. сотрудничество.

К сожалению, данные стратегии требуют обновления и нового применения на постоянно

меняющееся поколение и развитую молодежь, т.к. в век технологий учитель перестал быть источником информации, из-за чего значимость педагога стала уменьшаться, а авторитет падать.

В работе предлагаются базовые и точные способы предотвращения конфликта, даны некоторые рекомендации для сторон педагогического конфликта:

- контроль эмоций, объективность;
- отсутствие оскорблений и агрессии;
- предоставить ученику/учителю «право на ошибку»;
- четкое понимание ситуации и инициатива по разрешению конфликта;
- не разрушать отношения с учеником/учителем и не усугублять ситуацию.

Главным итогом исследования является то, что необходим пересмотр личности как современного ученика, так и современного педагога. Исходя из этого, важной задачей дальнейшего исследования будет из-



учение уровней возраста учащегося, их возрастные особенности и их предрасположение к конфликтности и эмоциональности. Необходимо выработать новые методики и разработки по повышению конфликтно-логической культуры учителя, выработать технологии по предотвращению конфликтных ситуаций не только в линии «учитель – ученик», но и «учитель – учитель», «учитель – руководство», «учитель – родитель».

Необходимо предоставлять тренинги не только для педагогического персонала, который не обновляется или мало обновляется на сегодняшний день, но и для учеников и родителей, а именно – рекомендации по воспитанию, прививания уважения к взрослым наставникам и четкого понимания со стороны учеников в необходимости непрекращающегося процесса обучения.

## **СКАЗКА КАК СРЕДСТВО ФОРМИРОВАНИЯ ЛИЧНОСТНЫХ УНИВЕРСАЛЬНЫХ УЧЕБНЫХ ДЕЙСТВИЙ У МЛАДШИХ ШКОЛЬНИКОВ**

*Тимофеев Лариса Юрьевна*

*Научный руководитель Кателина Анна Александровна*

*ГАОУ ВО ЛО «Ленинградский государственный университет имени  
А. С. Пушкина», г. Санкт-Петербург*

Первое «научное пособие», с которым ребенок знакомится в своей жизни – это сказка. Еще не научившись читать, он уже слышит от родителей сказки, и в его сознании запоминаются сказочные персонажи и их поведение. Сказка действует незаметно, на бессознательном уровне. В сказке можно найти несколько смысловых слоев, каждый из которых важен. Основываясь на этом, педагоги используют на уроках сказку как средство формирования определенных способов действия в учебе и в повседневной жизни.

Проблема формирования личностных универсальных учебных действий является насущной в наше время. В нашем исследовании мы выбрали сказку как средство формирования УУД у младших школьников, так как сказка – самый детский метод педагогики и, конечно, один из самых древних. Ведь еще наши предки, занимаясь воспитанием детей, не спешили наказывать провинившегося ребенка, а рассказывали ему сказку, из которой становился ясным смысл его поступка.



Мы провели исследование на базе средней общеобразовательной школы № 44, расположенной по адресу: г. Калининград, ул. Молодежная, дом 7 с целью изучить уровень сформированности личностных УУД у младших школьников. Мы выяснили, что во 2 «Б» классе, в котором мы проводили методики, преобладает средний уровень развития личностных универсальных учебных действий. Из этого следует, что использовать сказку как средство развития личностных УУД можно, так как большинство младших школьников на данном этапе обучения еще проявляет интерес к этому литературному жанру. Нужно помнить, что работа со сказкой может проводиться только при желании ребенка, это необязательная процедура. Тем не менее, она абсолютно безопасна, т.к. сказка использует замещающий опыт, а ребенок уже сам делает выводы.

Очень важно работать со сказкой правильно, не навредив младшему школьнику, ведь еще В. А. Сухомлинский говорил, что «сказка, развивает внутренние силы ребенка, благодаря которым человек не может не делать добра, то есть учит сопереживать». В нашей работе мы постарались дать ряд рекомендации родителям как работать со сказкой дома и развивать личность ребенка.

## **ВЛИЯНИЕ ЗАНЯТИЙ ФИЗИЧЕСКОЙ КУЛЬТУРОЙ НА УЧЕБНУЮ УСПЕВАЕМОСТЬ СТАРШЕКЛАССНИКОВ**

*Дмитриева Александра Дмитриевна*

*Научный руководитель Дмитриева Евгения Александровна*

*МОУ СОШ № 63, Челябинская область, г. Магнитогорск*

Одним из важнейших факторов, определяющих жизненный успех, является качественное образование. В наши дни явно видны противоречия между низким уровнем качества знаний обучающихся и высокими требованиями общества в глубоко образованных кадрах.

Нас заинтересовал вопрос: возможно ли повышение качества образования старшекласников при занятии физической культурой? Возможен ли положительный эффект занятий физической культурой на общую успеваемость школьников?

Цель исследования: влияние занятий физической культурой на повышение успеваемости старшекласников в рамках системы среднего общего образования.



Гипотеза исследования: занятия физической культурой и разными видами спорта позволяют существенно повысить уровень успеваемости обучающихся.

Мы провели эксперимент: предложили классным руководителям и учителям предметникам, работающим в 9–11 классах, как можно чаще использовать занятия физической культурой. Это могли быть физминутки, смена видов деятельности на уроке, регулярные уроки физкультуры в спортзале и на улице, пешие прогулки, экскурсии, выезды за город и другое.

Результаты, полученные в ходе эксперимента, говорят о том, что абсолютная и качественная успеваемость обучающихся, занимающихся физической культурой, выше, чем у тех, кто далек от занятий физической культурой и спортом.

Не менее важно, что занятия физической культурой способствуют поддержанию, сохранению и укреплению здоровья растущего организма. Если не обращать на эти проблемы внимание, то в итоге мы можем получить не только неуспевающих обучающихся, но и с ослабленным здоровьем.

Таким образом, можно сказать, что цель нашей работы достигнута. Мы доказали, что занятия физической культурой имеют положительное влияние на успеваемость старшеклассников в рамках системы среднего общего образования, при условии, что эта работа будет проводиться в комплексе. Хотелось бы, чтобы полученные результаты были использованы педагогами школ города в учебной и внеурочной деятельности с целью повышения качества образования.

## **ОРГАНИЗАЦИЯ ВОСПИТАНИЯ: КАК ПРИВИТЬ ЛЮБОВЬ К НАРОДНОЙ МУЗЫКЕ?**

*Момотова Варвара Евгеньевна*

*Научный руководитель Дмитриева Евгения Александровна*

*МОУ СОШ № 63, Челябинская область, г. Магнитогорск*

Музыка и музыкальная деятельность стимулирует ребенка к активной творческой деятельности, расширяет рамки его жизненного опыта, служит источником положительных эмоций.

Имея богатое культурное наследие традиций русского народа, образовательный процесс в настоящее время испытывает трудности.



Проблема заключается в том, что современные дети окружены только современным творчеством.

Нас заинтересовал вопрос: возможно ли в современных условиях воспитания привить ребенку любовь к народной музыке?

Цель исследования: воспитание любви к своей малой родине через знакомство с народной музыкой.

Задачи исследования:

1. Изучить научные исследования по данной проблеме;
2. Определить эффективность системы работы по использованию народной музыки обучающихся начальной школы;
3. Определить условия для формирования интереса у школьников к народной музыке.

Мы выдвинули гипотезу, что в ходе систематической, целенаправленной и планомерной работы произойдут качественные изменения в развитии патриотизма у детей младшего школьного возраста посредством использования возможностей народной культуры.

Мы провели эксперимент. Подобрали музыкальный материал, в который включили песни, хороводы, народные игры. Его мы рекомендовали использовать в экспериментальной группе. В контрольной группе уроки и занятия проводились без изменений.

Работа над выбранной нами темой: «Организация воспитания: как привить любовь к народной музыке?» показала, что многие ученые занимались этой проблемой, но все же, в настоящее время, она продолжает оставаться актуальной.

Результаты, полученные в ходе эксперимента, говорят о том, что у наших подопечных произошли качественные изменения показателей в понимании и отношении к народному творчеству. Многие из них проявили интерес к фольклору. Они ощутили потребность познакомиться с народным творчеством еще глубже за рамками эксперимента.

Таким образом, можно сказать, что цель нашей работы достигнута. Мы доказали, что народная музыка оказывает положительное влияние на обучающихся младших классов в рамках системы начального общего образования, при условии, что эта работа будет проводиться в комплексе. Хотелось бы, чтобы полученные результаты были использованы педагогами школ города в учебной и внеурочной деятельности с целью приобщения детей к русской народной культуре, повышения качества образования.



## **ДИДАКТИЧЕСКАЯ ИГРА КАК СРЕДСТВО ФОРМИРОВАНИЯ МЕТАПРЕДМЕТНЫХ РЕЗУЛЬТАТОВ В ПРОЦЕССЕ ОБУЧЕНИЯ ИСТОРИИ**

*Азбукина Елизавета Владимировна*

*Научный руководитель Бабаева Елена Вячеславовна*

*ГГТУ, Московская область, г.о. Орехово-Зуево*

К одному из видов деятельности, которая способствует достижению метапредметных результатов на уроках истории, можно отнести дидактические игры. Они активизируют разностороннюю деятельность учеников, способствуют развитию интереса, расширению кругозора, развитию познавательных и мыслительных умений.

Игровая деятельность хоть и не является ведущей в процессе обучения, но занимает важнейшую позицию, поскольку направлена на формирование регулятивных, познавательных и, что имеет огромное значение в современном обществе, коммуникативных универсальных учебных действий, которые используются учениками до конца обучения в школе и после выпуска из неё.

Ещё А. С. Макаренко считал, что «воспитание будущего деятеля происходит прежде всего в игре». Главное назначение игры состоит в том, что она несёт детям радость, «задор». По его мнению, «бодрый, целеустремленный, жизнерадостный игровой стиль детской жизни есть неперемненное условие здорового развития ребёнка и коллектива детей».

Дидактические игры позволяют учащимся получать от образовательного процесса не только знания, но и удовольствие. Кроме того, это даёт ученикам возможность сменить пассивную позицию на активную, путём этого они получают и усваивают больший объём информации.

Дидактическая игра может быть использована на разных этапах изучения темы. В средних классах их можно вводить в ход уроков не только для подготовки к восприятию нового учебного материала или закрепления и повторения объясненного учителем, но и для побуждения школьников к активной деятельности с целью расположения их к работе, поднятия работоспособности до высокого уровня, что будет способствовать развитию метапредметных результатов обучения.

Однако посредством использования дидактических игр на уроках истории происходит формирование регулятивных, познавательных, коммуникативных УУД лишь при правильном подходе учителя, каче-



ственной подготовке и продумывании заданий. Педагог сам может разработать такие игры в зависимости от уровня обученности класса, каких-либо индивидуальных особенностей, и использовать их на уроке. Привлечение дидактических игр способствует более плодотворному усвоению исторических знаний и развитию исторического сознания. У учеников вырабатываются умения самостоятельной работы. Кроме того, через игровую деятельность учителем решаются не только учебные задачи, но и воспитательные.

Целью работы ставится разработка дидактической игры «MemoHistory», определение влияния дидактических игр на развитие метапредметных результатов у школьников в процессе обучения истории.

## **ФОРМИРОВАНИЕ У МЛАДШИХ ШКОЛЬНИКОВ УМЕНИЯ РАБОТАТЬ С УЧЕБНОЙ ИНФОРМАЦИЕЙ НА УРОКАХ МАТЕМАТИКИ**

*Гребенникова Анастасия Валентиновна*

*Научный руководитель Воителева Галина Викторовна*

*ГОУ ВО МО «Государственный гуманитарно-технологический университет», Московская область, г.о. Орехово-Зуево*

В современном обществе человеку приходится иметь дело с огромными потоками информации. Чтобы не «затеряться» в этом потоке, необходимо иметь навыки работы с информацией, основы которых должны быть заложены в начальной школе. С целью создания условий для широкой адаптации ребёнка в мире, в ФГОС НОО в раздел «Требования к результатам освоения основной образовательной НООП» включены умения работать с информацией.

Навыки устного и письменного счета, каллиграфического письма, чтения, составлявшие основу начального обучения на протяжении многих столетий, сейчас все в меньшей степени признаются единственно важными и достаточными для школы настоящего и будущего. Возрастает потребность в формировании навыков поиска информации, ее анализа, обработки, хранения, распространения, предоставления другим людям в максимально рациональной форме, т.е. в воспитании информационной культуры.

Данная проблема актуальна. Мир информации чрезвычайно широк и многообразен. Представление его в различных информационных





источниках (книга, видео- или аудионоситель, компьютер, человек как информатор, натуральный предмет окружающего мира как предмет изучения и наблюдения) не изменяет суть проблемы научения ребенка приемам ориентировки в мире информации.

Формирование информационной грамотности – одна из актуальных задач начального образования. От того, насколько сегодня эта задача будет реализована в практику работы школ, зависит успешность социализации учащихся в будущем

Младший школьный возраст представляет особую важность для формирования информационной грамотности как составляющей информационной культуры личности, так как именно в этот период происходит активизация развития познавательных способностей, формирование содержательных обобщений и понятий, мировоззренческих убеждений.

Главной особенностью курса математики в начальной школе является конкретизация абстрактных математических знаний, их привязка к тактильному и бытовому опыту ребенка. Математические знания не преподносятся ученикам в готовом виде, а открываются детьми самостоятельно, в процессе деятельности. Не нужно забывать о том, что информационная грамотность формируется на каждом уроке, поэтому не стоит жалеть времени и сил на формирование этого умения.

В результате изучения курса математики, обучающиеся на уровне начального общего образования приобретут в ходе работы с таблицами и диаграммами важные для практико-ориентированной математической деятельности умения, связанные с представлением, анализом и интерпретацией данных; смогут научиться извлекать необходимые данные из таблиц и диаграмм, заполнять готовые формы, объяснять, сравнивать и обобщать информацию, делать выводы и прогнозы.



## **РАЗВИТИЕ ЛИЧНОСТНОГО ПОТЕНЦИАЛА СТУДЕНТА В ПРОЦЕССЕ УЧАСТИЯ В КВН (КАК ЭФФЕКТИВНОГО СРЕДСТВА ВНЕУЧЕБНОЙ РАБОТЫ ВУЗА)**

*Козырев Михаил Денисович*

*Научный руководитель Солдатенко Ксения Юрьевна*

*Государственное образовательное учреждение высшего образования Московской области «Государственный гуманитарно-технологический университет» (ГГТУ) Московская область, г. Орехово-Зуево*

Одной из главных задач образовательного процесса в современном вузе становится развитие компетенций по отдельным модулям, в процессе внеучебной деятельности студентов, что является основой формирования общей компетентности в выбранной профессии. В связи с этим нуждаются в уточнении цели, принципы, основные направления, этапы проектирования и реализации модели развития личностного потенциала студента во внеучебной деятельности, а именно в процессе участия в КВН-движении вуза. В итоге, возникла необходимость в разработке новых подходов и технологий к совершенствованию внеучебной работы вуза со студентами. Следовательно, цель данной работы – теоретически изучить и апробировать модель развития личностного потенциала студента в процессе участия в КВН.

В исследовании обоснована проблема определения специфики развития личностного потенциала студента в процессе участия в КВН (как эффективного средства внеучебной работы вуза): проведен теоретический анализ психолого-педагогических и методических исследований, дано определение понятию «личностный потенциал» (по Д. А. Леонтьеву), представлены основные компоненты учения (А. Ю. Жадаев, И. В. Максимова), а также принципы развития стремления к получению знаний, овладению профессией. В результате были сделаны выводы о понимании целевой направленности современного высшего образования, которая, прежде всего, связана с формированием профессионально-личностного потенциала студента, как важнейшего компонента его конкурентноспособности и успешной реализации в профессии, признание ее социальной значимости, достижение максимальной самореализации.



Для решения поставленной проблемы спроектирована модель развития личностного потенциала студента вуза в процессе участия в КВН на основе модульного подхода, что предполагает совместную деятельность с использованием современных технологий работы со студентами на основе опыта участия, организации КВН-движения. Авторы описывают основные модули и направления реализации модулей: первый модуль «Развитие инициативности, лидерских качеств, самоорганизованности», второй модуль «Развитие стремления к получению знаний, овладению профессией», третий модуль «Развитие проектной деятельности (участие в реализации проектов): проектирование собственных идей», четвертый модуль «Реализация личностных качеств через участие в КВН-движении». Каждый модуль направлен на формирование профессионально и жизненно необходимых качеств личности студентов, включает в себя современные технологии коллективной работы и результаты апробации, полученные в процессе диагностики участников (проведение методик, анализ активности и участия студентов во внеучебной деятельности вуза).

В процессе практического исследования разработаны критерии оценки разработанной практико-ориентированной модели, выявлено положительное влияние реализации модели во внеучебной деятельности вуза на: формирование таких личностных качеств, как инициативность, ответственность, активная жизненная позиция, целеустремленность, направленность и мотивированность на профессию («педагог»), любознательность, оптимизм, эмпатия, позитив, рефлекссию собственной и коллективной деятельности. Участие студентов в проведении игр, фестивалей КВН-движения способствует развитию умения поведения на сцене, коммуникации с аудиторией, владение собственной речью, актерским мастерством.

Таким образом, полученные данные диагностики практического исследования подтвердили положительное влияние апробации разработанной практико-ориентированной модели во внеучебной деятельности вуза (а именно, в ГГТУ г. Орехово-Зуево Московской области) на развитие личностного потенциала студентов.



## **ФОРМИРОВАНИЕ У МЛАДШИХ ШКОЛЬНИКОВ УМЕНИЯ РАБОТАТЬ С ТАБЛИЦАМИ И ДИАГРАММАМИ НА УРОКАХ МАТЕМАТИКИ**

*Крючкова Серафима Алексеевна*

*Научный руководитель Воителева Галина Викторовна*

*ГОУ ВО МО «Государственный гуманитарно-технологический университет», Московская область, г.о. Орехово-Зуево*

Современная информационная грамотность выступает особым аспектом социальной жизни, необходимым в качестве предмета, средства и результата социальной активности. Период обучения в школе – особенно значимый для начала формирования информационной грамотности личности. Школьный возраст является наиболее сензитивным периодом в восприятии нового: именно в это время развивающийся человек обретает способность сначала обдумывать, а затем делать. В связи с тем, что дети в жизни встречаются с информацией разнообразного содержания, форм, преобразовывают, оценивают ее, необходимо готовить их к данной деятельности, а значит – учить работать с информацией. При этом важную роль играет учитель, так как в учебнике не всегда представлена подробная работа с информацией. Информационная грамотность формируется на каждом уроке, и не стоит ни учителю, ни обучающемуся жалеть времени и сил на формирование этого умения.

Умение представлять данные в табличной форме – очень полезный общеметодический навык. Практически все школьные предметы используют таблицы, но никакой из них не учит школьников методике построения таблиц. Эту задачу должна взять на себя информатика. Приведение данных к табличной форме является одним из приемов систематизации информации – типовой задачи информатики. Среди разделов базового курса, относящихся к линии информационных технологий, непосредственное отношение к таблицам имеют базы данных и электронные таблицы. Предварительный разговор о таблицах, их классификации, приемах оформления является полезной пропедевтикой к изучению этих технологий.

Одной из самых эффективных форм подачи, систематизации и хранения информации являются таблицы, схемы, графики, диаграммы. Система заданий, направленных на формирование умений работы



с таблицами, должна включать задания, развивающие умения извлекать и анализировать информацию, представленную в таблице (умение читать), а также умение представлять необходимую информацию в виде таблицы.

Использование табличной формы позволяет расположить данные компактно, наглядно и рационально. За счёт чего облегчается их анализ, вскрываются те или иные характерные особенности изучаемых явлений: сходство и различие, взаимосвязь признаков и т.п. Постановка различных заданий, в процессе выполнения которых ученики приобретают опыт анализа таблицы, её преобразования и конструирования, оказывает положительное влияние на формирование умения работать с ней. К рассмотрению диаграмм целесообразно перейти после того, как у младших школьников выработаны навыки работы с таблицами. Если с таблицами младшие школьники встречались ранее, то понятие диаграммы может оказаться для них совершенно новым. Поэтому начинать знакомство учащихся с диаграммами разумнее с конкретного примера, иллюстрирующего, что такое диаграмма и для чего она нужна.

Воспитание информационной грамотности – это специально организованное взаимодействие учителя и учащихся, цель которого – формирование у учащихся умения работать с таблицами, диаграммами, графиками. Информационная грамотность, это качество человека, а именно: его готовность и возможность успешно осуществлять определенные действия.

## **ПРЕДСТАВЛЕНИЯ СТАРШЕКЛАССНИКОВ О СЕМЬЕ И СЕМЕЙНОМ ВОСПИТАНИИ**

*Макарова Елизавета Николаевна*

*Научный руководитель Зеленкова Татьяна Владимировна*

*ГОУ ВО МО ГГТУ, Московская область, г. Орехово-Зуево*

Как известно, семья играет огромную роль в воспитании, формировании и развитии каждого человека как личности. На формирование у юношей и девушек представлений о семье и семейном воспитании оказывают влияние как внешние, социальные факторы, так и внутренние, индивидуально-психологические – особенности характера, ценностные ориентации, знания и убеждения. Как показывают исследования, данные качества тесно взаимосвязаны с копинг-стратегиями



личности, которые опосредуют отношение подростков к жизненным ситуациям, под воздействием которых могут происходить личностные изменения. Именно это и послужило началом изучения проблемы влияния копинг-ресурсов старшеклассников на их представления о семье и семейном воспитании.

Копинг-ресурсы представляют собой относительно устойчивые личностные характеристики, обеспечивающие психологический фон с целью преодоления стресса и содействующие формированию копинг-стратегий, которые являются комплексами действий, используемых человеком по отношению к стрессовым жизненным ситуациям. В качестве копинг-ресурсов рассматривались: интернальность, креативность и копинг-поведение.

Целью настоящего исследования являлось исследование личностных копинг-ресурсов и их влияния на формирование у старшеклассников представлений о семье и семейном воспитании. В исследовании принимали участие учащиеся 11 классов в количестве 17 человек в возрасте от 16 до 17 лет. В качестве эмпирических методов использовались: тест «Уровень субъективного контроля» Роттера, тест «Копинг-стратегии» Амирхан, тест копинга Хейм, тест креативности Туник, опросник РОД (И. А. Фурманов, А. А. Аладьин), выявляющий характер семейного воспитания. В качестве статистического метода обработки данных использовался корреляционный анализ Пирсона.

Проведенное исследование показало, что на представления старшеклассников о семейном воспитании оказывает влияние креативность: с ростом креативности уменьшаются суждения старшеклассников о воспитательной неуверенности родителей. Интернальность влияет на представления следующим образом: увеличение интернальности детей усиливает их убеждения об увеличении требований к ним со стороны родителей, уменьшении запретов и неустойчивости стиля воспитания. Под неустойчивым стилем воспитания понимают резкую переменчивость стилей и приемов воспитания – переход от очень строгого к либеральному стилю или переход от значительного внимания к подростку к его эмоциональному отвержению.

В работе было рассмотрено также влияние степени адаптивности применяемых копинг-стратегий на представления старшеклассников о семейном воспитании. Выяснилось, что чем более адаптивные



копинг-стратегии применяют дети, тем сильнее у них закрепляются представления о желании родителей удовлетворять их потребности.

Значимость проделанной работы состоит в том, что ее результаты могут быть основой технологии по формированию положительного образа семьи в работе педагога-психолога со старшеклассниками и в целях оказания необходимой психологической помощи в проблемных ситуациях.

## **РАЗВИТИЕ ИССЛЕДОВАТЕЛЬСКОЙ ДЕЯТЕЛЬНОСТИ ДОШКОЛЬНИКОВ В ХОДЕ ЭКСПЕРИМЕНТИРОВАНИЯ**

*Павлова Виктория Васильевна*

*Научный руководитель Калинина Ирина Геннадьевна*

*ГОУ ВО МО «Государственный гуманитарно-педагогический  
университет», Московская область, г. Орехово-Зуево*

Известно, что ознакомление с каким-либо предметом или явлением дает наиболее оптимальный результат, если оно носит действенный характер. Ребенок познает объект окружающего мира в ходе практических действий с ним, которые носят познавательную-исследовательскую функцию, создавая условия, в которых раскрывается содержание данного объекта. Огромную роль в изучении окружающего мира играет поисково-исследовательская деятельность дошкольников, которая протекает в форме экспериментальных действий. Экспериментальная деятельность дает детям реальные представления о различных сторонах изучаемого объекта, о его взаимоотношениях с другими объектами окружающей среды.

Дошкольники – прирожденные исследователи. И тому подтверждение – их любознательность, постоянное стремление к эксперименту, желание постоянно находить решение в проблемной ситуации. Задача взрослого не подавлять грузом своих знаний, а создавать условия для самостоятельного нахождения ответов на свои вопросы «почему» и «как», что способствует развитию исследовательской активности детей. Информация об окружающем мире усваивается прочно и надолго в том случае, когда ребенок слышит, видит и делает все сам. Поэтому экспериментирование рассматривают как метод, близкий к идеальному, так как знания, почерпнутые не из книг, а добытые самостоятельно, всегда являются осознанными и более прочными.



Экспериментальная деятельность пробуждает у детей интерес к исследованию окружающего мира, помогает ребенку получать новые знания за счет сравнения, измерения, учит делать выводы. Детский эксперимент стимулирует познавательную активность и любознательность ребенка развивает такие мыслительные операции как анализ, синтез, обобщение, классификацию, стимулирует умственную активность и любознательность ребенка.

Проведенное исследование позволило сделать следующий вывод: детское экспериментирование основе в педагогической практике необычных является эффективным может и необходимым для детей развития у дошкольников качестве исследовательской деятельности, своей чегоособствует чч развития таких характеристик как способность к проектированию, планированию, развитию аналитико-синтетических способностей, самостоятельности детей. Чем разнообразнее и интенсивнее исследовательская деятельность, тем больше новой информации получает ребенок. Тем быстрее и полноценнее он развивается.

## **КОМАНДООБРАЗОВАНИЕ КАК ФАКТОР СОЦИАЛЬНО-ПСИХОЛОГИЧЕСКОЙ АДАПТАЦИИ СТУДЕНТОВ ВУЗА**

*Родионова Ирина Владимировна*

*Научный руководитель Ахметшина Ирина Анатольевна*

*ГОУ ВО МО «Государственный гуманитарно-технологический университет», Московская область, г. Орехово-Зуево*

Стремительно происходящие социально-экономические и политические преобразования в нашей стране привели к интеграции отечественной системы образования в единое европейское образовательное пространство, что послужило основой модернизации профессионального образования, ориентированного на формирование разносторонней личности специалиста с высоким уровнем готовности к профессиональной деятельности, конкурентоспособного, социально и профессионально мобильного. Провозглашенные ориентиры современного образования в России, активное внедрение ФГОС всех уровней образования, вступление в силу с 01.01.2017 года Приказа Минтруда Российской Федерации от 18.10.2013 года № 544н, утверждающего профессиональный стандарт «Педагог» (в рамках педагогической деятельности в сфере дошкольного, начального общего, основного





общего, среднего общего образования (воспитатель, учитель) особо актуализируют проблему качественной профессиональной подготовки будущего педагога в вузе.

Значимость проблемы исследования профессиональной адаптации студента вуза обусловлена изменением ценностных ориентиров и приоритетов в российском обществе, вызвавших обострение проблемы социально-профессиональной адаптации личности; необходимостью воспитания специалиста, обладающего творческим потенциалом и умеющего быстро реагировать на изменения в социуме; недостаточной научной и практической разработанностью проблемы адаптации студентов в процессе профессионального обучения и воспитания [2; 6].

В настоящее время начальное образование включено в активные процессы модернизации, предполагающие наличие как у практикующих учителей начальных классов, так и будущих педагогов готовности принимать вводимые в школьную практику изменения, способность быстро принимать и адаптировать передовые образовательные технологии и гибко, достаточно мобильно включаться в процесс реализации нового содержания обучения младших школьников. Российское образование движется сегодня по пути активных перемен и находится на пике нового и ответственного этапа своего динамичного развития. Особенно это подчеркивается введением федерального государственного образовательного стандарта начального образования (далее ФГОС НО), требованиями профессионального стандарта педагога, которые пришли на смену устаревшим документам, до сих пор регламентирующим деятельность учителей начальных классов, что повлекло за собой особый подход к пониманию содержания профессиональной компетенции педагогических кадров.

Обозначенный переходный период требует от будущих педагогов внутренней готовности к реализации основных идей вводимых стандартов, ибо именно от педагогического коллектива в полной мере зависит, насколько будет обеспечено качество предоставляемых образовательных услуг в современной российской школе.

Указанные тенденции приобретают особую значимость в период вузовской подготовки будущих учителей начальных классов.

В студенческом коллективе, где нет согласованности действий в работе на общий результат (к примеру, при разработке проекта, выполнении кейс-заданий, подготовке мероприятий, участии в со-



циальных акциях, волонтерской работе и др.), где функционируют отдельные группировки, как правило, наблюдается ситуация снижения результативности обучения и регулярные межличностные конфликты. Становится очевидным, что без изменения системы управления академической группой, направленной на объединение разрозненных групп студентов в команду единомышленников, невозможно достичь желаемого качества образовательных результатов.

Командообразование (англ. *teambuilding* – построение команд) термин, обычно используемый в контексте бизнеса и применяемый к широкому диапазону действий для создания и повышения эффективности работы команды. По мнению Т. Д. Зинкевич-Евстигнеевой, под командой нельзя понимать группу индивидуумов, которыми позволено командовать. Команда – не производное от «командовать». Автор дает определение команде как автономному, самоуправляемому коллективу профессионалов, который способен к оперативному, эффективному и качественному решению поставленных перед ним задач, где каждый заинтересован в достижении общей результативности.

В контексте нашего исследования команда студентов не подавляет индивидуальность каждого ее члена, а, наоборот, каждому находится место в команде, которое соответствует его умениям и потенциалу. В настоящее время командообразование считается одной из самых перспективных технологий корпоративного менеджмента, обеспечивающей полноценное и поступательное развитие коллектива. Представленная идея может найти достойное применение в учебно-воспитательном процессе современного вуза.

Научно-методологической основой понимания адаптации как общебиологического и психологического свойства живых организмов являются психологические аспекты адаптации, представленные в исследованиях П. К. Анохина, Е. В. Бондаревской, Л. С. Выготского, В. В. Давыдова, Я. В. Дидковской, М. И. Дьяченко, Э. Ф. Зеера, Л. А. Кандыбовича, И. С. Кона, А. Н. Леонтьева, А. В. Петровского, С. Л. Рубинштейна, Н. А. Савотиной, Е. Б. Тесля и др.

Теория и практика управления социально-профессиональной адаптацией изучены Г. В. Акоповым, С. Н. Батраковой, Н. М. Борытко, В. Н. Бузмаковым, В. И. Земцовой, Н. П. Капустиным, В. П. Комаровым, Т. Л. Кончаниным, М. М. Левиной, В. М. Рогинским, В. А. Слостениным и др.



Исследования О. А. Абдуллиной, С. Я. Батышева, С. Г. Вершловского, И. А. Зимней, В. В. Кузнецова, М. М. Левиной, А. К. Марковой, Н. П. Меньшиковой, А. А. Орлова, Н. А. Свиридова, И. А. Сыромицкой и др. посвящены изучению структуры и динамики психологической и социальной адаптации, овладению совокупностью норм и функций будущей профессиональной деятельности в период обучения в вузе.

Теория развития командообразования в коллективе представлена в работах О. В. Евтихова, И. В. Жуковского, Т. Д. Зинкевич-Евстигнеевой, А. М. Карякина и др.

Анализ исследований по теме командообразования позволил нам выделить ряд противоречий между: значимостью процесса командообразования и необходимостью выявления организационно-педагогических условий его организации в условиях вуза; возрастающим признанием потребности в командной работе и недостаточностью понимания преподавателями вуза и кураторами академических групп, что такое команда студентов, как ее создать и использовать в учебно-воспитательном процессе; неразработанностью процедуры организации команды студентов в вузе и необходимостью ее создания в условиях модернизации педагогического образования.

За последнее время российская система образования подверглась существенным изменениям, которые обусловлены социально-экономической обстановкой в стране и развитием рыночных отношений. Главная задача российской образовательной политики – обеспечение современного качества образования на основе сохранения его фундаментальности и соответствия актуальным и перспективным потребностям личности, общества и государства. При данных обстоятельствах образовательным организациям высшего профессионального образования необходимо иметь своей отличительной особенностью высокую конкурентоспособность выпускников на основе удовлетворения запроса работодателей, настоящих и будущих потребителей, развиваться на перспективу.

Образовательные организации, нацеленные на конкурентное преимущество по высоким и качественным результатам своей работы, инновациям и высокой рентабельности первоначально задумываются о развитии личности студента, создании благоприятных условий для их социально-психологической адаптации к обучению и профессии. Наибольшая эффективность достигается тогда, когда создается команда



студентов с положительным социально-психологическим климатом и позитивными взаимоотношениями. Успешным становится коллектив студентов-единомышленников с постоянно повышающимся уровнем профессионального образования, инновационных способностей, в атмосфере творческого поиска, который принимает ответственность за перспективы развития академической группы и всего факультета на себя – в этом и есть выражение командного подхода в образовательных организациях.

Команда отличается тем, что цель работы поставлена и понятна всем членам команды, каждый осведомлен о закрепленной за ним роли, функции разделены, взаимодействие внутри команды и с социумом упорядочены и регулируются. Команда формируется обоснованным распределением участников с единым отношением к ситуации и к задачам развития организации в целом, взаимодействующих слаженно и продуктивно.

Команда – это объединение студентов вуза, стремящихся к достижению единого результата. Ошибочно думать, что в команде подавляется индивидуальность. Напротив, каждый из обучающихся занимает в команде место, отвечающее его способностям и умениям.

Создание команды студентов – многоступенчатый и продолжительный процесс. Наличие команды является одним из признаков высокоэффективного развития студенческого сообщества. Работа в команде формирует у студентов качества, которые способствуют поступательному росту организации (навыки сотрудничества, взаимной поддержки, увеличение потенциала каждого и пр.). Поэтому формирование у студентов навыков работы в команде становится одной из ключевых задач в образовательном процессе современного вуза.

Главной особенностью здесь выступает так называемый командный дух, переживание единства, который лежит в основе команды. Во главу угла ставятся коммуникативные ценности, характеризующие качества межличностного взаимодействия студентов, а дальше идет уже работа на общий результат, творчество и т.д. При этом команда студентов обладает следующими особенностями:

- достигается единство взаимодействия по трем детерминантам: целей и средств ее достижения; мотивационных стимулов, ценностных ориентаций;
- должен быть высокий уровень психологической совместимости и взаимного уважения, особенно с неформальным лидером.



В этой связи основная задача преподавателя – обеспечение постоянно высокой мотивации результативной деятельности группы студентов, которого можно достичь, работая над консолидацией благоприятного психологического климата партнерства внутри команды, а также целостного и согласованного осуществления дифференциальных мотивационных стимулов.

## **ИССЛЕДОВАНИЕ ФАКТОРОВ ФОРМИРОВАНИЯ УЧЕБНОЙ МОТИВАЦИИ МЛАДШИХ ПОДРОСТКОВ**

*Сорокина Татьяна Вячеславовна*

*Научный руководитель Зеленкова Татьяна Владимировна*

*ГОУ ВО МО ГГТУ, Московская область, г. Орехово-Зуево*

Формирование учебной мотивации является одной из самых значимых задач современного образования. В последние десятилетия жизненный темп учащихся, разнообразие занятий и требования к объему познавательной деятельности стремительно увеличиваются. Это часто приводит к тому, что познавательный интерес и общая мотивация школьников к учению снижаются, а процесс обучения становится формальным, что вызывает беспокойство не только учителей, но и родителей, которые ждут от детей успехов в обучении.

В младшем подростковом возрасте вопрос об учебной мотивации приобретает наибольшую остроту, поскольку в этот возрастной период происходит смена ведущей деятельности, и учебная деятельность начинает уходить на второй план, уступая место эмоциональному периоду межличностного общения со сверстниками. Кроме того, в начале младшего подросткового периода, при переходе из начальной школы в среднюю, происходит смена учителей, появляются новые предметы, меняется кабинетная система – возникает ситуация адаптации к новым условиям обучения.

Одним из важных факторов школьной успешности в изменившихся условиях являются личностные ресурсы учащихся: сфера их интересов, творческие способности, индивидуально-психологические особенности. В учебной деятельности мотивы в большой степени зависят от успешности ее выполнения, а интерес к учебному материалу и к учебной деятельности может сформироваться только при условии, что ученик имеет возможность проявить умственную самостоятельность и ини-



циативу в обучении. Учебно-познавательные мотивы делают более интересной саму учебную деятельность.

Целью настоящей работы являлось исследование индивидуально-психологических факторов, влияющих на учебную мотивацию подростков. При этом выдвигалась следующая гипотеза: на учебную мотивацию младших подростков влияют личностная сензитивность, творческие способности и сфера их интересов. В исследовании приняли участие ученики 5 класса в возрасте 11 лет. В качестве эмпирических методов использовался следующий диагностический инструментарий: методика исследования сферы интересов учащихся О. И. Моткова, методика «Уровень учебной мотивации» Н. Г. Лускановой, методика Г. Дэвиса для определения творческих способностей учащихся и индивидуально-типологический опросник (ИТДО) Л. Собчик.

Результаты психолого-педагогической диагностики и статистическая проверка данных с помощью коэффициента корреляции Пирсона показали, что с учебной мотивацией имеют статистически значимые положительные связи личностная сензитивность подростков, уровень творческих способностей и стремление к общению. Также было выявлено, что на учебную мотивацию отрицательно влияет агрессивность: чем она больше, тем ниже уровень учебной мотивации, поскольку у таких детей наблюдается враждебность к учебе и к учителю.

Выявленные взаимосвязи показывают, что повысить учебную мотивацию можно с помощью работы педагогов по сплочению классного коллектива, развития творческих способностей учащихся и коррекционной работы по снижению уровня их агрессивности. И учитель, и педагог-психолог должны совместно решать общую задачу повышения мотивации школьников к учебной деятельности.

## **УЧЕБНО-ИССЛЕДОВАТЕЛЬСКАЯ ДЕЯТЕЛЬНОСТЬ УЧАЩИХСЯ ГИМНАЗИИ КАК СРЕДСТВО РАЗВИТИЯ ПРАКТИЧЕСКОГО ИНТЕЛЛЕКТА**

*Высоцкая Анна Владимировна*

*Научный руководитель Букина Лариса Юрьевна*

*МБОУ Гимназия № 1, Приморский край, г. Владивосток*

Человека, обладающего различными знаниями в тех или иных областях, называют интеллектуалом, его отличительными особенностями



назовут начитанность, эрудированность, широкий кругозор и т.д., такой человека наверняка покажет высокий уровень IQ при всевозможных тестированиях и, скорее всего, доберется до пятнадцатого вопроса на программе у Максима Галкина. Но будет ли этот человек успешен в профессиональной деятельности, востребованным специалистом, умеющим работать в команде и направлять не только свою деятельность, но и объединять других людей для достижения цели?

Традиционное понимание интеллекта включает в себя понятие «разума, способности мыслить, проницательности, совокупности тех умственных функций (сравнения, абстракции, образования понятия, суждения, заключения и т.д.), которые превращают восприятия в знания или критически пересматривают и анализируют уже имеющиеся знания». Как видно, основой этого понятия является наличие знания как некоей совокупности представлений человека о мире.

Но в сегодняшнем мире человек должен обладать так называемым практическим, а не академическим интеллектом, то есть наша задача, задача учеников, не получать готовые знания, а научиться их добывать и получать от этого удовольствие!

Однако, изучив доступную нам литературу, мы обнаружили, что нет четкого, структурированного определения понятия «практический интеллект школьника» и, как следствие, нет определения «инструментария» для его развития.

В нашей гимназии с 2005 года осуществляется систематическая индивидуальная учебно-исследовательская деятельность учащихся 4–10 классов. Мы решили рассмотреть данную систему как инструмент развития практического интеллекта.

Цель данной работы: представить систему индивидуальной учебно-исследовательской деятельности учащихся 4–10 классов гимназии как инструмент формирования практического интеллекта.

В ходе работы мы дали определение понятию «практический интеллект», опираясь на исследования Роберта Стернберга, охарактеризовали систему индивидуальной учебно-исследовательской деятельности учащихся 4–10 классов гимназии, соотнесли характеристики понятия «практический интеллект» и этапы учебно-исследовательской деятельности гимназистов.

Мы провели анкетирование учащихся 11 классов, которые были участниками реализации системы в период с 2011 по 2019 гг, с целью оценки её эффективности и практической направленности.



Результаты исследования позволили нам сделать вывод о том, что созданная в гимназии система учебно-исследовательской деятельности учащихся является эффективным средством развития практического интеллекта.

## **ЖИЗНЕННЫЕ ЦЕННОСТИ В ПОНИМАНИИ ПОДРОСТКОВ 14–15 ЛЕТ**

*Галушко Ангелина Константиновна*

*Научный руководитель Букина Лариса Юрьевна*

*МБОУ Гимназия № 1, Приморский край, г. Владивосток*

Рано или поздно перед каждым из нас встает вопрос, связанный с поиском смысла жизни. В чем настоящая ценность жизни? Как не ошибиться в выборе собственных ценностей? Вопросы, требующие ответа. Бесспорно, готовый ответ нам не даст никто, его мы обретаем сами, следуя по дорожке жизни.

Сегодняшнее молодое поколение оказывается в сложной ситуации: различные перевероты в социально-экономическом укладе сопровождается кризисом ценностного сознания. Социальные ценности, которыми жили «отцы», в настоящее время утратили практическое значение для «детей».

Какие ценности сегодня разрушаются, а какие остаются? Ради чего живут сегодняшние подростки? Каковы особенности их ценностных ориентаций?

Ценности – это обобщенные представления о благах и приемлемых способах их получения, на базе которых человек осуществляет сознательный выбор целей и средств деятельности. Ценности личности выступают в качестве основы для формирования жизненной стратегии, во многом определяют линию профессионального развития.

Ценности являются одной из важнейших проблем, исследуемых науками о человеке: философией, психологией, педагогикой, социологией, др. Какие жизненные ценности человека должны занимать главенствующее положение – с этим вопросом сталкиваются и молодые люди, с недостаточным жизненным опытом и те, кто уже прошли достаточный жизненный путь – человеку свойственно ошибаться и терять себя в большом круговороте жизни. Это и есть большая проблема в определении приоритетов, а подростковый





возраст рассматривается как сензитивный период для присвоения системы ценностей общества, построения картины мира, отражающей конкретно-исторический фон и особенности социальной ситуации развития подростка.

В связи с этим становится актуальной задача изучения жизненных ценностей – ориентиров жизни и поведения современной молодёжи как особой демографической группы общества. От того, какие интересы, взгляды, ценности преобладают в молодёжной среде, зависит дальнейшее социально-экономическое, политическое и культурное развитие общества и государства в целом.

Большой объем научных трудов, направленных на изучение проблемы ценностей, как в философии, так и в психологии и социологии, говорит о том, что, с одной стороны, эта проблема хорошо изучена отечественными и зарубежными авторами. С другой стороны, проблема ценностей всегда будет актуальной в силу того, что ценности, выполняя важную функцию, как в жизни сообщества людей, так и в жизни отдельного человека, являются динамичными. Стабильность и динамика ценностей зависят от того, какие ценности в данную историческую эпоху приоритетны в обществе и как они влияют на отдельного человека, а также от того, какие ценности являются актуальными для личности, как представителя данной эпохи.

Ценности на развитие личности подростка оказывают колоссальное влияние. От того, какие ценности будут сформированы у подростков сегодня, от того, насколько, они будут готовы к новому типу социальных отношений, зависят путь и перспективы развития нашего общества.

## **РОЛЬ СОЦИАЛЬНЫХ СЕТЕЙ В ЖИЗНИ ПОДРОСТКА 14–15 ЛЕТ**

*Иншакова Татьяна Вячеславовна*

*Научный руководитель Букина Лариса Юрьевна*

*МБОУ Гимназия № 1, Приморский край, г. Владивосток*

Представить современных подростков без социальных сетей сегодня просто невозможно. Уже в раннем детстве появляется зависимость подростков от социальных сетей. Подростки «выходят на прогулки» в социальные сети, где становятся частью общества зачастую без должного контроля со стороны своих родителей.



Цель данной работы: выявить роль социальных сетей в жизни подростка.

Подростковый возраст – это особенный и очень важный для дальнейшего становления личности возраст. В это время происходит интенсивное развитие личности. Характерной чертой этого возраста является любознательность, пытливость ума, стремление к познанию и информации, подросток стремится овладеть как можно большим количеством знаний. Подростковый возраст – это важный этап социализации личности. В Интернете оказывает особое влияние на молодежь социальные сети. Современные подростки все свои потребности в социализации, самореализации и коммуникации реализуют именно здесь. Что дают социальные сети подросткам:

- возможность завести новые знакомства;
- доступные приложения в виде игр, тестов, форумов;
- отсутствие в современном обществе достаточных и развитых условий для развития подрастающего поколения, а интернет-сети есть все, чего душа пожелает;
- полная открытость и раскованность в общении, поскольку для большинства подростков общение в сети складывается проще, чем в реальной жизни.

С развитием Интернет – технологий мир очень сильно изменился. Сеть дает возможность неуверенному в себе подростку почувствовать себя востребованным. В сети можно почерпнуть значимую для образования позитивную, познавательную информацию. Кроме того, социальная сеть – это быстрая передача или распространение.

Влияние социальных сетей на подростков может быть отчасти как позитивным, так и негативным. У подростков появляется зависимость от виртуального мира. Такой путь приводит к аутизму и полной деградации личности. Так же появляются фобии общения с реальными людьми. Общение в социальных сетях снижает уровень грамотности. Появляется безразличие к учебе, ухудшение оценок, нехватка времени для чтения художественной литературы.

В то же время наше исследование показало, что большая часть опрошенных подростков (96 человек) не имеет зависимости от социальных сетей. Более того, 4 человека из 100 опрошенных вообще не имеют регистрации ни в одной социальной сети. Анализ использования возможностей социальной сети позволяет сделать вывод о том, что



социальная сеть не используется подростками только для праздного времяпрепровождения. Она является замечательной площадкой для получения новых знаний (в том числе, и по школьной программе), разнообразной информации, расширяющей кругозор, а ведь получение новой информации – непереносимое условие гармоничного развития личности. Социальные сети представляют великолепную возможность самоидентификации и самовыражения, а также безграничного общения и обмена информацией.

## **ОСОБЕННОСТИ ОБУЧЕНИЯ МЛАДШИХ ШКОЛЬНИКОВ С НАРУШЕНИЕМ ЗРЕНИЯ В ОБЩЕОБРАЗОВАТЕЛЬНОЙ ШКОЛЕ**

*Левашина Яна Сергеевна*

*Научный руководитель Мирутенко Светлана Анатольевна*

*ГБПОУ «ГК г. Сызрани», Самарская область, г. Сызрань*

Проблема сохранения здоровья человека является актуальной для современного общества. Официальная медицина считает, что абсолютно здоровых людей в современном обществе нет. 70% населения страдает теми или иными заболеваниями, а 30% не больны, но уже и не здоровы.

В настоящее время здоровье школьников ухудшается по сравнению с их сверстниками двадцать или тридцать лет назад. Результаты массовых обследований школьников выявили, что наиболее распространенными являются заболевания опорно-двигательного аппарата (35%), глаз (12%), нервной системы (11%). Несомненно, любое нарушение здоровья негативно сказывается на учебной успешности. Однако практика показывает, что в ходе обучения таких детей неизменно соблюдается лишь одно условие – посадка за первыми ученическими столами, ближе к классной доске.

Поэтому проблему данного исследования можно сформулировать следующим образом – каковы особенности обучения детей с нарушением зрения, которые необходимо учесть в ходе их обучения в общеобразовательной школе?

Объект – обучение младших школьников с нарушением зрения.

Предмет – особенности обучения младших школьников с нарушением зрения в общеобразовательной школе.



Цель: выявление и описание психолого-педагогических, методических особенностей обучения младших школьников с нарушением зрения и разработка методических рекомендаций по проведению такого урока с учетом требований ФГОС ОВЗ.

Анализ работ Гончаровой Е. Л., Базарного В. Ф., Аветисова Э. С. и др. показал, что имеются ряд медицинских, педагогических, гигиенических факторов, им способствующих. Авторы отмечают, что существует две категории нарушения зрения – слепота и слабовидение. В общеобразовательной школе обучаются слабовидящие дети. У них слабое зрение остаётся ведущим анализатором, как и у нормально видящих, а осязание не замещает зрительных функций, как это происходит у слепых. Исследователи отмечают, что у обучающихся с нарушением зрения наблюдаются особенности в развитии как познавательной сферы, так и личности в целом. Слабовидение оказывает отрицательное влияние на скорость и правильность формирования процесса чтения, на формирование графических навыков, на динамике накопления языковых средств, выразительных движений, связи речи с предметным содержанием. Однако, к концу обучения в начальной школе слабовидящие обучающиеся должны достигнуть тех же результатов, как и их нормально видящие сверстники. Соблюдение каких условий поможет им добиться определённых государством результатов? Как показывает анализ различных информационных источников, эти условия касаются самого процесса обучения, его методов и приёмов, его технического и информационного обеспечения, организации пространства, временного режима обучения, оценки достижений слабовидящих.

Важно осознавать, что все условия, которые направлены на развитие учебной успешности слабовидящих младших школьников, должны осуществляться не только в рамках школы, но и дома.

## **ЮНЭКО – ИСТОРИЯ УСПЕХА**

*Кузьмина Ольга Максимовна*

*Научный руководитель Новиков Олег Леонидович*

*МБОУ «Лицей № 62», Кемеровская область, г. Кемерово*

После распада СССР и запрета КПСС деятельность комсомола и пионерии в школах себя изжила и появились новые, неполитические детские организации, одна из которых ЮнЭКО успешно действует при



нашем лицее больше 20 лет, и отличает его от других образовательных учреждений на муниципальном, региональном и федеральном уровне.

Цель работы – изложить историю и содержание деятельности созданной на базе МБОУ «Лицей № 62» детской общественной организации – Юношеского экологического объединения (ЮнЭКО).

Для реализации поставленной цели изучался архив школьного музея, материалы педагогических конференций, проводилось анкетирование, исследовательские беседы и опрос, в том числе через социальную сеть Вконтакте. Также нами велось изучение публикаций в СМИ.

Юношеское экологическое объединение (ЮнЭКО) состоит из 18–20 человек, ежегодно примерно на 30% обновляется и существует при нашем лицее с 1996 года. Всё время руководителем объединения является учитель географии О. Л. Новиков – Заслуженный учитель России.

Анализ проектов, реализованных юными экологами лицея, показывает, что участие в мероприятиях ЮнЭКО помогает юношеству приобрести друзей и стать успешными, расширяет интересы и развивает интеллект, формирует профессиональные ориентиры, навыки творчества, туризма и потребности в здоровом образе жизни. Анализ проектов показывает, что ЮнЭКО включает детей в жизнь общества, позволяет приобрести социальный опыт, служит средством выражения и защиты их интересов и прав.

Обобщение информации на основе опроса и бесед с бывшими членами ЮнЭКО показывает, что наиболее интересными для школьников являются выездные массовые мероприятия: экспедиции по родному краю, экскурсии, акции, поездки на конференции. Юные экологи участвуют в сборе материалов для Красной книги и в обосновании программы «Чистую воду Тайдона – городам Кузбасса», ведут краеведческие исследования и мониторинг за брошенной на реке плотиной Крапивинского гидроузла. Юные экологи пропагандируют экологические знания среди сельских школьников, чистят берега, высаживают деревья, помогают детям из многодетных семей и ветеранам – жителям отдалённых сёл.

Успешный опыт деятельности ЮнЭКО подтверждают коллективные (более 20) и индивидуальные (более 100), в том числе государственные награды, награды Губернатора и Администрации Кемеровской области, победы в грантовых конкурсах, в том числе всероссийского и международного уровня.



Опрос и анкетирование членов ЮнЭКО показал, что наивысших результатов юные экологи достигают в 16–17 лет, на 3-м году участия в объединении. Свои успехи юные экологи объясняют в большей степени не исключительным личным талантом, а созданными в ЮнЭКО условиями и умелым руководством. Сегодня первые члены организации прочно заняли своё место в обществе, успешны в профессиях, ведут здоровый образ жизни.

Юношеское экологическое объединение накопило в значительной степени новый положительный опыт социализации, интеллектуального развития юношества и наполнения содержанием молодежного досуга, опыт приобщения подростков к решению социально-экологических проблем и здорового образа жизни. Поскольку экологические проблемы нарастают, необходимо создание детско-юношеских экологических организаций при каждом образовательном учреждении.

Необходимо проведение конференций, круглых столов, семинаров, посвящённых детскому экологическому движению в городе Кемерово, в Кемеровской области. Необходима пропаганда, тиражирование и распространение успешного опыта деятельности ЮнЭКО, в том числе – издание методических материалов, отражающих содержание и результаты социально-значимых проектов юных экологов.

Настоящая работа актуальна, поскольку освещает успешный опыт волонтёрской, то есть добровольческой деятельности в условиях общеобразовательного учреждения. Материалы нашего исследования актуальны для специалистов учреждений образования, по молодёжной политике и детских оздоровительных центров, стремящихся использовать опыт, доказавший свою эффективность на практике. Работа может быть полезна организаторам и лидерам детских общественных объединений.



## **ЛИЧНОСТНО ОРИЕНТИРОВАННЫЙ ПОДХОД К РАЗВИТИЮ ТВОРЧЕСКИХ СПОСОБНОСТЕЙ СТУДЕНТОВ УЧРЕЖДЕНИЙ СПО**

*Мордовина Мария Андреевна*

*Научные руководители Ермакова Елена Александровна, Пенина  
Светлана Николаевна*

*ТОГБПОУ «Тамбовский колледж искусств», Тамбовская область,  
г. Тамбов*

Последнее десятилетие ознаменовалось смещением акцентов с формирования конкурентоспособной личности на раскрытие, сохранение и развитие ее уникальности. Совсем недавно предполагалось, что человек может подвергнуть себя любой интеллектуальной и духовной трансформации, которая позволит ему оставаться востребованным специалистом, то сегодня все чаще говорится о том, что он должен с раннего детства осознавать свои особенности, а, главное, уметь рассматривать их как преимущества в любой ситуации. Все чаще творчество провозглашается универсальным средством от проблем жителя современного мегаполиса, начиная с депрессии и заканчивая неудачной карьерой. Безусловно, это требует выбора новых педагогических стратегий.

Процесс взаимодействия субъектов образовательной деятельности необходимо строить таким образом, чтобы его участники чувствовали глубокую связь изучаемых дисциплин со своей жизнью, постоянно познавали самих себя, создавали творческий продукт, который одновременно раскрывал бы их внутренний мир и находил своего потребителя. Особую важность в этой связи приобретает работа с юношеством в условиях учреждений среднего профессионального образования. Именно это звено всегда отличалось практикоориентированным характером учебной деятельности и ее продолжительностью. Педагог колледжа всегда был не только преподавателем, но и диагностом, наставником, вдохновителем. И сегодня ему принадлежит роль мотиватора и технолога по развитию творческих способностей на основе современных гуманистических принципов. В то же время, наблюдается противоречие между необходимостью применения новых способов развития творческих способностей студентов учреждений СПО и традиционным отношением к организации этой деятельности.



Одним из самых перспективных подходов автору данной работы представляется лично ориентированный, потенциал использования которого в условиях колледжей пока слабо изучен, поэтому тема проведенного исследования актуальна.

С 2016 года в ТОГБПОУ «Тамбовский колледж искусств» проводится Конкурс профессионального мастерства студентов «Перспективы». Его цель – мотивирование студентов колледжа к профессиональной деятельности и творческой самореализации в ней, а также повышение уровня их конкурентоспособности как будущих специалистов. Поэтому его организаторы отказались от директивности в управлении студенчеством и применили лично ориентированный подход к развитию творческих способностей обучающихся.

Результатами проведения Конкурса в течение последних двух лет стали рост показателей развития творческих способностей и удовлетворенности студентов практической деятельностью по созданию эссе на профессиональную тематику, научно-методических, творческих работ и, в конечном итоге, своего портфолио. Сегодня Конкурс сопровождает позитивный эмоциональный фон студентов, доверие к наставникам, выраженное желание реализовать себя. А отсроченные опросы показали, что портфолио, составленные на третьем этапе конкурса «Перспективы», выпускники колледжа используют при устройстве на работу, поступлении и участии в конкурсах профессионального мастерства в высших учебных заведениях.

Новизна исследования состоит в преломлении теории лично ориентированного образования к проблеме развития творческих способностей студентов учреждений СПО.

Теоретическая значимость заключается в разработке модели формирования специалистов в системе СПО посредством проведения конкурса профессионального мастерства.

Практическая значимость исследования определяется конкретными рекомендациями по реализации разработанной модели.

Результаты исследования могут быть применены для работы с воспитанниками в колледжах, вузах, детско-юношеских организациях, а также в процессе преподавания педагогики, психологии, философии, социологии и других гуманитарных дисциплин.



XLIII Всероссийская конференция обучающихся  
**«ЮНОСТЬ, НАУКА, КУЛЬТУРА»**



# **СЕЛЬСКОЕ ХОЗЯЙСТВО**

**Москва, 2019**



## **КАЧЕСТВЕННОЕ И КОЛИЧЕСТВЕННОЕ ОПРЕДЕЛЕНИЕ МАКРОЭЛЕМЕНТОВ И ТОКСИЧНЫХ ВЕЩЕСТВ В ОВОЩНЫХ КУЛЬТУРАХ**

*Перекрестов Дмитрий Сергеевич, Перекрестов Игорь Сергеевич*

*Научный руководитель Колтакова Елена Владимировна*

*МОАУ "Гимназия № 3", Оренбургская область, г. Оренбург*

В условиях аномально высоких концентраций определённого элемента в среде обитания организмов разница содержания этого элемента в различных видах растений возрастает. Резкое увеличение содержания одного или нескольких элементов в среде приводит их в разряд токсикантов. Токсичность тяжелых металлов связана с их физико-химическими свойствами, со способностью к образованию прочных соединений с рядом функциональных группировок на поверхности и внутри клеток. [1]

Актуальность темы заключается в том, что ненормированное применение минеральных удобрений может нанести вред растению, почве в целом, а следовательно, и здоровью человека. Применять удобрения, имеющих в своем составе высокую концентрацию микроэлементов, следует крайне осторожно и дозировано. Благодаря рациональному применению минеральных удобрений можно значительно увеличить урожайность на самых непригодных землях.

Цель исследования: определить содержание нитратов, фосфора, калия и тяжелых металлов в овощах, выращенных с применением минеральных удобрений и при их отсутствии.

Объект исследования: влияние минеральных удобрений на свойства овощных культур

Предмет исследования: овощные культуры, выращенные на собственном приусадебном участке.

В своей работе мы проводили экспериментальные исследования определения содержания нитратов, фосфора, калия и тяжелых металлов в овощах, выращенных с применением минеральных удобрений и при их отсутствии, с использованием ионометрического, пламенно-фотометрического, титриметрического методов. Полученные результаты свидетельствуют о том, что для роста и развития растения нуждаются в основных элементах питания: азоте, фосфоре, калии.



В результате проведенного опыта «Определение нитратов в овощах» и сравнив полученные результаты с ПДК, можно сделать вывод, что наибольшее содержание нитратов обнаружено в корнеплодах свеклы. Однако содержание нитратов выше в тех корнеплодах, где вносились удобрения. Значительные превышения нитратов обнаружены в томатах, огурцах и перце, выращенных в теплице в ранние весенние месяцы.

Титриметрический метод определения азота по Кьельдалю показал, что содержание азота после внесения удобрения увеличилось, но незначительно. Из рассмотренных нами овощных культур больше всего накапливают азот свекла и морковь. Пламенно-фотометрический метод определения содержания калия позволил определить, что больше всего калия накапливают клубни картофеля.

Мы проанализировали содержание всех макроэлементов в овощных культурах до и после внесения удобрений и определили урожайность полученной продукции.

Вывод по экспериментальным исследованиям:

В результате экспериментальных исследований установлено, что:

1. Нитраты содержатся во всех исследуемых нами овощах. Наибольшее содержание нитратов обнаружено в корнеплодах свеклы. Из-за высокой подвижности азота в почве, во второй половине лета содержание нитратов во всех овощных культурах резко снижается. Наибольшее содержание нитратов во всех овощах в мае-июне месяцах. Превышение нитратов наблюдается в корнеплодах свеклы, особенно выращенной в теплице. Сердцевина, кончик и верхушка отличаются повышенным содержанием нитратов, поэтому необходимо у свеклы отрезать верхнюю и нижнюю часть корнеплода.

2. Внесение калийно-фосфорных удобрений повысило содержание фосфора и калия в овощах, но в пределах допустимых концентраций. Качество свеклы, моркови зависело в большей степени от азота, калия и, незначительно, от фосфора.

3. Больше всего тяжелых металлов концентрируют корнеплоды: картофель, морковь. Исследования показали, что в овощах содержание тяжелых металлов находится в пределах ПДК.

Вывод по исследовательской работе

1. В ходе исследования провели анализ литературных источников и научных статей.



2. Изучили виды минеральных удобрений и выяснили влияние макроэлементов и тяжелых металлов на растения.

3. Узнали причину и способность накопления основных элементов питания в растениях. [2]

4. Провели экспериментальные исследования.

5. Выяснили, что поставщиками тяжелых металлов в растения являются азотные и калийные удобрения. Фосфорные удобрения содержат тяжелые металлы в составе слаборастворимых соединений, поэтому в растения поступает малая их часть.

6. В ходе экспериментальных исследований мы установили, что ни один элемент питания не может заменить другой. Для роста и развития растения нуждаются в основных элементах питания: азоте, фосфоре, калии. Правильное сбалансированное использование минеральных удобрений позволяет получать высокие урожаи овощей.

7. Наша гипотеза подтвердилась частично: использование азотных удобрений действительно приводит к увеличению содержания нитратов в овощах, но если использовать удобрения по инструкции, то количество макроэлементов будет ниже допустимых значений, и овощи будут не опасны для употребления.

8. Овощные культуры, выращенные нами на собственном приусадебном участке без использования удобрений, отличались необыкновенным вкусом и ароматом. Употреблять экологически чистые овощи можно, не опасаясь за свое здоровье и не сомневаясь в их качестве.

Вывод: Правильное сбалансированное использование минеральных удобрений позволяет получать высокие урожаи овощей. Использование азотных удобрений действительно приводит к увеличению содержания нитратов в овощах, но если использовать удобрения по инструкции, то количество макроэлементов будет ниже допустимых значений, и овощи будут не опасны для употребления. Овощные культуры, выращенные нами на собственном приусадебном участке без использования удобрений, отличались необыкновенным вкусом и ароматом.



## **РАСПРОСТРАНЕНИЕ НОВООБРАЗОВАНИЙ У МЕЛКИХ ДОМАШНИХ ЖИВОТНЫХ**

*Королькова Ольга Андреевна*

*Научный руководитель Кудреватых Иван Анатольевич*

*МАОУ ДО ДДТ, Пермский край, г. Нытва*

Наши четвероногие друзья, появляясь в доме, неизменно становятся новым членом семьи, они делят с нами радость, горе, удачи и неприятности. Мы же заботимся о них и стараемся обеспечить им хорошую жизнь. Но домашние животные, так же как и человек, подвержены различным заболеваниям, от легкого несварения желудка до неизлечимых болезней.

Онкологические заболевания – бич современного общества. Опухоли способны поражать почти все ткани организма, причем этиология, клиническое течение и лечение у человека и животных сходны.

Цель исследования: изучить распространенность раковых опухолей у животных.

Исследования проводились с ноября 2015 по декабрь 2018 года. В результате исследований выяснилось, что Онкологические заболевания регистрировались в городе Нытва среди самцов и самок на протяжении всех четырех лет исследований и составляют от общего поголовья 1,21% (45 животных). С учетом размеров пункта населения и проживающих в нем людей-хозяев домашних животных соответственно можно утверждать, что это довольно хороший показатель.

В первый год исследований было обследовано 857 животных – в среднем 71,41 голов в месяц. Из них в месяц больных онкологическими заболеваниями 0,58, в том числе за год: 2 собаки и 5 кошек. Их средний возраст составил 10, 64 лет.

Во второй год было обследовано 944 животных, по сравнению с 2016 годом это на 10,15% больше (87 голов). Число онкобольных не изменилось – 7 животных, из которых 5 собак и 2 кошки. Подавляющее большинство больных поступило в Ветеринарную клинику и Ветеринарную станцию с диагнозом «опухоль молочной железы», как в первый год исследований, так и во второй, это 5 (71,42%) и 6 (85,71%) голов соответственно. Следовательно, по половому признаку в первые два года преобладают особи женского пола. Средний возраст – 10, 71 лет.

В третий, 2017 год, наблюдается значительное увеличение пациентов с онкологией: из 993 голов 13 больных «раком», а это в среднем 1,08



голов из 82,75 голов в месяц. Больше половины из них (8 голов) – женского пола. В целом произошло увеличение больных онкологическими заболеваниями того или иного вида почти в два раза. Средний возраст животных в сравнении с прошлыми годами также увеличился – в 2017 он составил 11,42 лет.

В 2018 году было обследовано 916 животных, в среднем – 76,33 головы в месяц, из них было 1,5 больных онкологией, то есть 18 животных в год (1,96%). Средний возраст возрос до 12,13 лет. Из 18 онкобольных 14 – особи женского пола (77,77%).

При работе было решено установить численное соотношение случаев онкологических заболеваний в Старом (Центр), где расположено ГБУ «Нытвенская станция по борьбе с болезнями животных», и Новом (Проспект), где расположена Ветеринарный кабинет, районах города Нытва (табл. 3, табл. 4). Было установлено, что развитие патологических новообразований регистрировалось в Старом районе чаще, чем в Новом, на 5 голов. Для того, чтобы глубже разобраться в данной проблеме было решено более тщательно изучить данный аспект. На число зарегистрированных случаев также, несомненно, влияет число жителей-хозяев, содержащих животных, в двух районах, так что небольшая разница в числе зарегистрированных особей, больных онкологией, незначительна. Приводя к общему итогу результат можно отметить, что место жительства особенно не повлияло на развитие онкологий у животных в данном населенном пункте.

## **УСИЛИТЕЛЬ РОСТА КАК ФАКТОР, ВЛИЯЮЩИЙ НА ИНТЕНСИВНОСТЬ РОСТА И РАЗВИТИЯ РАСТЕНИЙ**

*Шаршавицкая Елизавета Александровна*

*Научный руководитель Спицына Любовь Ивановна*

*МАОУ лицей № 64, Краснодарский край, г. Краснодар*

В нашей стране многие жители имеют индивидуальные подсобные хозяйства, что позволяет обеспечивать семью качественными продуктами питания. В условиях развития техногенного общества и повышения рыночной стоимости высококачественных сельскохозяйственных продуктов исследование весьма актуально, так как результаты его могут быть использованы в личных подсобных хозяйствах.



Профильность обучения и будущая специальность стали еще одним фактором выбора такой темы, что для жителя крупного города, скорее, исключение из правил.

Работа агробиологической направленности выполнена в рамках эксперимента с целью выявления наиболее действенных усилителей роста ранних сортов огурцов, оказывающих наибольшее положительное влияние на жизнедеятельность и продуктивность растений.

Основная задача исследования состоит в определении степени влияния различных усилителей роста на исследуемые образцы, их развитие и последующее плодоношение. Эксперименты проведены в домашних условиях, но с соблюдением технологии выращивания рассады сельскохозяйственных культур.

Практическая значимость данного исследования в том, что эта работа поможет людям понять, нужно ли им использовать вещества, которые влияют не только на рост растений, но и определяют количество и качество полученного урожая.

В основной части работы систематизирована и представлена информация о том, что собой представляет регулятор роста. Каждый, прочитав работу, будет знать, что вещества, которые регулируют рост и развитие растений, производятся самим растением, они называются фитогормонами. Однако их не всегда хватает, чтобы растение росло быстро, поэтому зеленый организм нуждается в дополнительной подкормке микроэлементами – фитогормонами.

Для проведения экспериментальных исследований были выбраны два наиболее известных на рынке сельскохозяйственной продукции регулятора роста огурцов, используемых в индивидуальных хозяйствах. Для проверки действия усилителей роста нужно было подготовить и высадить проросшие семена в почву. Выбран биогрунт, специально предназначенный для выращивания рассады овощных культур, приобретенный в специализированном магазине. Выбор пал на универсальный «БиоГрунт» от компании «БиоЭкосс».

Вывод, изложенный в работе, подтверждает результативность проведенных экспериментов. Лучшие результаты при выращивании огурцов показал усилитель роста марки «Расцвет «П». Выращенная рассада отличается размером и количеством листьев, При одинаковом времени наибольший рост показали огурцы сорта «Изяшный».



Перед выполнением экспериментальной части работы возникла необходимость изучить методику выращивания рассады огурцов в домашних условиях. На одном из специализированных сайтов внимательно изучила предложенную методику, которая оказалась знакомой моим бабушкам-огородницам. Этот факт убедил меня еще и в том, что данная последовательность действий проверена годами, значит, оптимальна.



XLIII Всероссийская конференция обучающихся  
**«ЮНОСТЬ, НАУКА, КУЛЬТУРА»**



**ТЕХНИЧЕСКОЕ  
ТВОРЧЕСТВО,  
ФИЗИКА,  
МЕХАНИКА**

**Москва, 2019**



## **КПД ТЕПЛОВЫХ ДВИГАТЕЛЕЙ ЛОКОМОТИВА**

***Зарубин Егор Сергеевич***

***Научный руководитель Кольцова Евгения Владимировна***

*ГАПОУ ЧО «Политехнический колледж», Челябинская область,  
г. Магнитогорск*

Для экономического развития любой страны важную роль играет транспортная система. От эффективной работы данной системы зависит уровень развития экономики государства. Ежегодно благодаря слаженной работе железной дороги перевозится: около 98% марганцевой и железной руды, 92% черных металлов, 88% минеральных и химических удобрений, 87% каменного угля и кокса. Развитая транспортная система – залог развития экономики. Одним из важных параметров, влияющих на выбор типа локомотива для обеспечения перевозок, является его коэффициент полезного действия (КПД). Цель работы: выяснение зависимости КПД теплового двигателя от температуры окружающей среды. Для достижения поставленной цели выдвинуты следующие задачи: Выполнить анализ источников по данной теме, изучить принцип работы тепловых двигателей, рассмотреть формулу расчёта КПД теплового двигателя, сравнить КПД различных типов локомотива, рассчитать КПД тепловоза и определить КПД для электрической тяги и сравнить локомотивы 2ТЭ10М и 2ЭЛ4 по КПД, определить возможные пути повышения КПД, исследовать зависимость КПД от температуры окружающей среды

Объектом исследования является коэффициент полезного действия двигателя внутреннего сгорания. Предмет исследования – влияние температуры окружающей среды на КПД

Нами была выдвинута гипотеза – КПД двигателя внутреннего сгорания от температуры окружающей среды не зависит. Мы использовали следующие методы исследования:

1. Теоретические (обобщение знаний о тепловых двигателях, сравнение технико-экономических показателей локомотива)
2. Эмпирические (изучение литературы, графическое представление результатов исследования)

Практическая значимость работы заключается в надёжности применения ДВС при любой температуре воздуха. Рассчитав коэффициент полезного действия тепловоза 2ТЭ10М, получаем, что КПД тепловоза



27%. Коэффициент полезного действия у электровоза 2ЭЛ4 88%. Коэффициент полезного действия электрической тяги рассчитывается произведением КПД звеньев, составляющих систему, так КПД электрической тяги 28%. По результатам сравнения характеристик локомотивов был сделан вывод: так как величина удельной работы электровоза 2ЭЛ4 больше величины удельной работы тепловоза 2ТЭ10М, то электровоз 2ЭЛ4 эффективнее тепловоза 2ТЭ10М. КПД электровоза также выше, чем КПД тепловоза. Повышение КПД тепловых двигателей, приближение его к максимально возможному – важнейшая техническая задача, так как чем выше КПД, тем двигатель работает эффективнее. Во второй части проведено исследование зависимости КПД двигателя внутреннего сгорания от температуры окружающей среды. Исследование КПД двигателя внутреннего сгорания от температуры окружающей среды проводилось на примере автомобиля Subaru Forester. Были сделаны расчёты мощности двигателя и КПД двигателя и составлена таблица. По данным таблицы были построены: график зависимости расхода топлива от температуры окружающего воздуха, график зависимости количества оборотов двигателя от температуры воздуха, график зависимости мощности двигателя от температуры окружающей среды, график зависимости КПД от температуры окружающего воздуха и был сделан вывод, что чем ниже температура окружающей среды, тем мощность двигателя увеличивается, расход топлива увеличивается, а КПД двигателя внутреннего сгорания не меняется. Следовательно КПД от температуры окружающей среды не зависит.

**РАСПРЕДЕЛЕНИЕ ЗВУКОВЫХ ЧАСТОТ ФОНЕТИЧЕСКИХ  
ЕДИНИЦ ЯЗЫКА ПРИ ОЦЕНКЕ ИХ ЭМОЦИОНАЛЬНОГО  
ВОСПРИЯТИЯ НА ПРИМЕРЕ ОТРЫВКОВ ИЗ РАССКАЗА  
Л. Н. ТОЛСТОГО «ПОСЛЕ БАЛА»**

*Пивоваров Станислав Сергеевич*

*Научный руководитель Сенаторова Татьяна Павловна*

*МБОУ СОШ № 143, Республика Татарстан, г. Казань*

Восприятие человеком звуков предоставляет широкое поле для исследовательской деятельности. Известно, что на эмоциональное состояние читателя влияют физические частоты фонетических единиц.



В работе выявляются зависимости частотного распределения языковых единиц и их соотношения с распределением физических частот в фонетических приемах Л. Н. Толстого при описании различных эмоциональных переживаний главного героя рассказа «После бала»

В качестве гипотезы мы предлагаем следующее объяснение: при описании различных эмоциональных переживаний главного героя рассказа Л. Н. Толстого «После бала» автором используются приемы резкого увеличения повторяемости определенных диапазонов физических частот фонетических единиц.

При обработке данных по частоте распределения фонетических единиц и связи этого распределения с распределением физических частот в выбранных отрывках рассказа были использованы следующие математические методы и приемы: метод выравнивания числовых массивов, прием использования относительных величин, метод графического представления числовых массивов.

Исследования показали: распределения физических частот представляют собой кусочно-непрерывные линейные функции с переменным угловым коэффициентом; преобладание высокочастотных компонент физических частот в литературном языке Льва Толстого при создании положительной эмоциональной окраски, имеет место, но не ярко выражено, усиление низкочастотной компоненты физических частот при создании «отрицательной» эмоциональной окраски, ярко выражено, что не совсем согласуется с выдвигаемой гипотезой. Проведенное дополнительно исследования соответствия реперных точек, графиков распределения звуковых частот фонетических единиц с частотами музыкальный нот полного звукового ряда так же показали отсутствие ярковыраженной функции одной переменной.

Проведенные исследования показывают необходимость их продолжения для разработки количественных характеристик, оценки эмоциональной окраски в литературных произведениях с целью дальнейшего процесса автоматизации лингвистической и литературной обработки.



## **РАЗРАБОТКА ПРИНЦИПИАЛЬНОЙ СХЕМЫ МОДЕРНИЗАЦИИ САУ РАССТОЙНО-ПЕЧНОГО АГРЕГАТА П6-ХРМ**

*Подопрелов Кирилл Евгеньевич*

*Научный руководитель Бычкова Татьяна Геннадьевна*

*ГБПОУ “Тверской колледж им. А. Н. Коняева”, Тверская область,  
г. Тверь*

Актуальность данной работы в том, что разрабатываемая система автоматического управления расстойно-печного агрегата имеет более работоспособную и функциональную схему, оснащённую современными высококачественными комплектующими и надёжной электрикой. Проблемы, связанные с низким качеством контроля температуры и влажности, ненадежность релейных схем управления и большие затраты на обслуживание способствуют замене морально и физически устаревших схем приводов на современные регулируемые приводы.

Целью работы является:

Разработка САУ хлебопекарной печи П6ХРМ с использованием частотных преобразователей и комплекта документов на электрооборудование в системе автоматизированного проектирования КОМПАС-Электрик.

Задачи проекта.

Выполнить проверочный расчет двигателя; выбрать аппараты коммутации и элементы автоматизации; выбрать провода и кабели; создать базу данных элементов силовой схемы, схемы управления и схемы сигнализации в системе КОМПАС-Электрик; построить принципиальную схему в ручном и автоматическом режимах в системе КОМПАС-Электрик; разработать комплект документов на электрооборудование в системе КОМПАС-Электрик.

Методы исследования:

Анализ применяемой литературы; анализ требований, предъявляемых к автоматизированным системам управления; анализ приемов разработки документов в САПР КОМПАС-Электрик.

Предлагаются способы модернизации:

Использовать современные датчики температуры и влажности, повышающие точность контроля температуры и влажности; использовать современные микропроцессорные регуляторы температуры, повы-



шающие точность контроля проведения технологического процесса; установить частотный преобразователь для управления двигателя конвейера, который заменит механические передачи и позволит увеличить функциональность машины, расширить ассортимент и улучшить качество продукции; установить современные элементы коммутации и защиты, увеличивающие надежность системы автоматического управления печами; использовать программируемые логические контроллеры, которые заменяют ненадежные релейные схемы управления; заменить устаревшие элементы нагрева на современные тэны.

Система автоматического управления расстойно-печного агрегата с использованием датчиков влажности НН-4000–001, датчика температуры ТСМ-105 и частотного преобразователя Micromaster 440 позволяет: отображать текущее положение при работе с помощью индикации, осуществлять быструю перенастройку, увеличить надежность схем управления, за счет контроля правильности выполнения автоматизированных функций и диагностирования, с указанием места, вида и причины возникновения нарушений.

Данная система автоматического управления расстойно-печного агрегата может быть усовершенствована с применением программируемого промышленного контроллера.

## **РАЗРАБОТКА ПРИНЦИПИАЛЬНОЙ СХЕМЫ МОДЕРНИЗАЦИИ САУ ВЕНТИЛЯЦИОННОЙ УСТАНОВКИ С ИСПОЛЬЗОВАНИЕМ МИКРОПРОЦЕССОРНОГО РЕГУЛЯТОРА ТЕМПЕРАТУРЫ RT122**

*Петрова Полина Алексеевна*

*Научный руководитель Бычкова Татьяна Геннадьевна*

*ГБПОУ «Тверской колледж им. А. Н. Коняева», Тверская область,  
г. Тверь*

Актуальность данной работы в том, что разрабатываемая система автоматического управления вентиляционной установки имеет более работоспособную и функциональную схему, оснащённую современными высококачественными комплектующими и надёжной электрикой. Проблемы связанные с неравномерной подачей воздуха, низкий уровень контроля температуры, ненадежность релейных схем управления и большие затраты на обслуживание способствуют замене



морально и физически устаревших схем приводов на современные регулируемые приводы с использованием микропроцессорного регулятора температуры.

Целью работы является:

Разработка САУ вентиляционной установки с использованием микропроцессорного регулятора температуры РТ122 и комплекта документов на электрооборудование в системе автоматизированного проектирования КОМПАС-Электрик.

Задачи проекта:

Выполнить проверочный расчет двигателя; выбрать аппараты коммутации и элементы автоматизации; выбрать провода и кабели; разработать принципиальную схему; создать базу данных элементов силовой схемы, схемы управления и схемы сигнализации в системе КОМПАС-Электрик; построить принципиальную схему в ручном и автоматическом режимах системы КОМПАС-Электрик; разработать комплект документов на электрооборудование в системе КОМПАС-Электрик

Методы исследования:

Анализ применяемой литературы; анализ требований, предъявляемых к автоматизированным системам управления; анализ технических характеристик вентиляционных установок и элементов автоматики; анализ приемов разработки документов в САПР КОМПАС-Электрик.

Предлагаются способы модернизации:

Использовать современные датчики температуры, повышающие точность контроля температуры; использовать современные микропроцессорные регуляторы температуры, повышающие точность контроля проведения технологического процесса; установить современные элементы коммутации и защиты, увеличивающие надежность системы автоматического управления вентиляционной установки; использовать программируемые логические контроллеры, которые заменяют ненадежные релейные схемы управления.

Система автоматического управления вентиляционной установки с использованием регулятора температуры РТ122 позволяет: отображать текущую температуру на дисплее регулятора; осуществлять быструю перенастройку; обеспечивать комфорт работы оператора; увеличить надежность схем управления, за счет контроля правильности выполнения автоматизированных функций и диагностирования, с указанием места, вида и причины возникновения нарушений.



Данная система автоматического управления вентиляционной установки с использованием регулятора температуры РТ122 может быть усовершенствована применением программируемого промышленного контроллера.

**РАЗРАБОТКА ПРИНЦИПИАЛЬНОЙ СХЕМЫ  
МОДЕРНИЗАЦИИ САУ ДВУХ СОВМЕСТНО  
РАБОТАЮЩИХ КОНВЕЙЕРОВ И МАНИПУЛЯТОРА  
С ИСПОЛЬЗОВАНИЕМ ФОТОЭЛЕКТРИЧЕСКИХ  
ДАТЧИКОВ И ДВУХ ЧАСТОТНЫХ ПРЕОБРАЗОВАТЕЛЕЙ**

*Брусенцева Виктория Вячеславовна*

*Научный руководитель Бычкова Татьяна Геннадьевна*

*ГБПОУ «Тверской колледж им. А. Н. Коняева», Тверская область,  
г. Тверь*

Актуальность данной работы в том, что разрабатываемая схема модернизации САУ двух совместно работающих конвейеров и манипулятора с использованием фотоэлектрических датчиков и частотных преобразователей имеет более работоспособную и функциональную схему, оснащённую современными высококачественными комплектующими и надёжной электрикой.

Целью работы является:

Разработка принципиальной схемы модернизации САУ двух совместно работающих конвейеров и манипулятора с использованием фотоэлектрических датчиков и частотных преобразователей и комплекта документов на электрооборудование в системе автоматизированного проектирования КОМПАС-Электрик

Задачи проекта:

Разработать принципиальную схему модернизации САУ двух совместно работающих конвейеров и манипулятора с использованием фотоэлектрических датчиков и частотных преобразователей в ручном и автоматическом режимах; обосновать выбор средств автоматизации с учетом специфики технологического процесса; выполнить расчет параметров элементов силовой схемы и схемы управления – согласно исходным данным и выбрать элементы силовой схемы и схемы управления по справочнику; выбрать необходимые провода и кабели по справочнику; создать базу данных элементов силовой схемы, схемы





управления и схемы сигнализации в системе КОМПАС "Электрик"; составить описание работы принципиальной схемы в ручном и автоматическом режимах; проанализировать выполнение требований к АСУ согласно ГОСТ 24.104–85; выпуск полного комплекта документов на электрооборудование в системе КОМПАС «Электрик».

Методы исследования:

Анализ применяемой литературы; анализ требований, предъявляемых к автоматизированным системам управления; анализ технических характеристик конвейеров с использованием фотоэлектрических датчиков и частотных преобразователей; анализ электрических принципиальных схем конвейеров; анализ приемов разработки документов в САПР КОМПАС-Электрик.

Предлагаются способы модернизации:

Использовать современные датчики перемещения – фотоэлектрические датчики; установить частотные преобразователи, которые заменят механические передачи при управлении двигателями конвейера, позволят увеличить функциональность машины, расширить ассортимент перемещаемых грузов; установить робот-манипулятор, который заменяет ручной труд рабочих; установить современные элементы коммутации и защиты, увеличивающие надежность системы автоматического управления конвейерами.

Разработанная система автоматического управления двух совместно работающих конвейеров и манипулятора с использованием фотоэлектрических датчиков и двух частотных преобразователей позволяет осуществить: отслеживание перемещения конвейеров и манипулятора с помощью фотоэлектрических датчиков; быструю перенастройку; комфорт работы оператора; увеличение надежности схем управления, за счёт диагностирования элементов автоматики, с указанием места, вида и причины возникновения нарушений.

Данная система автоматического управления двух совместно работающих конвейеров и манипулятора с использованием фотоэлектрических датчиков и частотного преобразователя может быть усовершенствована применением программируемого промышленного контроллера.



## **УВЕЛИЧЕНИЕ ЭФФЕКТИВНОСТИ ПОДЪЕМНОЙ СИЛЫ КРЫЛА САМОЛЕТА**

*Силкина Ольга Юрьевна*

*Научный руководитель Харлова Марина Евгеньевна*

*МБОУ «Гимназия № 26», Республика Татарстан,  
г. Набережные Челны*

Актуальность. Самолетостроение – перспективное направление, находящееся под пристальным вниманием правительства РФ. На 2025 год намечено появление авиалайнера, который по экономической эффективности будет превосходить все существующие модели на 60%. Авиационная промышленность постоянно требует развития, так как время ставит перед ней всё новые и новые задачи.

Цель. Разработать модель крыла с наиболее лучшими техническими характеристиками.

Гипотеза. Подъемная сила крыла зависит от его формы.

Чтобы это проверить, я сделала модели одной консоли крыльев разной формы одинаковой площади. Я запускала модели с одинаковой высоты и засекала время их падения.

Затем я выделила три типа крыла, у которых время падения максимально и создала 4 новых типа крыльев: 1 тип – крыло, совмещающее в себе эллиптическое и стреловидное; 2 тип – крыло, совмещающее в себе прямое и эллиптическое; 3 тип – крыло, совмещающее в себе стреловидное и эллиптическое; 4 тип – полукруглое крыло.

Тип крыла	Высота падения, см	Площадь крыла, см <sup>2</sup>	Время падения, с
2	206	48	3,65
3	206	48	3,61
Прямое	206	48	3,56
Стреловидное	206	48	3,53
1	206	48	3,29
4	206	48	3,27
Эллиптическое	206	48	2,62

Проанализировав результаты, я пришла к выводу, что наибольшая опора на воздух создаётся у модели консоли крыла 2 типа, также немного меньше опора у модели типа 3.



Разница времени падения мала, и так как для крыла важны характеристики взлёта и посадки, самым подходящим является крыло 3 типа, который совмещает в себе эллиптический и стреловидный типы, имеющие наибольшие аэродинамические качества.

Для того чтобы удостовериться в правильности выбора формы крыла, я провела ещё один опыт. Я изготовила три самолёта с разными типами крыльев (2, 3 и стреловидный, так как используется наиболее часто). Мой опыт состоял из двух этапов: 1 этап – свободное падение с высоты, 2 этап – пикирование с высоты.

	Тип крыла	Высота падения, см	Площадь крыла, см <sup>2</sup>	Время падения, с
1 этап	Стреловидное	206	24	1,03
	3	206	24	1,38
	2	206	24	1,19
2 этап	Стреловидное	206	24	1,18
	3	206	24	1,38
	2	206	24	1,29

Таким образом, можно сделать определенный вывод: 3 тип самый оптимальный.

Практическая значимость. Результаты моего исследования могут быть использованы в авиамоделировании.



**ИССЛЕДОВАНИЕ И ТЕХНИКО-ЭКОНОМИЧЕСКОЕ  
ОБОСНОВАНИЕ ПРИМЕНЕНИЯ СИСТЕМЫ ПЛАВНОГО  
ПУСКА С ПРОГРАММИРУЕМЫМ КОНТРОЛЛЕРОМ ДЛЯ  
УПРАВЛЕНИЯ ЭЛЕКТРОПРИВОДАМИ ЦЕМЕНТНЫХ  
МЕЛЬНИЦ С СИНХРОННЫМИ ЭЛЕКТРОДВИГАТЕЛЯМИ  
6 КВ С ЦЕЛЬЮ ПОВЫШЕНИЯ ЭФФЕКТИВНОСТИ  
РАБОТЫ И ЭНЕРГОСБЕРЕЖЕНИЯ НА ВОЛЬСКОМ  
ЗАВОДЕ «ХОЛСИМ (РУС)»**

*Кривошеев Алексей Сергеевич*

*Научный руководитель Безрудов Николай Александрович*

*ГАПОУ СО «Вольский технологический колледж»,  
Саратовская область, г. Вольск*

Актуальность данного исследования связана с тем, что только современное автоматизированное программированное производство обеспечивает преимущества в производительности труда и качестве продукции, в снижении её стоимости и сокращении трудовых затрат в непосредственной сфере производства, а также эффективное энергосбережение.

На российском строительном рынке высокий спрос на цемент и другие строительные материалы сохранится, доля энергозатрат в себестоимости продукции составляет до 30%, что значительно выше, чем в странах с развитой рыночной экономикой.

Отрицательные стороны применяемого прямого включения синхронных электродвигателей цементных мельниц в сеть позволяет сделать вывод, что прямой пуск высоковольтных двигателей – это аварийно опасный режим работы.. Нарушается ритмичность производства и снижается выпуск готовой продукции. Предприятия несут большие затраты на ремонт вышедшего из строя оборудования. Поэтому мельничные агрегаты останавливают крайне редко, несмотря на технологическую необходимость.

Существует несколько вариантов безударного пуска, но наиболее оптимально исключить проблемы пуска цементных мельниц на Вольском цементном заводе ООО «Холсим (Рус)». позволяет внедрение системы плавного пуска (СПП) на базе зависимого инвертора тока типа ШПТУ-В, И отечественного производства.

Цель исследования: Изучить схему электрическую принципиальную последовательного пуска трёх цементных мельниц от одного пускового



устройства с применением программируемого контроллера и определить технико-экономический эффект применения предлагаемой системы плавного пуска.

В исследовании обоснована аналогия синхронного электродвигателя (СД) и вентильного (ВД) и доказано, что электромеханическая система «Преобразователь частоты – СД» обладает всеми достоинствами двигателя постоянного тока, с точки зрения регулировочных характеристик, и достоинствами синхронного двигателя в смысле конструктивных преимуществ. Следовательно, не требуется замены эксплуатируемых на цементных заводах электродвигателей, что особенно актуально при реконструкции и модернизации объектов. Для решения проблемы выбрана системы плавного пуска (СПП) на базе зависимого инвертора тока типа ШПТУ-В, И отечественного производства -общества с ограниченной ответственностью «Научно-производственное предприятие» «(ЭКРА)» – ООО НПП «ЭКРА» (Россия, г. Чебоксары).

Результаты и выводы: система плавного пуска цементных мельниц от одного пускового устройства с применением программируемого контроллера обеспечивает технический эффект, в т.ч. увеличение межремонтных сроков и вероятности длительной службы электромеханического оборудования, надежность и безотказность работы. Экономический эффект: сокращение числа обслуживающего и ремонтного персонала ООО «Холсим (Рус)»; уменьшение расхода электроэнергии на производство цемента, увеличение его выпуска.

## **ВОЛШЕБНЫЙ АПЕЛЬСИН**

*Хоруженко Владислав Григорьевич*

*Научный руководитель Хоруженко Юлия Анатольевна*

*МАОУ лицей «Морской Технический», Краснодарский край,  
г. Новороссийск*

Актуальность моей работы в том, что за обычным на первый взгляд апельсином можно увидеть много его необычных свойств и качеств. А с помощью исследовательской работы я смог развить аналитические способности, расширить кругозор и базу знаний по различным наукам (окружающему миру, физики, химии, биологии, истории, литературе, географии), развить логическое мышление и провести тренировку интеллекта. Данная тема стала интересной и актуальной еще и пото-



му, что полученные знания можно популяризовать среди ровесников для побуждения интереса к изучению удивительного мира вокруг нас.

Гипотеза. Предполагаю, если я проведу исследования и опыты с апельсином, я узнаю много нового и интересного.

В процессе выполнения работы я изучил теорию, познавательные факты, интересные особенности и историю апельсина. В практической части были проведены опыты и исследования с апельсином, а также создан опытный образец для проведения эксперимента по получению электричества при реакции в цепи апельсинов.

№	Название опыта	Что доказывает опыт	Практическое применение
1	Определение эфирных масел в соке цитрусовых.	В апельсине содержатся горючие эфирные ароматные масла, которые при эксперименте изменяют цвет пламени.	1. Использование при проведении домашних фокусов, когда из пламени обычной свечи получается фейерверк. 2. Использование в ароматерапии.
2	Плавающий апельсин.	Опыт доказывает содержание воздуха в кожуре апельсина.	1. Возможность легко достать апельсин, если уронили в воду.
3	Закон Ньютона.	Чем больше масса предмета, тем быстрее он достигает земли.	Простой и понятный пример при изучении закона физики.
4	Определение витаминов.	Апельсин содержит витамин С, так как капля йода обесцветилась.	Употребление в пищу полезных и богатых витаминами апельсинов.
5	Фруктовая батарейка.	При помощи апельсина получаем электричество, так как происходит гальванический процесс в мякоти апельсина, при котором атомы цинка отдают электроны ионам меди.	Полученным разрядом электричества можно включить диод, электронные часы и другие приборы, работающие на небольшой силе тока.
6	Приготовление творога.	Апельсин содержит кислоту, достаточную для сквашивания молока и получения творога.	Применение в пищу полезного домашнего творога и сыворотки с апельсиновым вкусом.
7	Приготовление лимонада.	При использовании апельсина получается апельсиновая газировка.	Применение в пищу натурального полезного лимонада.



Вывод. Моя гипотеза полностью подтвердилась: апельсин – это волшебный фрукт, я узнал о нем много нового и интересного, и нашел практическое применение. Все поставленные задачи были выполнены и основная цель достигнута, а именно теоретически и практически изучен фрукт апельсин.

## **ИЛЛЮЗИИ НАШЕЙ ЖИЗНИ**

*Мамонов Иван Михайлович*

*Научный руководитель Галаган Анна Федоровна*

*ГАПОУ КККАТК, Краснодарский край, ст. Стародеревянковская*

Свою жизнь мы не можем представить без автомобильного транспорта. Но автомобильный транспорт «забирает» очень много человеческих жизней. Это из-за того, что порой беспечно перебегаем через дорогу, надеясь, что нас «видят» и «заметят», проезжающие по дороге автомобили. Но так ли на самом деле? Всегда ли правильно может сориентироваться водитель? Не сыграет ли в нашем случае какая-нибудь иллюзия?

Поэтому я поставил перед собой цель при помощи научно-исследовательской работы выяснить, что же такое иллюзия? Какие бывают иллюзии на дорогах?

На уроках физики мы изучали световые явления, отражение и преломление света, что тоже помогло мне при работе над моим научно-исследовательским проектом.

В своей работе я рассмотрел оптические явления и то, как они обманывают человека.

Когда мы что-либо видим, то обычно уверены в том, что наше зрительное восприятие правильное. Иначе говоря, мы доверяем зрению. Но нам не единожды в жизни приходится сталкиваться с ситуациями, когда наше суждение о действительности увиденного оказывается не верным.

Опыт учит, что во многих случаях нельзя для точной оценки виденного ограничиваться только зрительным восприятием.

Я воочию убеждаюсь, насколько могут быть сильными оптические иллюзии. Они сохраняются и после того, когда произведены измерения, их можно запечатлеть на фотографиях и в видео. Оптические иллюзии представляют опасность.



Будьте внимательны на дорогах и не забывайте о том, что существует зрительные иллюзии.

## **ФИЗИКА ОГНЕСТРЕЛЬНОГО ОРУЖИЯ**

*Караулов Дмитрий Алексеевич*

*Научный руководитель Фролова Елена Ивановна*

*МБОУ Гимназия № 1, Приморский край, г. Владивосток*

Тема огнестрельного оружия сейчас, как никогда актуальна: она широко затрагивается в кинематографе, компьютерных играх, а также в журналистике и документальных фильмах в силу происходящих в мире военных конфликтов. На фоне популярности огнестрельного оружия было бы интересно рассказать о нем с точки зрения физики, а также создать опытный образец.

В связи с вышеизложенным, была определена цель исследовательской работы: собрать и обобщить знания об огнестрельном оружии с точки зрения физики и собрать опытный образец примитивного огнестрельного оружия и изучить основные принципы его работы.

С точки зрения физики (динамики), огнестрельное оружие является системой для доставки максимальной разрушительной энергии к цели с минимальной отдачей энергии стрелку. Огнестрельное оружие – кинетическое оружие, в котором для разгона и выбрасывания снаряда (мины, пули) из канала ствола используется сила давления газов, образующихся при сгорании метательного взрывчатого вещества или горючих смесей. Огнестрельное оружие сочетает в себе средство непосредственного поражения и средство метания их к цели. Большое значение в разработке оружия имеет учет таких основных принципов, как отдача от орудия, сопротивление воздуху, сохранение устойчивости снаряда. Все эти моменты были учтены при сборке опытного примитивного образца.

В ходе работы удалось собрать импровизированную камеру сгорания, соединенную со стволом и пьезоэлементом. Внутри камеры сгорания распыляли газ, который поджигали, вызывая резкое расширение газа и выталкивание импровизированного снаряда из ствола орудия. В ходе эксперимента удалось воспроизвести принцип работы огнестрельного оружия 15–16 веков

Таким образом, в результате выполнения исследовательской работы мы ознакомились с историей огнестрельного оружия и основными





принципами его работы. Кроме того, удалось самостоятельно изготовить образец примитивного огнестрельного оружия, используя простые материалы. В качестве корпуса были использованы полипропиленовые трубы, а в роли снаряда выступал картофель. Удалось воспроизвести настоящий выстрел, и переместить снаряд на расстояние около 15 метров.

Хочется верить, что эволюция оружия идет параллельно с эволюцией защиты от него, и являясь главной частью войны, оно все же способно сохранять мир, уравнивая силы различных стран. Надеюсь все последующие поколения детей и подростков будут изучать оружие лишь по книгам, фильмам и играм, а так же пытается воссоздавать его копии исключительно ради интереса.

## **ЧЁРНАЯ ДЫРА**

*Ситкина Маргарита Максимовна*

*Научный руководитель Фролова Елена Ивановна*

*МБОУ «Гимназия № 1 г. Владивостока», Приморский край,  
г. Владивосток*

Чёрная дыра – это, пожалуй, самый загадочный объект во Вселенной. Об их существовании люди узнали только в XXI веке. До этого были лишь гипотезы. Сейчас же у учёных появилась возможность изучать чёрные дыры. Ученые уже накопили достаточно сведений о них и нашли объяснения некоторым явлениям. Я решила воспользоваться этим, чтобы узнать как можно больше нового и интересного об этих загадочных космических телах и понять, что они из себя представляют.

Кроме того, важно знать, как далеко от нас находятся чёрные дыры и представляют ли они какую-либо опасность. Какова вероятность того, что в будущем Земля будет поглощена чёрной дырой? Есть ли вообще смысл об этом беспокоиться?

Чёрные дыры – небесные тела, обладающие огромной массой и плотностью. Их называют чёрными, потому что они притягивают всё, в том числе и свет. Они образуются в результате звёздных коллапсов. Чёрные дыры являются центром каждой галактики, в том числе и нашей. В Млечном Пути находится сверхмассивная чёрная дыра Стрелец A\*, которая расположена от нас на расстоянии 26000 световых лет. Кроме того, в нашей галактике есть около 10 тыс. других чёрных дыр. Сейчас они нашей планете никак не угрожают.



Во Вселенной чёрные дыры выполняют роль санитаров, уничтожающих излишек космических тел.

То, что человек будет испытывать у горизонта событий чёрной дыры, зависит от приливных сил гравитационного поля. Эффект этих приливных сил растянёт его. Однако если гравитационная сила окажется слишком большой, то объект, попавший в чёрную дыру, просто разорвёт на части.

## **МАГНИТ**

*Ситкина Елизавета Максимовна*

*Научный руководитель Фролова Елена Ивановна*

*МБОУ «Гимназия № 1 г. Владивостока», Приморский край,  
г. Владивосток*

Магнит – одно из удивительнейших созданий природы. Магниты широко используются в различных областях науки и техники, а также в домашнем хозяйстве. Они – важная часть нашей повседневной жизни. С магнитами мы встречаемся уже с детских лет. Способность магнитов притягивать к себе предметы всегда вызывала интерес у людей. Многие задавались вопросом: «Отчего магнит одни вещества притягивает, а другие нет?» Чтобы в этом разобраться, нужно рассмотреть само строение магнита. Ведь его основу составляет элементарное вращение электрона. Если у атома все электроны вращаются в одном направлении, то он уже является магнитом. А главным его признаком будет наличие полюсов. Встречаясь вместе, атомы будут притягиваться друг к другу противоположными полюсами, образуя тело, обладающее их свойствами.

С помощью свойств магнитов изобретателями были совершены попытки сконструировать вечный двигатель, поскольку постоянный магнит не теряет своих свойств, и использование его силы неограниченно. Описать принцип работы такого двигателя можно на примере «беличьего колеса». Для изготовления демонстративной модели не требуются особые чертежи или расчет надежности. Необходимо взять один постоянный магнит тарельчатого (дискового) типа, полюса которого располагаются на верхней и нижней плоскостях пластин. Он будет служить основой конструкции, к которой нужно добавить два кольцевых барьера (внутренний, внешний) из немагнитных, экраниру-



ющих материалов. В промежуток (дорожку) между ними помещается стальной шарик, который будет играть роль ротора. В силу свойств магнитного поля, он сразу же прилипнет к диску разноименным полюсом, положение которого не будет меняться при движении.

Магниты окружают нас повсюду. Наша планета Земля является одним из них. Благодаря этому, она защищает нас от губительных излучений. Этот процесс можно наблюдать в виде северного сияния.

## **ФИЗИКА В МОЕЙ СПЕЦИАЛЬНОСТИ – НЕФТЯНИК**

***Корепанов Александр Александрович, Душкина Виктория  
Валерьевна***

***Научный руководитель Маркина Ирина Викторовна***

*Филиал ГБПОУ ЯНАО «Муравленковский многопрофильный  
колледж» в г. Губкинском, Ямало-Ненецкий автономный округ,  
г. Губкинский*

Одно из самых ценных ископаемых и товаров в сегодняшнем мире – нефть. Это инструмент геополитики, за неё ведутся войны, она оживляет экономику любого государства. Нефть сегодня называют чёрным золотом и добывают этот ресурс люди разных профессий, которых объединяют под общим названием – нефтяники. Так называют работников нефтедобывающих промыслов от инженера до помощника бурильщика.

Люди этой профессии должны иметь склонность к техническим наукам, хорошее физическое состояние и быть внимательными. Нефтяник должен следить за манометрами, вовремя реагировать на изменение давления, владеть электроинструментом и обладать множеством других навыков в зависимости от его конкретной функции на промысле. Хороший специалист в этой области имеет огромные перспективы.

Физика определяет научные основы многих современных технологий в профессии нефтяник. Знать физику – значит уметь применять усвоенные знания на практике.

Актуальность заключается в том, что практика показывает – все науки взаимосвязаны, и не могут существовать друг без друга, и место для физики находится в любой науке, и в любой сфере деятельности. Специальность «Разработка и эксплуатация нефтяных и газовых месторождений» (далее – РЭНиГМ) тесно связана с предметом физики:



начиная от физических принципов устройства механизмов и заканчивая технологическими процессами и инструментами.

Цель: выяснить какую роль играет физика в освоении моей профессии.

Задача:

1. познакомиться с профессией нефтяник и ее значимостью для людей;

2. доказать, что без овладения курса физики невозможно стать грамотным специалистом.

Объект исследования: физика в специальности РЭНиГМ.

Предмет исследования: использование законов и явлений физики в специальности.

Гипотеза: если все высокие технологии непосредственно опираются на теоретические представления современной физики, то можно достичь высоких результатов в своей специальности.

Научная новизна исследования заключается в следующем:

- изучена история развития специальности в мире и на Ямале;
- рассмотрено оборудование нефтяной промышленности, работа которых основана на физических принципах;
- приведены примеры расчета физических величин для решения задач по гидравлике и термодинамике.

Методы исследования:

- эмпирические: наблюдение, сравнение, проведение анкетирования среди студентов колледжа;
- теоретические: изучение источников по данной теме и анализ информации.

Практическая значимость: приобретенные знания и навыки могут быть полезны в получении специальности в нефтяной области. Также, данная работа поможет на занятиях физики, термодинамики, гидравлики.

Сегодня роль нефти в России просто исключительная. Вся экономика страны завязана на поставку сырой нефти на мировой рынок. Нефть является одним из наиболее ценных и дорогих ископаемых в мире. Кроме того, нефть можно считать еще и наиболее действенным инструментом политики – именно из-за возможности завладеть местами добычи нефти начинаются войны, переговоры между государствами. Нефть способна оживить экономику любой страны. Данный ресурс сегодня не зря называют черным золотом.



Мы живем на Ямальской земле, которая богата своей историей и людьми, соединившими и отдавшими свою судьбу добыче ценного ископаемого. Быть нефтяником сегодня – престижно и почетно. Учитывая то, что большая часть современных стран очень сильно зависит от нефти, нефтяник, который занимается добычей такого важного ресурса, приносит огромную пользу своему краю, стране и ее экономике.

Но нельзя забывать о том, какой ценой достались нам стабильность и благополучие: нефтяникам и сейчас, как и прежде, приходится работать в суровых климатических условиях Севера, среди топей и болот. А на это способны только сильные и мужественные люди, ведь профессия нефтяника связана с определенным риском – специалист на скважине рискует собственной жизнью и здоровьем. Нередки случаи возгорания нефти прямо в месте добывания. Но, несмотря на все трудности, только самые настойчивые, выносливые и закаленные люди, покоряли и будут покорять бескрайние северные пространства, добываясь поставленных целей.

Вывод: в данной работе представлена лишь небольшая часть учебного материала по физике, необходимого для качественного овладения специальностью. Без знаний по физике невозможно стать грамотным специалистом. Физика делает человека не только умнее, но и сильнее. Именно она помогла человеку избавиться от оков первобытного страха и найти общий язык с природой...

### **ТРЕНАЖЕР «ТОЧНЫЙ ВЫСТРЕЛ»**

***Левин Сергей Андреевич, Коняев Роман Владимирович***

*Екатеринбургское СВУ МО РФ, Свердловская область, Екатеринбург*

Актуальность. Боевая стрельба – это одновременно и меткость, и скорость и тактика ведения ближнего боя. Редко когда в боевых условиях у стрелка имеется достаточно времени для подготовки к точной стрельбе. Для стрельбы из пистолета нужны постоянные тренировки, боец должен находиться в наилучшей форме. Это необходимо для офицерского состава, полиции и бойцов специальных подразделения, для которых пистолет является личным оружием. Однако, простого и надёжного способа объективного контроля готовности стрелка к выполнению задания по практической стрельбе и его достаточной тренированности в доступной литературе нам найти не удалось.



Объект исследования: объективный контроль готовности стрелка к применению боевого оружия.

Предмет: объективный контроль готовности стрелка из пистолета к выстрелу

Цель проекта: разработать способ и устройство для объективного контроля готовности стрелка к практической стрельбе из пистолета

Задачи:

1. Проанализировать литературу по истории пистолетного спорта
2. Найти наиболее эффективные методы тренировки стрелка из пистолета
3. Обосновать способ объективного контроля тренированности стрелка из пистолета
4. Изготовить устройство для контроля «твёрдости руки» стрелка
5. Выполнить исследования в группе суворовцев.

Гипотеза: объективный контроль «твёрдости» руки поможет выявить некоторые особенности стрельбы из пистолета и улучшить результаты стрельбы.

Нами предложен способ регистрации дрожания руки с помощью сейсмических датчиков и устройство, имитирующее современный пистолет системы «Грач». Кроме того ведётся фоторегистрация. Наши исследования, проведённые у 30 суворовцев, показали, что наименьшая амплитуда дрожания руки наблюдается в течение первых трёх секунд прицеливания. Именно в это время следует производить выстрел. Аналогичные результаты получены при фоторегистрации движения луча лазера на мишени. У одного суворовца установлено наименьшее дрожание руки в течение 15 секунд прицеливания. Ему рекомендовано заняться стрелковым спортом. Наша гипотеза полностью подтвердилась, способ и устройство показали свою эффективность.

Выводы:

1. В специальной физической подготовке стрелка из пистолета одним из важнейших показателей является «твёрдость» руки;
2. Имеющиеся способы регистрации результата прицеливания по ручному измерению колебаний луча лазера имеют существенные недостатки;
3. Предложенные нами способ и устройство для объективной регистрации «твёрдости» руки спортсмена показали свою эффективность и могут быть рекомендованы для широкого использования в спортивной и практической стрельбе.

XLIII Всероссийская конференция обучающихся  
**«ЮНОСТЬ, НАУКА, КУЛЬТУРА»**



**ТРАНСПОРТ**

**Москва, 2019**



## **УВЕЛИЧЕНИЕ ПРОПУСКНОЙ СПОСОБНОСТИ ГОРЛОВИНЫ ПРОМЕЖУТОЧНОЙ СТАНЦИИ**

*Тимирязнова Олеся Альбертовна*

*Научный руководитель Фатыхов Раис Мухсинович*

*Филиал Самарского Государственного Университета Путей  
Сообщения в г. Ижевске, Удмуртская Республика, г. Ижевск*

Во всех материалах, связанных с полигонной технологией по какой – то причине не находит отражение роль промежуточных станций, хотя в структуре всех станций ОАО «РЖД» они составляют около 80% процентов.

Цель работы: доказать, что соединив приемо – отправочный путь и тупик промежуточной станции, можно увеличить пропускную способность горловины данной станции.

Гипотеза: предполагаю, что соединив приемо – отправочный путь и тупик промежуточной станции, можно увеличить пропускную способность горловины данной станции.

Задачи:

1. Изучить литературу и другие источники информации по теме;
2. Изучить технико-распорядительный акт и технологическую карту работы промежуточных станций;
3. Рассчитать пропускную способность горловины станции до реконструкции;
4. Рассчитать пропускную способность горловины станции после реконструкции;
5. Рассчитать затраты на реконструкцию горловины станции;
6. Проанализировать экономическую эффективность данной реконструкции;
7. Сравнить пропускную способность горловины станции до и после реконструкции;
8. Сделать выводы;
9. Подготовить речь и презентацию по теме.

Объект исследования: горловина промежуточной станции.

Предмет исследования: пропускная способность горловины промежуточной станции.

В качестве методов исследования были выбраны изучение и обобщение, анализ и синтез, сравнение, счет, моделирование.





Актуальность: предложенный метод соединения приемо – отправочного пути и тупика сокращает длину горловины станции, что приводит к увеличению пропускной способности горловины. Также данный метод может быть использован начальниками промежуточных железнодорожных станций при оценке возможностей увеличения пропускной способности станции на железной дороге.

Анализ всех расчетных показателей эффективности работы станции Солдатка позволяет сделать следующие выводы:

- соединение приемо – отправочного пути и тупика ведет к уменьшению времени занятия маршрута при приеме поезда;
- увеличивается пропускная способность горловины станции, за счет уменьшения протяженности горловины;
- удлинение пути за счет реконструкции горловины позволяет обеспечить пропуск длиносоставных поездов;
- после проведения первого этапа реконструкции, возможно увеличить длину приемо – отправочных путей, что позволит увеличить количество отставленных вагонов в резерве.
- при разработке графика движения поездов появляется возможность дополнительной прокладки шести грузовых поездов.



XLIII Всероссийская конференция обучающихся  
**«ЮНОСТЬ, НАУКА, КУЛЬТУРА»**



**ФИЛОСОФИЯ,  
ИСТОРИЯ,  
ВОЕННАЯ ИСТОРИЯ,  
ПОЛИТОЛОГИЯ,  
ПРАВО**

**Москва, 2019**



## **АКТУАЛЬНЫЕ ПРОБЛЕМЫ МОЛОДЕЖИ В СФЕРЕ СБЕРЕГАТЕЛЬНЫХ ВКЛАДОВ И ПУТИ ИХ РЕШЕНИЯ**

*Ведашёв Даниил Максимович*

*Научный руководитель Ведашёва Мария Александровна*

*Чебоксарский кооперативный техникум Чувашпотребсоюза,  
Чувашская республика, г. Чебоксары*

Куда вложить деньги, чтобы получать ежемесячный доход в 2019 году – этим вопросом все больше и больше интересуется молодежь нашей страны.

Считаю, что каждый человек должен знать, как сохранить и приумножить свои сбережения.

Сегодня Сбербанк уделяет большое внимание молодежи, существует большое количество вкладов, программ, сберегательных карт специально для молодежи и даже на экономфаке ЧГУ нашего города открылась специализированная аудитория Сбербанка «Компетенции будущего». Но никто не задумался о том, что управлять денежными вкладами лицу которое не достигло 18 лет очень сложно и просто нереально.

Актуальность данной темы бесспорна, большое количество молодых людей интересуется программами сбербанка, как не только для хранения своих денежных средств, но и их приумножением.

Суть проблемы заключается в том, что лицо не достигшее 18 лет не может управлять своими сбережениями. Согласно ГК РФ и регламенту банка лица 16–18 лет снимать, закрывать вклад могут только с письменного согласия родителей и справки из органов опеки.

Считаю, что вся эта система правильна только в том случае, если ребенок находится в неполноценной или не благополучной семье. То есть когда государство производит какие либо выплаты для поддержки семьи и есть риск потеря денежных средств.

Что же делать тем кто живет в полноценной и благополучной семье и просто захотел поменять банк или произвести выгодные покупки, сделать так как его учит государство и сберечь свои заработанные денежные средства, правильно ими распоряжаться и вкладывать. Лицо не достигшее 18 лет управлять денежными средствами не может, тут же бьется в стену неудачного своего первого опыта и из-за подобной системы и в дальнейшем шанс того, что оно будет совершать какие либо финансовые операции не велик.



Самое обидное из этой ситуации то, что открыть вклад можно без особых проблем, но с его закрытием возникают такие большие проблемы.

На мой взгляд данная система не справедлива, нам отовсюду говорят, что нужно заботиться о своем капитале с малых лет, но при этом не создают не каких условий для этого.

Я имею свой личный опыт по сберегательному вкладу Сбербанка России.

Мне 17 лет, я открыл вклад в Сбербанке России, через месяц я увидел новую книгу по менеджменту и решил ее приобрести и так как все мои финансы расписаны, я решил отказаться от данного вклада снять денежные средства и закрыть вклад вложить деньги в образование потратив их на книгу. Согласно регламенту Сбербанка России снять денежные средства и закрыть вклад я не могу. Требуется письменное согласие родителей и письмо из органов опеки.

Что мы имеем. Мне 17 лет, проживаю и учусь в другом городе в 200 км от родителей. Справка выдается по месту прописки, прописка 200км от фактического места проживания, справка проверяется, заверяется Главой города и выдается через 2 дня. После получения справки нужно взять маму и идти в Сбербанк. Так остался без книги по менеджменту.. сумма вклада не превысила 2000 т. рублей. Затраты на дорогу стоят дороже.

Из этой цепочки видно, что лицу не достигшему 18 лет невозможно управлять своим вкладом.

Я предлагаю внести некоторые изменения в регламент Сбербанка России, не так жестко применять ст. 35 ГК РФ и привлекать органы опеки в определенных случаях.

Для этого нам нужно внести изменения статью 26 ГК РФ, что несовершеннолетний в возрасте от 16 до 18 может не только вносить деньги на вклад, но и может распоряжаться ими в определенных условиях.

При снятие небольших сумм до 5000 рублей можно обойтись и нотариально заверенной доверенностью от родителей и без органов опеки, если семья нуждается в деньгах, родители не дадут ребенку доверенность, тем более она тоже стоит денег, в среднем 1000 рублей от одного родителя. Установить программы контроля и проверки лиц в самом банке с запросом электронного разрешения органов опеки по запросу сбербанка.



Я считаю, что в данных изменениях нуждаются огромное количество молодых людей, хотят, но боятся копить деньги с помощью вклада и поэтому хранят их дедовскими методами.

А если мы упростим операцию снятия денежных средств, мы повысим интерес молодежи к банковской системе, повысим интеллектуальный уровень молодежи, это привлечёт дополнительные деньги в банки, тем самым обязательно привлечёт за собой снижение кредитной ставки.

Заключение.

Внесение данного изменения в банковскую систему повлечет за собой глобальные изменения затронувшие колоссальное количество граждан нашей страны. На данный момент для большинства людей кризис – это что то ужасное, но если с подросткового возраста у граждан будет возможность грамотно распоряжаться своими денежными средствами, то кризис для них будет временем возможностей. Учитывая то, что с каждым днем предсказывать будущее все сложнее, сохранять свой капитал просто необходимо.

## **МАТЕРИНСКИЙ (СЕМЕЙНЫЙ) КАПИТАЛ КАК МЕРА ГОСУДАРСТВЕННОЙ ПОДДЕРЖКИ СЕМЕЙ**

*Кривичева Анастасия Петровна*

*Научный руководитель Басанова Долорес Владимировна*

*Калмыцкий филиал ФГБОУИ ВО «Московский государственный гуманитарно-экономический университет, Республика Калмыкия, г. Элиста*

В современной России решение проблемы повышения рождаемости считается одним из приоритетных направлений социальной политики государства, свидетельствующей о том значении, которое придается в современном социальном обществе семье, женщине-матери, детям.

Одной из государственных поощрению материнства, охране интересов матери и ребенка, укреплению семьи, ее социальной поддержке, обеспечению семейных прав граждан является право на получение материнского (семейного) капитала, гарантированного Федеральным законом «О дополнительных мерах государственной поддержки семей, имеющих детей».

Данный закон устанавливает меры социальной поддержки гражданам, родившим или усыновившим второго и последующего ребенка в виде



материнского (семейного) капитала, что способствует в последние годы стимулированию и повышению рождаемости в стране.

Государству важно, чтобы каждая семья, принимая решение о рождении ребенка, ощущала поддержку государства и была спокойна за своё будущее. Программа рассчитана на период до 31 декабря 2021 года. Размер материнского (семейного) капитала ежегодно пересматривается с учетом темпов роста инфляции и устанавливается федеральным законом о федеральном бюджете на соответствующий финансовый год. В 2019 году размер материнского капитала составляет 453 026 рублей.

С введением материнского (семейного) капитала произошли изменения в демографической ситуации Российской Федерации – рождаемость увеличилась на 40% и продолжает расти, Сейчас по темпам роста населения Россия занимает первое место в мире, что является безусловным феноменом.

В соответствии с законом, лица, имеющие права на получение сертификата, распоряжаются средствами материнского (семейного) капитала по следующим направлениям:

- самое популярное направление расходования средств – улучшение жилищных условий;
- получение образования ребенком (детьми);
- формирование накопительной пенсии для мамы;
- приобретение товаров и услуг, предназначенных для социальной адаптации и интеграции в общество детей-инвалидов;
- получение ежемесячной выплаты в соответствии с Федеральным законом «О ежемесячных выплатах семьям, имеющим детей».

Таким образом, материнский (семейный) капитал играет положительную роль в повышении привлекательности института семьи в Российской Федерации, выступая серьезным финансовым подспорьем для молодой семьи, и представляет собой одну из популярных мер поддержки материнства и детства в России.

Благодаря условиям, которые создал материнский капитал, многие семьи смогли решить жилищный вопрос, так же обеспечить получение образования своих детей, обеспечить пенсию матери, а также помочь детям-инвалидам интегрироваться в обществе.



## **ХРАНИТЕЛИ КУЛЬТУРЫ**

*Литвиненко Михаил Александрович*

*Научный руководитель Ульяновская Ольга Александровна*

*ГБПОУ Колледж «Царицыно», г. Москва*

Актуальность: изучение истории своей семьи раскрывает историю родной страны наиболее полно, делая события государственного масштаба неотъемлемой частью жизни каждого члена семьи.

Личный вклад студента в развитие генеалогического древа семьи дает ощущение причастности к истории всей страны. Не говоря о том, что многим молодым людям малоизвестны факты жизни, места их проживания и даже имена не слишком дальних родственников.

В процессе изучения деятельности своего рода в течение XIX–XXI веков нам удалось узнать:

- к какому слою общества принадлежали представители рода;
- род их профессиональных занятий;
- достижения членов семьи в истории страны.

Целью исследования стал поиск фактов, их описательных и документальных подтверждений, сопоставление с этапами истории страны. Но можно сказать и о менее научной цели. Это сплочение семьи, сохранность памяти о ее поколениях и ветвях.

В этом исследовании представлено развитие генеалогического древа – рода Разумовских – Литвиненко – Свистуновых. Собраны новые факты и детали жизни и профессиональных особенностей моих родных.

Можно сказать, что практически все члены моего рода своим трудом своим служили российской культуре. Наука, военная деятельность и медицина, ремесло и искусство стали для нашей Семьи (с большой буквы) смыслом жизни. Музыка и театр, графика и журналистика, музейное дело и техника многие годы определяли бытие носителей этих фамилий.

В работе исследованы варианты происхождения фамилий в соответствии с русской ономастикой. Собраны новые документы и сведения о родственниках, раскрывающие их особенности. Составлено генеалогическое древо.

Из исследования видно, что семью не обошли стороной важнейшие моменты в событийном ряду истории. Репрессии и беспризорность, Первая мировая и Великая Отечественная война, открытие новых куль-





турных центров, первый полет в космос и испытания новой военной техники – все это активная составляющая жизни нашего государства. И моих родственников.

Краткое содержание: история семьи Разумовских-Литвиненко-Сви-  
стуновых с конца XIX века. Сочетание любви к творческому труду со  
стремлением к образованию. Любовь к Родине, раскрытие способ-  
ностей сограждан в области науки и искусства. И сегодня мои родные  
поддерживают память о хранителях культуры в своем роду.

Вывод: знать историю своего рода – необходимо. Это знание укреп-  
ляет наше самосознание, гражданственность и даже социальный  
статус. Ощущение поддержки всех этих замечательных людей – очень  
важно и доступно, но требует наших усилий. Которые оправдаются  
чувством сопричастности и своей семье, и стране.

Результат – пополнение информационной базы рода, распростране-  
ние знаний об особенностях русского дворянства и интеллигенции XIX  
и XX века. Развитие ветвей генеалогического древа. Проект значим своим  
примером уважения и гордости за свой род, может служить возможным  
и действенным вариантом формирования семейных ценностей. Привива-  
ние этих качеств своим детям (впоследствии) и другим членам семьи.

## **УРАЛ В ГОДЫ ПЕРВОЙ МИРОВОЙ ВОЙНЫ**

*Далидович Евгений Игоревич*

*Научный руководитель Пестерев Евгений Владимирович*

*МАОУ лицей № 3, Свердловская область, г. Екатеринбург*

Первая мировая война – это яркое событие XX века, которое стало  
переломным моментом в истории не только нашей страны, но и во  
всемирной истории. За годы этой войны погибло 10 миллионов солдат  
и 12 миллионов мирного населения. Эта война уникальна тем, что за  
ней последовали революционные события, которые полностью изменили  
общественный строй России.

Актуальность нашей работы заключается в том, что 11 ноября  
2018 исполнилось 100 лет с момента окончания Первой мировой  
войны. Также нашу работу можно считать актуальной, потому что  
в современном мире подростки имеют низкий уровень знаний об  
истории Первой мировой войны, особенно о роли и вкладе Урала  
в этот период времени.



Объект нашего исследования – это история Первой мировой войны.  
Предмет исследования – история Урала в годы Первой мировой войны.

Цель нашего исследования заключается в оценке роли и вклада Урала в военно-оборонный потенциал России в Первой мировой войне.

Для достижения поставленной цели нам было необходимо решить ряд задач:

- Найти и изучить литературу по теме исследования.
- Проанализировать найденную информацию.
- Выявить сущность и роль вклада Урала в военно-оборонный потенциал России в Первой мировой войне.
- Создать туристический маршрут «Тропа памяти».
- Разработать календарь «Памятные даты Первой мировой войны»

Территориальные и хронологические рамки исследования: территория Уралской области в 1910-е годы

Мы предположили, что Урал сыграл роль «опорного края державы» в годы Первой мировой войны.

Основная часть работы нашего проекта включает теоретическую и практическую часть. В теоретической части рассматриваются проблемы развития Уральского края в годы Первой мировой войны. В практической части разрабатывается туристический маршрут «Тропа памяти» и календарь памятных дат Первой мировой войны.

В процессе работы над проектом пришло осознание того, что Урал был крупнейшей базой развития народного хозяйства страны, основным центром развития промышленности и сельского хозяйства. В период Первой мировой войны этот край стал центром производства стрелковых оружий, пушек и артиллерийских снарядов.

Уральский край в годы Первой мировой войны стал крупнейшим пунктом промышленной эвакуации, он выполнял не только продовольственную функцию, но и предоставлял огромное число военнослужащих. За годы войны на Урале было мобилизовано более 700 тыс. человек.

Также мы пришли к выводу, что Урал имеет ряд геополитических преимуществ над другими регионами России. Первая мировая война 1914–1918 гг. подтвердила существование этих преимуществ. Первая мировая война 1914–1917 гг. подтвердила существование преимуществ геополитического положения Урала. Эти преимущества существовали всегда и, по- нашему, мнению будут существовать всегда.



**ОСВЕЩЕНИЕ ЖИЗНИ СИБИРСКОГО РЕГИОНА  
В НОВОСТНОЙ ЛЕНТЕ НАЧАЛА XX И XXI ВЕКА  
(НА ПРИМЕРЕ «ХРОНИКИ» ГАЗЕТЫ «СИБИРЬ»  
И СООБЩЕНИЙ «ТАСС. СИБИРЬ»)**

*Гладышев Сергей Александрович*

*Научный руководитель Осокина Римма Александровна*

*МАОУ Гимназия № 11 «Гармония», Новосибирская область,  
г. Новосибирск*

Формирование новостной картины дня у массовой аудитории является основной задачей информационных агентств. Для освещения жизни отдельных регионов создаются специальные проекты, например «ТАСС. Сибирь». Эта традиция была заложена еще в начале прошлого века, в связи с этим особый интерес представляет проведение сравнительного анализа новостных сообщений о жизни Сибирского региона в начале XX и XXI века. В качестве объекта исследования выступают новостные сообщения информационных агентств, функционирующих с разницей в сто лет: 100 публикаций, размещенных в новостной ленте на сайте <https://tass.ru/sibir-news> в 2018 году, и 50 публикации из раздела «Хроника» газеты «Сибирь» за 1907 год.

Как показали результаты контент-анализа, в начале XX века одной из актуальных тем являются происшествия (что соответствует трендами современной журналистики), которые освещаются как сенсационные информационные поводы, например: 29 декабря при депо Иннокентьевска вследствие недосмотра машинистов произошло столкновение двух паровозов. Нестчатий с людьми не было, хотя ударом при столкновении один из паровозов получил сильные повреждения (Сибирь, 1907, № 59, с. 3). Также корреспонденты «Сибири» освещают негативные аспекты, связанные с проблемами работников железной дороги; назначения новых лиц на важные государственные и военные посты (наблюдается серийность публикаций).

С точки зрения жанровых особенностей, корреспонденты «Сибири» работают в рамках узкого подхода к определению новости, поэтому 39 публикация из 50 написаны в формате заметки, например: 1 января на кладбище близ депо Иннокентьевское обнаружен замёрзший подкинутый младенец. Приняты меры к обнаружению матери (Сибирь, 1907, № 61, с. 3).



Корреспонденты «ТАСС. Сибирь» чаще всего освещают вопросы политики, что обусловлено актуальностью формирования губернаторского корпуса и выборами в региональные парламенты. Большая часть инфоповодов связана с Кемерово, что обусловлено последствиями трагедии в ТЦ «Зимняя вишня» и особым информационным интересом к данному региону. На втором месте по востребованности находятся события, происходящие в Москве, так как блок крупных событий в сфере региональной политики, экономики, культуры проходит в столице. Крупные мероприятия, например, как военные учения, освещаются в формате отчетов и интервью-монологов.

Новостные ленты «ТАСС. Сибирь» и газеты «Сибирь» отличаются тематическим разнообразием: представлена вся палитра тем (от политики до криминальных сводок). Корреспонденты «Сибири» уделяют внимание социальным проблемам жителей Сибири, что характерно для частных общественно-политических изданий начала XX века. Критика действий правительства осуществлялась за счет демонстрации фактов социальной несправедливости.

Новостная лента «ТАСС. Сибирь» отличается жанровым разнообразием. При этом география событий выходит за пределы Сибирского региона, что отражает масштаб событий. Корреспонденты «ТАСС. Сибирь» освещают события, происходящие в крупных сибирских городах. Журналисты иркутской газеты «Сибирь» активно освещают жизнь самого Иркутска, а также Забайкальского края, что объясняется местоположением редакции, а также строительством железной дороги и реализацией программы переселения.

## **РОЛЬ БАШКОРТОСТАНА В ПОБЕДЕ СОВЕТСКОГО СОЮЗА В ВЕЛИКОЙ ОТЕЧЕСТВЕННОЙ ВОЙНЕ 1941– 1945 ГГ**

*Федяев Вячеслав Анатольевич*

*Научный руководитель Середя Лариса Владимировна*

*ГАПОУ БАСК, Республика Башкортостан, г. Уфа*

В годы Великой Отечественной войны весь Советский Союз встал против фашистской агрессии. Не осталась в стороне и наша республика. В исследовательской работе представлена информация, которая указывает на значимость нашего региона в победе над врагом.



Объекты исследования: постановления, директивы руководства, выдержки из периодической печати, воспоминания очевидцев времён Великой Отечественной войны, биографические материалы участников войны, газетные статьи, представленные в сети Интернет.

Предмет исследования: процесс мобилизации и эвакуации; роль жителей Башкирии в антифашистском движении; образование и функционирование госпиталей на территории БАССР в годы войны; участие преподавателей Уфимского строительного техникума в боевых действиях и их вклад в победу.

Цель исследовательской работы: проанализировать вклад населения Башкортостана в великую победу Советского Союза в годы Великой Отечественной войны 1941–1945 гг.

Гипотеза исследования: расположение, общественное устройство, людские ресурсы республики Башкортостан, которая находилась в глубоком тылу, обусловили её значительную роль в победе в Великой Отечественной войне.

Исходя из поставленных задач исследовательской работы, мы определили её практическую значимость. В первой четверти XXI века необходимо повысить интерес молодого поколения к изучению, анализу исторических документов Башкортостана периода Великой Отечественной войны.

Нами были изучены и исследованы биографические материалы первого директора Уфимского строительного техникума и преподавателей – участников Великой Отечественной войны, которые были мобилизованы на фронт из Башкирии.

Мы работали с архивами музея колледжа, с документами с сайта «Подвиг народа», где нашли листы о награждении Ходосевича Семена Петровича. Имена Афанасьева М. И., Матвеева В. С. и Ходосевича С. П. были нами внесены в официальный сайт движения Бессмертный полк.

В работе представлены масштабность мобилизации населения на фронт, которая проходила в Башкирии организованно и с высоким патриотическим подъемом военнообязанных. Отметим, что Башкирская АССР благодаря эвакуированным предприятиям и населению превратилась в один из крупных регионов по обеспечению фронта вооружением, горючим, продовольствием и снаряжением. Выделили роль лидеров антифашистского движения, так как Коминтерн был эвакуирован в Уфу. Активно велась антифашистская пропаганда через



установленную радиостанцию РВ-1. Проанализировали огромный вклад медицинских работников в госпиталях, образованных на территории республики. Представили боевой путь в годы Великой Отечественной войны преподавателей Уфимского строительного техникума.

## **ВСЕСОЮЗНЫЙ ЛЕНИНСКИЙ КОММУНИСТИЧЕСКИЙ СОЮЗ МОЛОДЕЖИ В ВОСПОМИНАНИЯХ МОИХ УЧИТЕЛЕЙ**

*Сафонов Семен Борисович, Роут Владислав Евгеньевич*

*Научный руководитель Яхно Юлия Борисовна*

*МБОУ СОШ № 29, Новосибирская область, г. Новосибирск*

В 2018 году россияне приняли участие в праздновании 100-летия Всероссийского коммунистического союза молодежи (ВЛКСМ). Несмотря на очевидные заслуги комсомольцев перед страной, в настоящее время взгляды общества на оценку комсомола расходятся. Одна часть общества считает, что комсомол – это формальная советская организация, функции которой сводились к поддержке идеологической линии КПСС. Другая часть (в основном представители старшего поколения) вспоминает комсомол как организатора интересных и важных дел. Авторы исследования поставили перед собой цель изучить отношение участников событий – комсомольцев 1960-х, 1970-х, 1980-х гг. к ВЛКСМ. Исследуемая группа – школьные учителя, возраст которых варьируется от 45 до 70 лет. Это сознательная, активная часть населения страны, занятая воспитанием подрастающего поколения, способная дать адекватную оценку роли ВЛКСМ в жизни молодых людей. Основным методом исследования – интервью. Часть вопросов интервью предполагала обращение к личным воспоминаниям участников событий, другая часть была нацелена на оценку событий, участниками которых им довелось стать. Анализ полученной информации позволил сделать следующие выводы. Ни один из опрошенных не дает негативной оценки комсомола. Авторы воспоминаний называют жизнь в комсомоле увлекательной, яркой, интересной. На исключительно позитивную оценку жизни в комсомоле оказывает, вероятно, профессия респондентов: учителями в советское время становилась та часть молодежи, которая активно работала в первичных комсомольских организациях. Респонденты всех групп не считают комсомол формальной организацией. Они на-



зывают реальные дела, на которые их организовал комсомол: помощь погорельцам, уборка урожая в подшефном колхозе, участие в городских субботниках и др. Единое мнение высказали опрошенные и по поводу актуальности празднования 100-летия ВЛКСМ. Они считают, что комсомол – это часть истории России. Изучать и помнить события советской истории необходимо. По мнению участников опроса, комсомол – это организация, которая годами формировала человека, его личностные качества. Именно здесь можно было приобрести первый опыт работы с людьми, здесь утверждались жизненные взгляды молодежи. Будущие учителя получили в комсомоле опыт организации коллективных дел, навыки лидерства, развили ораторские способности и умение убеждать. Респонденты считают, что идеология комсомола ушла в прошлое вместе с СССР. Но молодежная организация, подобная ВЛКСМ, которая объединяла бы молодых людей, необходима. У комсомола такая организация могла бы позаимствовать лучшее – готовность к коллективным делам, энергию, патриотизм.

## **МЕЖДУНАРОДНО-ПРАВОВОЕ РЕГУЛИРОВАНИЕ ПРАВОВОГО СТАТУСА ЧАСТНЫХ ВОЕННЫХ КОМПАНИЙ**

*Глебова Марина Васильевна*

*Научный руководитель Симатова Елена Львовна*

*ЧОУ ВО ЮИМ, Краснодарский край, Краснодар*

Сегодня как в средствах массовой информации, так и в научных трудах все чаще встречается упоминание термина «частная военная компания». При этом в юриспруденции возникает немало вопросов в связи с определением правового статуса такой компании. Несмотря на то, что история возникновения частных военных компаний, по мнению ряда специалистов, начинается именно со времен Второй мировой войны, в правовом регулировании этого вопроса наблюдается серьезный пробел.

Создание частных (коммерческих) военизированных предприятий, оказывающих специфические услуги, включающие, в том числе, участие в военных конфликтах, рассматривается в целом как явление негативное. Однако сегодня довольно популярной точкой зрения является расширенное толкование предмета оказания услуг частных военных компаний. Речь идет о т.н. военном консалтинге, который,



помимо прямого или косвенного вмешательства во внутренние или международные силовые конфликты, предполагает также охрану, защиту (оборону) кого-либо и чего-либо, а также сбор разведывательной информации, стратегическое планирование, логистику и консультирование.

Нет единого подхода и в законодательном закреплении данного явления в праве разных государств. Государства по-разному подходят к вопросу о разрешенной и запрещенной деятельности ЧВК. Кроме того, отсутствует четкое разграничение между функциями частных военных и охранных компаний и правоохранительных органов, а также отсутствуют правила, касающиеся непосредственного участия в боевых действиях.

Отдельно следует упомянуть правовое поле для регулирования изучаемого феномена в нашей стране. В России наёмничество является уголовно наказуемым деянием, согласно ст. 359 УК РФ. Вместе с тем, в сети без труда можно найти информацию о таких русских частных военных компаниях, как «РСБ-Групп», «МАР», «Редут-Антитеррор» и некоторых других. Зачастую такие частные военные компании официально зарегистрированы на территории других стран, но их костяк составляют бывшие российские военные, в том числе, из ГРУ, СОБР и т.д. Например, «Славянский корпус», зарегистрированный в Гонконге.

Таким образом, правовой статус сотрудников частных военных компаний в международном праве представляет собой «серую зону». Нет определенности в отношении того, подпадают ли они под определение наёмников со всеми вытекающими отсюда последствиями. Отсутствует единая точка зрения и относительно предмета оказания услуг таковыми компаниями. Отсутствие единого подхода к пониманию и трактовке основных принципов деятельности таких организаций, равно как и пробелы в законодательстве на всех уровнях регулирования, порождает значительные проблемы как в теории, так и правоприменительной практике.





## **ИСТОРИЯ И РАЗВИТИЕ ДРАМАТИЧЕСКИХ ТЕАТРОВ В ЛЕНИНГРАДЕ В КОНЦЕ 60-Х НАЧАЛЕ 70-Х ГГ.**

*Григорьева Мария Алексеевна*

*Научный руководитель Козлов Николай Дмитриевич*

*ГАОУ ВО ЛО «Ленинградский государственный университет  
имени А. С. Пушкина», г. Санкт-Петербург*

*«Что же такое театр? О, это истинный храм искусства!»*

*Виссарион Белинский (1811–1848).*

Актуальность исследования обусловлена тем, что, во-первых, несмотря на свою многовековую историю, театр остается самым востребованным видом высокого искусства.

Во-вторых, театр оказывает огромное влияние не только на развитие человека, но и на развитие истории в целом, что позволяет театральному искусству оперативно отражать актуальные проблемы современного мира.

В-третьих, в настоящее время значительно изменилась роль театра в жизни общества. Если раньше театр являлся выразителем общественной мысли, то теперь для общества театр скорее является местом отдыха.

Хронологические рамки: конец 60-х начало 70-х гг.

Данный временной отрезок, точкой отсчета которого является 1964 год, был выбран неслучайно, поскольку на Пленуме ЦК КПСС 14 октября 1964 года первым секретарём ЦК КПСС и Председателем Бюро ЦК КПСС по РСФСР был избран Л. И. Брежнев, при котором театральное искусство начинается активно развиваться.

Граница исследование завершается 1975 годом, который можно считать наивысшей точкой развития театрального искусства в СССР.

Научная новизна и практическая значимость работы заключается в том, что до настоящего времени данная тема не изучалась в контексте исторического развития; она рассматривалась либо с точки зрения воздействия на театральную публику с воспитательной целью, либо с точки зрения театральной критики отдельных постановок театров.



## **ПРОБЛЕМЫ ПРАВОВОГО РЕГУЛИРОВАНИЯ ИСКУССТВЕННОГО ИНТЕЛЛЕКТА**

*Шелеверст Ольга Сергеевна*

*Научный руководитель Симатова Елена Львовна*

*ЧОУ ВО ЮИМ, Краснодарский край, г. Краснодар*

Наш век, век технологических перемен стремительно развивает новые направления в науке. Одним из таких направлений является создание искусственного интеллекта и внедрение его во все сферы жизни человечества. В России это происходит, пока, в виде научных разработок, исследований, без глобального внедрения.

Зарубежные ученые, исследуя возможности искусственного интеллекта предполагают использовать его во всех сферах деятельности человека, например, в медицине, образовании, экономике, праве.

Роботы и искусственный интеллект постепенно проникают в жизнь современного человека. Эта сфера современных и перспективных технологий нашла особое развитие за рубежом. Например, первые самоуправляемые автомобили ездят по дорогам Калифорнии. Самоуправляемые автобусы передвигаются по дорогам Швейцарии, Голландии, Греции, Китая и т.д.

Что касается законодательной базы, то на сегодняшний день в законах и подзаконных актах ряда зарубежных стран, в частности США, Японии, Китае, Южной Кореи, Великобритании, в отношении робототехники и искусственного интеллекта делается акцент в основном на разработку и производство искусственного интеллекта, на получение прибыли.

На второй план уходят вопросы правового регулирования контроля применения искусственного интеллекта, правовой ответственности в случае причинения вреда человеку роботом. В мировой практике использования роботов с искусственным интеллектом наблюдается достаточное число прецедентов, показывающих опасность, которую они несут в себе. В 1997 г. почтовый робот совершил наезд на ногу женщины и затем закрыл дверь шкафа, оставив ее запертой внутри. В мае 2014 г. в Ганновере на 44-летнее лицо рухнула стальная балка, которую отпустил робот.

Без сомнения, в будущем умные роботы будут окружать людей повсюду, смогут не только управлять полетом или выигрывать в шахматы,



но и принимать решения, станут настоящей электронной личностью. В связи с этим возникнет немало потенциально опасных для человека ситуаций с участием роботов, где должны быть определены конкретные виновники.

Поэтому особую актуальность приобретают следующие вопросы: «Какими правами будет обладать такой интеллект? Нужен ли ему паспорт? Кто будет нести ответственность в случае причинения вреда роботом с искусственным интеллектом и в каком виде?».

## **ЭВОЛЮЦИЯ ЦВЕТОВОГО ЗНАЧЕНИЯ И СИМВОЛИКИ ГЕРБОВ И ФЛАГОВ РОССИИ**

*Крячко Ярослав Антонович*

*Научный руководитель Артеменко Елена Евстафьевна*

*МБОУ СОШ «Гимназия № 1», Приморский край, г. Владивосток*

Мы видим флаги каждый день: на улице, по телевидению, в зданиях, и все они разных стран и республик. Но мы редко задумываемся о том, что они обозначают. А ведь простой рисунок несёт в себе огромный смысл, и у каждого флага он отличный от другого. Флаг и герб России не всегда был такими, какими мы их видим каждый день. Из века в век он менялся, менялся и его смысл.

В какой степени знание символики флага и герба может быть актуально для нас сегодня? Вопрос этот вовсе не праздный. Каждая держава имеет свои официальные отличительные признаки. Флаг и герб являются самыми узнаваемыми символами страны, так как они отражают этапы истории, а значит, индивидуальны и неповторимы. С древнейших времен именно флаги и гербы позволяли определить на большом расстоянии принадлежность воинов, населенного пункта, судна к той или иной стране.

Сегодня флаг и герб страны как государственные символы, несомненно, важны для воспитания патриотизма, любви к своей родине, ощущения кровного и духовного единства с предыдущими поколениями, людьми, защитившими ее суверенитет. Они связывают жизнь каждого гражданина с судьбой своей страны и имеют большое значение в международных отношениях. А как можно гордиться тем, чего ты не знаешь?

Неслучайно сегодня, несмотря на век информационных высоких технологий, ориентированных на будущее, все больше людей инте-



ресуется историей, а такие науки, как вексиллология и геральдика, становятся все более популярными.

В данной работе мы обратились к истории возникновения и развития флагов и гербов России от XV до XXI века, уделяя особое внимание значению их цветов и символики.

Цель работы: изучить историю изменений флагов и гербов России

В ходе работы мы рассмотрели символику цвета в вексиллологии и геральдике, выделили этапы исторических изменений гербов и флагов России, а также выявили в ходе анкетирования уровень знаний учащихся 8–11 классов гимназии в области символики герба и флага Российской Федерации.

## **ВЫСШАЯ МЕРА НАКАЗАНИЯ В РОССИИ КАК СПОСОБ РЕГУЛИРОВАНИЯ ОБЩЕСТВЕННЫХ ОТНОШЕНИЙ**

*Положенцева Яна Ссерегеевна*

*Научный руководитель Гизетдинова Зульфия Рашитовна*

*МОУ «МГМЛ» при МГТУ им. Носова, Челябинская область,  
г. Магнитогорск*

Одним из обсуждаемых вопросов в обществе является вопрос о высшей мере наказания – смертной казни. Данная проблема, вызывающая множество дискуссий, споров и дебатов волнует не только юристов, но все человечество в целом. Также сейчас многие государства идут на смягчение законодательства, при этом отменяют смертную казнь либо вводят мораторий на нее. В связи с этим возникает вопрос о правомерности и допустимости применения смертной казни, а также о ее необходимости и целесообразности.

Целью данной работы является изучение высшей меры наказания человечества - смертной казни и способов ее применения в ходе исторического развития и на современном этапе развития человечества; также изучение необходимости и эффективности смертной казни; сопоставление доводов сторонников и противников этой меры наказания, а также выражение нашего личного субъективного мнения. Мы решили рассмотреть наиболее современные способы применения смертной казни; предложить альтернативные, гуманные варианты применения высшей меры наказания.

В свою работу мы включили различные методы исследования, в том



числе опрос в общеобразовательном учреждении МОУ МГМЛ и в интернет-сообществе; также были проведены публичные дискуссии в виде уроков-диспутов в старших классах МОУ МГМЛ по теме «Смертная казнь в России: за или против».

В процессе написания работы мое отношение к смертной казни стало постепенно меняться. Проанализировав место смертной казни в жизни общества, ответив на вопросы, поставленные в начале работы, приняв во внимание различные мнения по этому вопросу, я пришла к определенным выводам. Работа помогла мне понять стоит ли сохранять смертную казнь в России или нет. В целом наказание и смертная казнь – это не самое лучшее средство в борьбе с преступностью. Однако поскольку еще совершаются хладнокровные, безжалостные преступления, смертная казнь должна быть сохранена, (мораторий в РФ следует отменить), в ограниченных пределах, за узкий круг преступлений.

## **ПРОФИЛАКТИКА ПРАВОНАРУШЕНИЙ НЕСОВЕРШЕННОЛЕТНИХ**

*Чёркина София Владиславовна*

*Научный руководитель Карелова Елена Викторовна*

*МБОУ Гимназия № 1, Приморский край, г. Владивосток*

Профилактика преступлений среди детей, совершаемых ими или над ними, является приоритетной задачей социального направления политики государства. Она включает в себя воспитательные, правовые, организационные и другие меры воздействия, благодаря которым выявляются и ликвидируются обстоятельства и условия, приводящие к совершению правонарушений. Основной причиной преступлений, реализуемых детьми, является неосознанность ими всей серьезности выполняемых поступков. А условиями для учинения их несовершеннолетними и над ними чаще всего являются неблагополучное окружение, безнадзорность и беспризорность. Правонарушение несовершеннолетних всегда было актуально. Так как в наше время все пытаются выделиться, самоутвердиться, казаться быть лучше своих сверстников и поэтому многие выделяются именно такими способами, как нарушение закона, которые указаны в Конституции РФ, федеральном законе и др. Многие подростки даже не осознают что нарушают закон, так



как они даже не знают их. Потому что, не все родители рассказывают своему ребенку, как правильно себя вести в общественном месте, так же не во всех школах об этом информируют.

Цель данной работы: выявить методы профилактики детской преступности и ее результативность на примере профилактики правонарушений несовершеннолетних на территории г. Владивостока.

Мы рассмотрели основные задачи деятельности по профилактике безнадзорности и правонарушений несовершеннолетних, выяснили, в каких учреждениях рассматривают правонарушения несовершеннолетних, а также основные направления деятельности органов и учреждений. В ходе анализа результатов профилактической работы в сравнении с аналогичным периодом прошлого года произошло снижение подростковой преступности на 14,7%. Это результат системной организации работы по профилактике алкоголизма, наркомании, токсикомании среди несовершеннолетних. Так, за 2018 г. в образовательных учреждениях г. Владивостока инспекторами ПДН проведено 698 лекций и бесед на указанные темы. Выявлено и поставлено на учет 111 несовершеннолетних, употребляющих наркотические, токсические вещества, спиртосодержащую продукцию. Проблема правонарушения несовершеннолетних останется весьма актуальной и сложной на протяжении многих лет. Поколение все время сменяется, следовательно, и видоизменяются методы и средства совершения преступлений несовершеннолетними. Причины правонарушений носят социально- обусловленный характер и кроются в социальной «уязвимости» и незащищенности подростков.

## **ВОЙНА 1812 ГОДА. ЗАБЫТЫЕ ИМЕНА**

*Ванчура Михаил Александрович*

*Научный руководитель Мишина Марина Михайловна*

*Первая Московская гимназия, г. Москва*

Война 1812 года – яркая страница в истории России. Казалось бы, те, кто интересуется событиями прошлого, знают о ней практически все. Однако, когда я решил узнать подробности о подвигах партизанского отряда Д. Давыдова, оказалось, что, воспевая поэта-гусара, никто не упоминает (или почти не упоминает) о его боевых друзьях. Но ведь Давыдов сражался не в одиночку. Кто же был плечом к плечу рядом



с ним в эти суровые дни? Как сложилась жизнь этих людей? Я полагаю, что в век интернета, когда информация самой различной направленности стала доступной каждому, даже школьник способен внести свою лепту в сохранение исторической памяти о людях, послуживших во славу Отечества, восстановив тем самым историческую справедливость. Таким образом, цель моей работы – доказать, что уточнение некоторых исторических сведений, необходимых для создания более полной и точной картины событий прошлого и сохранения исторической памяти, доступно не только профессиональным историкам, но и моим ровесникам, заинтересованным в восстановлении исторической справедливости. Для начала мне пришлось найти информацию о партизанских отрядах 1812 года, узнать историю создания отряда Дениса Давыдова, уточнить имена его боевых товарищей, попытаться узнать их биографию и боевые заслуги. Эта часть работы, безусловно, была для меня наиболее интересной. Об Отечественной войне 1812 года написано огромное количество статей, монографий, диссертационных исследований. Это многочисленные труды Е. В. Тарле, А. З. Манфреда, П. А. Жилина, Б. С. Абалихина. Именно партизанскому движению и, в частности, участию крестьян в этой войне были посвящены работы С. Б. Окуня, А. В. Фадеева, И. И. Ростунова, Л. А. Павловой, О. В. Орлик, Н. М. Дружинина. Эти исследования продолжаются. Уже в XXI веке были защищены диссертации: «Тыловое обеспечение русской армии в Отечественной войне 1812 года.» – Кузьмин А. А. (2001 г.), «Отечественная война 1812 года: Историографическое исследование» – Шейн И. А. (2002 г.), «Провинциальное общество и отечественная война 1812 года» – Белоусов С. В. (2007 г.), «Отечественная война 1812 года в зарубежной историографии» – Шистеров М. В. (2009 г.), «Россия в наполеоновских войнах 1805–1815 гг.» – Безотосный В. М. (2013 г.) Однако, несмотря на огромное количество работ, посвященное подвигам отряда Д. Давыдова и событиям войны 1812 года, мы практически не знаем имен тех, кто сражался рядом с поэтом-партизаном. В ходе работы мне пришлось прочитать большое количество архивных документов: рапортов, приказов, наградных списков, записей в генеалогических справочниках и т.д. Сопоставляя эти документы, я столкнулся не только с недостатком информации о боевых товарищах Давыдова, но и с путаницей в некоторых именах и фамилиях, которая искажала факты, и которую я постарался прояснить и ликвидировать. Путаница вполне



объяснима: во многих семьях было несколько участников боевых действий, кроме того, в рукописные документы, которые писались часто в короткие минуты отдыха между сражениями, легко могла вкратиться ошибка, искажавшая фамилию. Некоторые имена и фамилии просто неразборчиво написаны.

Я надеюсь, что результаты моей работы можно будет использовать на уроках истории, факультативах, и что они заинтересуют моих ровесников. Мы должны знать и помнить имена тех, кто воевал за свободу и независимость Отечества.



XLIII Всероссийская конференция обучающихся  
**«ЮНОСТЬ, НАУКА, КУЛЬТУРА»**



**ЭКОЛОГИЯ,  
ХИМИЯ**

**Москва, 2019**



## ФОТОЭЛЕКТРОКОЛОРИМЕТРИЧЕСКОЕ ОПРЕДЕЛЕНИЕ РУТИНА И ТАНИНА В НАДЗЕМНОЙ ЧАСТИ ВАСИЛЬКА СИНЕГО

*Лебедева Екатерина Викторовна*

*Научный руководитель Подолина Елена Алексеевна*

*МОУ лицей № 7, Московская область, г. Электросталь*

Краевые цветки василька синего (*Centaurea cyanus* L.) используются как лекарственный препарат, содержащий очень важные биологически активные вещества – рутин и танин. Однако эти небольшие по размеру цветки составляют всего 8% от всей массы надземной части. Поэтому необходимо разработать методику определения рутина и танина во всей надземной части василька синего: корзинки, листья и стебли.

Для количественного определения рутина и танина часто применяют различные варианты спектрофотометрии: УФ-спектрометрия и спектрофотометрия в видимой области.

Целью настоящего исследования – является разработка метода фотоэлектроколориметрического определения рутина и танина в морфологических частях василька синего.

Аналитическая реакция рутина с хлоридом алюминия – раствор окрашивается в желтый цвет.

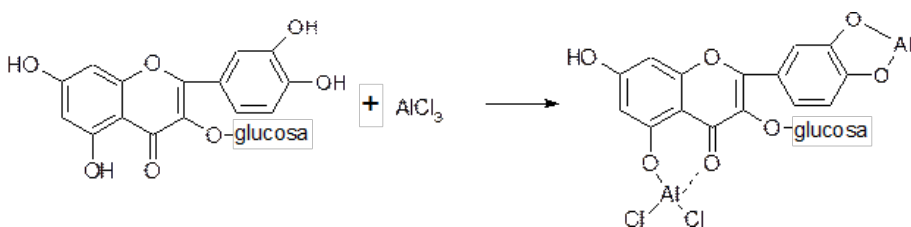

Твердожидкостную экстракцию рутина и танина осуществляли по методикам, описанным в Общих Фармакопейных статьях. Извлечение осуществляли методом дробной трехкратной экстракцией и соотношение сырье: экстрагент 0,025:30. Экстрагирование проводили три раза по 15 мин. Полученные экстракты объединяли, добавляли фотометрические реагенты на рутин – хлорид алюминия в присутствии уксусной кислоты, а на танин – молибдат аммония в присутствии ацетатного буферного раствора.



Содержание рутина и танина в морфологических частях василька синего (n=5, P=0,95)

Наименование	Содержание, %	
	рутин	танин
Цветки	2,44±0,13	1,28±0,08
Листья	2,52±0,15	1,58±0,07
Стебли	1,14±0,08	0,58±0,06
Корзинки	1,8±0,08	1,42±0,08

Полученные результаты статистически обработали по методике, описанной в ОФС. Разработанная методика фотоэлектроколориметрического определения рутина и танина в различных морфологических частях василька синего доказывает, что биологически активные вещества содержатся во всей надземной части растения и целесообразно с экологической точки зрения использовать всю надземную часть растения, а не только краевые цветки.

## **ИЗУЧЕНИЕ ДЕЙСТВИЯ МОЮЩИХ СРЕДСТВ**

*Улитина Полина Дмитриевна*

*Научный руководитель Желтова Светлана Анатольевна*

*МБОУ СОШ № 4, Тамбовская область, г. Рассказово*

Цель проекта: исследование жидкого и твердого мыла по химико – биологическим показателям.

Задачи проекта:

1. Изучить литературу по истории появления моющих средств.
2. Выяснить, какое мыло более востребовано среди населения.
3. Установить состав и свойства мыла.
4. Сравнение качественных характеристик мыла.

Для выполнения проекта использовались методы:

1. Проблемно-поисковый, анкетирование.
2. Опытные-экспериментальные методы:
  - постановка химического эксперимента, наблюдение за протеканием химических реакций.
  - анализ и описание результатов опытов.



Результаты исследования:

1. Мыло снижает поверхностное натяжение воды, благодаря этому моющая жидкость может проникать в мелкие поры очищаемого материала.

2. Более щелочную реакцию имеет кусковое мыло, оно лучше удаляет кожное сало. Но щелочные растворы сушат кожу, разрушают волосы. Жидкое мыло имеет менее щелочную реакцию, соответственно меньше сушит кожу, более бережно влияет на волосы.

3. В состав твердого мыла входят ионы натрия, в состав жидкого – ионы калия.

4. Эффективность твердого и жидкого мыла при удалении бактерий приблизительно одинакова.

Выводы:

1. Жидкое и твердое мыло обладает одинаковыми моющими способностями.

2. Отличается качественными характеристиками.

- среда раствора твердого мыла более щелочная, чем жидкого мыла.
- в состав твердого мыла входят ионы натрия, в состав жидкого – ионы калия.
- причина моющей способности мыла в полярности его молекулы.

## **КАЧЕСТВЕННОЕ И КОЛИЧЕСТВЕННОЕ ОПРЕДЕЛЕНИЕ ГРУПП МИКОТОКСИНОВ НАИБОЛЕЕ ЧАСТО ВСТРЕЧАЕМЫХ В ОРЕНБУРГСКОЙ ОБЛАСТИ**

*Азарьева Валерия Владимировна*

*Научный руководитель Перекрестова Елена Николаевна*

*ГАПОУ «Оренбургский областной медицинский колледж»,  
Оренбургская область, г. Оренбург*

Загрязненные продукты питания становятся причиной пищевых отравлений и отдельных негативных последствий из-за канцерогенного, тератогенного и мутагенного эффектов различных токсикантов. При производстве продуктов к контролю сырья предъявляются жесткие требования, но не смотря на это очень часто из-за халатности производителей в продукты попадают различные вещества, которые могут навредить нашему здоровью. Более 30% мирового сбора продовольственных и кормовых культур загрязнено микотоксинами.



Цель исследования: исследовать физико-химический состав микотоксинов и выявить их наличие в продуктах питания.

Объект исследования: микотоксины в продуктах питания

Предмет исследования: зеараленон, дезоксиниваленол, афлатоксин В<sub>1</sub>, патулин

Задачи исследования:

1. Изучить строение и физико-химические свойства микотоксинов
2. Узнать от чего зависит появление микотоксинов в продуктах питания

3. Провести экспериментальное исследования на определение следующих веществ:

- 3.1. Присутствие афлатоксина В<sub>1</sub> в кукурузе, зерне, арахисе

- 3.2 Присутствие дезоксиниваленола в кукуруз, зерне, арахисе

- 3.3 Присутствие зеараленона в кукурузе, зерне, арахисе

- 3.4 Присутствие патулина в яблочном соке

Методы исследования:

1. Теоретический анализ литературы и данных Интернета
2. Проведение экспериментальных наблюдений
3. Химический метод (стадии выделения и количественного определения микотоксинов)

4. Флуоресцентный метод

5. Тонкослойная хроматография

6. Сравнение

Микотоксины – химические соединения, образуемые токсигенными грибами. Эти естественные продуценты токсинов оказывают отрицательное влияние на человека не только через растительную пищу, но и попадают в наш организм с мясом и молоком.

Микотоксин	Поражает
Т-2 токсин	Кукуруза, овёс и продукты из него
Дезоксиниваленол (ДОН) вомитоксина	Пшеница, кукуруза
Афлатоксин В <sub>1</sub> В <sub>2</sub> G <sub>1</sub> G <sub>2</sub>	Арахис, кукуруза
Зеараленон	Кукуруза, овёс
Охратоксин А	Овёс, кофе, мясо, изюм
Патулин	Яблоки и другие фрукты, фасоль, пшеница
Афлатоксин М <sub>1</sub>	Молоко и молочные продукты



Микотоксины, поступая в организм с пищей, могут вызвать изменение состава микрофлоры в кишечнике, а, всасываясь в желудочно-кишечном тракте, оказать негативное действие на клетки, органы, ткани, физиологическое состояние человека.

Все исследования проводились с тремя продуктами – это кукуруза, орехи и яблочный сок (продукты наиболее подверженные заражению) и выявлялись дезоксиниваленол, зеараленон, афлатоксин В1 и патулин.

Собрав и изучив комплексный фактический материал о микотоксинах, мы выяснили:

1. Во многих продуктах питания используемых человеком в своем рационе можно найти различные виды микотоксинов;

2. Опытным путем подтвердили гипотезу, поставленную в начале работы, и смогли доказать, что, действительно, в продуктах, а именно в кукурузе, орехах и яблочном соке при их неправильном хранении развиваются различные виды микотоксинов, а именно:

3. Во всех исследуемых продуктах были обнаружены микотоксины;

4. в кукурузе находился зеараленон и дезоксиниваленол, но лишь зеараленон привысил нормы по ГОСТу;

5. В орехах были обнаружены все исследуемые виды микотоксинов, но Афлатоксин В1 привысил нормы по госту;

6. В яблочном соке был обнаружен патулин, что могло привести к отравлению (в частности маленьких детей).

7. Выяснили, что при неправильном хранении продукты становятся питательной средой для плесневых грибов и вызывают отравления у людей;

## **ВЗАИМОДЕЙСТВИЕ ХИТОЗАНА С АНИОННЫМ ПАВ ПРИРОДНОГО ПРОИСХОЖДЕНИЯ В ВОДНЫХ СРЕДАХ**

*Силахина Александра Валерьевна*

*Научный руководитель Миргалеева Наталья Владимировна*

*МБОУ «СОШ№ 112», республика Татарстан, г. Казань*

В последние десятилетия предметом интенсивных исследований являются полимеры природного происхождения. Среди них особо выделяется хитозан. Это обусловлено комплексом его уникальных свойств – способности к биодеструкции, гипоаллергенностью, совместимостью с тканями живых организмов. Указанные свойства



определяют широкое применение хитозана в косметической, медицинской, пищевой, текстильной промышленности, сельском хозяйстве и водоочистке. Полиэлектrolитная природа хитозана обеспечивает растворимость хитозана в воде и возможность его комплексообразования с противоположно заряженными полиэлектролитами и поверхностно-активными веществами (ПАВ).

Цель настоящей работы заключалась в исследовании ассоциации хитозана с анионным ПАВ природного происхождения в водных растворах.

Задачи:

- изучение взаимодействия хитозана с анионным ПАВ природного происхождения в водных растворах;
- исследование фазового поведения комплексов хитозан – ПАВ;
- изучение коллоидно-химических свойств комплексов хитозан – ПАВ.

Объектами исследования являлись хитозан и природный анионный ПАВ – кокоил натрия пшеничной аминокислоты (КНПА).

Для проведения исследования применяли методы динамического светорассеяния, турбидиметрии и тензиометрии.

В ходе работы выяснено, что в водных растворах хитозана и анионного ПАВ природного происхождения при достижении определенной концентрации ассоциации формируется нерастворимый комплекс, обладающий высокой поверхностной активностью.

## **РЕКУЛЬТИВАЦИЯ ЗАРЕЧНОГО МЕСТОРОЖДЕНИЯ ПЕСЧАНО-ГРАВИЙНОЙ СМЕСИ В УСПЕНСКОМ РАЙОНЕ КРАСНОДАРСКОГО КРАЯ**

*Клыгин Вадим Михайлович*

*Научный руководитель Гейценредер Елена Сергеевна*

*Армавирский механико-технологический институт, (филиал) ФГБОУ  
ВО «Кубанский государственный технологический университет»,  
Краснодарский край, г. Армавир*

Предметом исследования является возможность использования вскрышных пород для рекультивации обработанных площадей и определение технологии производства рекультивации земель.



В выполненной работе предложены мероприятия по рекультивации Заречного месторождения песчано-гравийной смеси в Успенском районе Краснодарского края.

Проанализированы условия добычи песчано-гравийной смеси Заречного месторождения в Успенском районе Краснодарского края и определены основные размеры карьера.

Разработана схема технологического процесса рекультивации (определены технология, объемы работ и расход основных материалов; механизмы, задействованные при производстве рекультивации; сроки завершения работ по рекультивации карьера, и средства для проведения работы по биологической рекультивации восстановленных земель). Разработан календарный план по рекультивации земель. Принято решение о возможности использования вскрышных пород для рекультивации отработанных площадей. Определены основное направление рекультивации месторождения для дальнейшего использования и системы мониторинга состояния окружающей среды.

Практическая значимость выполненной работы заключается в разработке мероприятий по рекультивации отработанных площадей месторождения песчано-гравийной смеси.

Предложенные мероприятия рекультивации земель Заречного месторождения песчано-гравийной смеси в Успенском районе Краснодарского края предполагаются к проведению регулярно после отработки 300x350 м по длине борта карьера. Расчетное время – в среднем один раз в десять лет. Общий объем работ таким образом завершится полностью в течении 32 лет. Полностью работы по рекультивации должны быть завершены в течение года после окончания разработки месторождения.

Сроки проведения работ увязаны с календарным планом отработки запасов. Рекультивация предусматривает выполнение ряда мероприятий по организации рельефа бортов отработанного карьера с использованием почвенно-растительного грунта (ПРГ), снятого в процессе разработки месторождения.

Рекультивации подлежит площадь горного отвода 42,8 га. При организации карьера предусматривается вывод земли из пользования. Возврат земель планируется после полной отработки песчано-гравийной смеси.

Для рекультивации бортов карьера используется почвенно-растительный слой, снимаемый в процессе отработки месторождения.





Основное направление рекультивации месторождения – использование под водоем для использования в водохозяйственных целях.

Выполненная работа может послужить основой для составления технического проекта рекультивации Заречного месторождения песчано-гравийной смеси в Успенском районе Краснодарского края.

## **ГАЛЬВАНОПЛАСТИКА «БЕССМЕРТИЕ В МЕТАЛЛЕ»**

*Мозолевская Виктория Алексеевна*

*Научный руководитель Гирченко Валентина Александровна*

*МАОУ Гимназия № 11 «Гармония», Новосибирская область,  
г. Новосибирск*

Некоторое время назад я увлеклась техникой wire wrap, в которой используется проволока. Однако многие элементы просто невозможно сделать с помощью медной проволоки, а иногда нужна идеальная точность деталей. Многие из таких проблем решаются с помощью Гальваники. Гальванопластику используют в тех случаях, когда у металлической детали очень сложная форма и рельеф, а обычными способами (литье или механическая обработка) ее трудно или невозможно изготовить. А иногда предмет слишком хрупкий, чтобы использовать его в изделии. Пользуясь данной технологией, моделист получает возможность делать самые сложные детали своих конструкций из металла. Но иногда предметов, сделанных из металла не достаточно и тут мы можем обратиться к природе. Совершенно удивительные возможности дает органика (так например листья, насекомые и другие природные материалы), но появляется проблема токопроводности, без которой процесс не происходит.

Я поставила перед собой несколько задач: дать классификацию и рассмотреть назначение гальванических покрытий; приспособить органические материалы для гальванопластики; собрать собственную гальваническую ванну и провести эксперимент.

Целью проекта является сборка гальванической установки, а также создание предметов и украшений на основе органики с помощью гальванопластики.

Заключение

Гальванопластика – старая, проверенная технология и в своем оригинальном виде она не проста в применении. Тем не менее, как и другие



ювелирные технологии, за последние десять лет она прошла длинный путь и сегодня стала намного более простым и быстрым процессом. Гальванопластика является достаточно трудоемким процессом и требует постоянного контроля при проведении такого вида работ. Процессы гальванопластического осаждения толстых слоев могут быть достаточно длительными по времени, в зависимости от необходимой толщины осаждаемого слоя, и могут длиться от нескольких часов до нескольких недель. Однако возможности творчества, которые дает гальванопластика – уникальны и безграничны. С помощью этой технологии, приспособленной для органических материалов, можно передавать мельчайшие жилки листьев или увековечивать необычные экземпляры, защищать их от повреждений. Каждое изделие является уникальным. Таким образом технология, которая казалось бы не предназначена для некоторых направлений, открывает большие возможности при небольшой доработки процесса.

## **ИЗУЧЕНИЕ ВЛИЯНИЯ ОКРУЖАЮЩЕЙ СРЕДЫ НА КАЧЕСТВО КУБАНСКОГО МЁДА**

*Урлах Екатерина Олеговна*

*Научный руководитель Спицына Любовь Ивановна*

*МАОУ лицей № 64, Краснодарский край, г. Краснодар*

Мёд – продукт, любимый многими, человек использует как лекарство и лакомство, ингредиент кондитерского производства и косметологии. Для каждого потребителя мёда важны не только его показатели качества, с каждым годом все актуальней становится информация о месте сбора мёда и экологической ситуации в тех краях. В исследовательской работе дана оценка основных потребительских характеристик кубанского мёда, выполненных с применением экспресс – методов качественного анализа этого продукта. Одной из задач, стоящих перед автором, стало выявление зависимости качества кубанского мёда от экологического состояния территорий сбора образцов.

В работе представлена общая картина пчеловодческой деятельности в Краснодарском крае, изложены основные экологические проблемы тех районов Краснодарского края, которые являются основными территориями пчеловодства на Кубани.

В повседневной жизни человечество часто использует продукты пчеловодства, ведь мёд содержит огромное количество витаминов



и минералов. Витамины В1, В2, В3, В6, а также магний, железо, калий, кальций и другие полезные химические вещества, которые содержит мёд, оказывают положительное влияние на организм человека, что позволяет широко применять данный продукт в традиционной медицине, косметологии и в пищевой индустрии.

Активное развитие промышленных предприятий, все больший рост антропогенного воздействия на экологию Краснодарского края не может не оказывать негативного влияния на флору и изменение видового состава медоносов тех территорий, на которых находятся пчелиные семьи. Это, в свою очередь, влияет на состав пыльцы, используемой пчелами для производства мёда, на его физические и биохимические показатели качества.

Проверка гипотезы осуществлялась с применением органолептического метода исследования, который заключается в оценке качества продукта с помощью органов чувств. Так же был проведен эксперимент, который указывает на явную зависимость качества меда от экологической обстановки мест сбора исследуемых образцов.

На основе сравнения органолептических, определения физико-химических показателей для каждого из образцов мёда, был сделан вывод о том, что полученные показатели соответствуют нормам ГОСТ 19792–2001. Из исследуемых образцов лучшим по своему качественному составу оказался мёд, собранный в Горячем Ключе, что подтверждает экологическую чистоту и безопасность потребления этого продукта. Следует отметить, что и остальные образцы мёда, соответствуя требованиям ГОСТ, имеют незначительные отклонения от лучших значений показателей стандарта.

Изучение экологической обстановки различных районов Кубани, определение основных экологических проблем, которые усугубляет антропогенный фактор, позволяет сделать вывод о том, что не могут не влиять на качество продуктов пчеловодства экологические особенности и имеющие место технологические проблемы территорий сбора мёда.

В работе изложен комплекс мер, направленных на улучшение экологической ситуации на территории Краснодарского края, реализация которых позволит положительно влиять на качество кубанского мёда – любимого многими лакомства.



## **ОЦЕНКА ЭКОЛОГИЧЕСКОГО СОСТОЯНИЯ ВОД ВЕРХНЕГО ПОКРОВСКОГО ОЗЕРА – ПАМЯТНИКА ПРИРОДЫ РЕГИОНАЛЬНОГО ЗНАЧЕНИЯ**

*Филатова Елизавета Евгеньевна*

*Научный руководитель Спицына Любовь Ивановна*

*МАОУ лицей № 64, Краснодарский край, г. Краснодар*

Город Краснодар, в котором я родилась и живу, имеет большое число исторических и природных памятников. Одним из них является ожерелье Карасунских озер – система поверхностных водоемов, расположенных в черте города, и имеющая статус памятника природы регионального значения. Появилось оно два века назад после рукотворного разделения реки Карасун, протекавшей по территории современного Краснодара.

Целью исследования стала комплексная оценка состояния вод верхнего Покровского озера, выполненная с использованием различных методов исследования: органолептических, биоиндикационных, лабораторных.

Все озера искусственно возникшего ожерелья, расположенные на территории быстро развивающегося и растущего города, регулярно подвергались и подвержены ныне антропогенным изменениям. Экологическое бескультурье человека позволили отходам производства и жизнедеятельности попадать в городские водоёмы, разрушая природные цепи питания, что не могло не отражаться на качестве поверхностных вод, озёрной флоре и фауне.

Экспериментальная часть исследования направлена на изучение экологического состояния верхнего Покровского озера. Выполнены эксперименты с использованием таких тест-объектов, как элодея – водное растение, живущее в пресных водах озёр или аквариумов, и циклопа – веслоногого одноклеточного рачка, обитающего в исследуемом водоеме. Полученные данные свидетельствуют о соответствии вод верхнего Покровского озера санитарно-эпидемиологическим показателям. Результаты, полученные при комплексном лабораторном исследовании проб воды, также подтвердили экологическую безопасность природного водоема.

Поэтому основной задачей, которую следует решать муниципальным властям и жителям внутригородского округа, была и остается



задача поддержания чистоты прибрежной территории, очистка и благоустройство береговых зон. Решающим фактором, обеспечивающим привлекательность Карасунских озёр Краснодара для семейного отдыха, должен оставаться системный контроль и недопущение выбросов в городские водоёмы сточных вод, а также регулярное исследование воды на соответствие стандартам качества.

В решении этих проблем краснодарских Карасунов участвуют различные общественные организации, среди них народное движение «Спаси Карасун». Их активистами разработана система мероприятий по улучшению состояния вод всех озёр нашего города, организуются и проводятся субботники, в том числе вокруг территории верхнего Покровского озера.

Решению проблем Карасунских озёр Краснодара может и должна помочь просветительская работа. Присоединяясь к ней, планирую летом 2019 года составить брошюру «Ожерелье Карасунских озёр Краснодара: история и будущее» для распространения среди жителей внутригородского территориального округа. Надеюсь, что материалы такой брошюры окажутся востребованными учителями и школьниками города в учебном курсе Кубановедения.

## **ЕДИНЫЙ ИНФОРМАЦИОННЫЙ ИНТЕРНЕТ-РЕСУРС С КАЧЕСТВЕННЫМИ РЕАКЦИЯМИ ПО ХИМИИ: «ХИМИЯ В КРАСКАХ»**

*Демарчук Анна Романовна, Гордеева Ульяна Ивановна*

*Научный руководитель Гирченко Валентина Александровна*

*МАОУ Гимназия № 11 «Гармония», Новосибирская область,  
г. Новосибирск*

При подготовке к Единому государственному экзамену по химии нами была обнаружена проблема. По такой сложной и одновременно интересной теме, как “Качественные реакции в химии”, информация представлена сжато в таблицах и без наглядных материалов, а также нет отдельно посвященных этому вопросу сайтов. Тогда мы задумались о том, что существование отдельного сайта по данной теме, где к каждой реакции было бы подробное объяснение, составленное уравнение и наглядное видео или фото с опытом в лаборатории, не только позволило бы ученикам проще и интересней готовиться к урокам



и экзаменам, но и учителям, у которых нет возможности показывать реакции при прохождении материала в связи с отсутствием реактивов, непригодности кабинета или просто нехватки времени, это позволило бы проводить наглядные и запоминающиеся занятия. А если с помощью такого сайта можно проводить полноценные занятия, то там должен быть и контроль знаний, ведь решение заданий по теме помогает лучше усвоить материал.

Кроме как на уроках и экзаменах, это может помочь нам в подготовке к Всероссийской проверочной работе по химии.

Нашей целью стало создание единого информационного интернет-ресурса по теме: качественные реакции в химии, на котором будут расположены реакции с подробным объяснением и видео, а также разработаны тренажеры для закрепления информации по данному вопросу.

Мы поставили для себя несколько задач: сбор и структурирование информации по теме “Качественные реакции в химии”; изучение метода педагогического тестирования обучающихся; подтверждение актуальности данного проекта (опрос среди учащихся); анализ заданий из экзаменационных работ на предмет затруднений и ошибок; разработка наиболее эффективных тренажеров; создание сайта (изучение технологии, разработка меню, выбор дизайна).

#### Заключение

Качественные реакции. Всем ученикам, несмотря на то, профильная или базовая у них химия, хоть раз, но доводилось слышать этот термин. В химии качественные реакции очень важны, с ними тесно связан один из разделов химии – аналитическая химия. С их помощью мы распознаем содержание различных растворов. И хотя мы знали насколько важная, большая и интересная это тема, когда брались за нее, мы не ожидали, что наш проект вызовет такую заинтересованность как со стороны учеников, так и со стороны учителей. Первым наш сайт поможет подготовиться к экзаменам и ВПР, а вторым просто интересно проводить уроки без особых приготовлений и также, по возможности, прямо на занятии с помощью электронных досок применять полученные знания на практике с помощью наших тренажеров. В итоге мы можем утверждать, наш проект доказал свою актуальность.

Сам сайт редактируется и каждый день пополняется новой информацией. Изначально все наглядные материалы по реакциям будут



взяты из внешних источников, однако в дальнейшем, при продвижении сайта в ближайшие несколько лет, мы планируем отснять большинство реакций самостоятельно.

## **КАК ОТЛИЧИТЬ НАСТОЯЩИЙ МЁД?**

*Винник Дарина Александровна*

*Научный руководитель Коваленко Наталья Саидовна*

*МБОУ Гимназия № 1, Приморский край, г. Владивосток*

Мёд – сладкий вязкий продукт, который вырабатывают пчёлы и родственные насекомые. Пчелиный мёд представляет собой частично переваренный в зобе медоносной пчелы (*Apis mellifera*) нектар либо сахаристые выделения некоторых растений или некоторых питающихся соками растений насекомых.

Ещё в глубокой древности наши предки знали уникальные свойства мёда, и широко использовали их для разных целей. Лекарши и старцы разных народностей лечили мёдом множество болезней и недугов.

В древности люди знали, что мёд доставляет не только удовольствие, но и укрепляет здоровье, сохраняет молодость, успокаивает.

Использовать мёд человек стал еще с древних времен. В этом вкусном и ценном продукте гармонично сочетается природная сладость и целебность. Даже сегодня каждому известно, что при простуде, гриппе, болях в горле отличным лекарством служит именно мёд. Его широко используют в таких сферах, как медицина, косметология, кулинария, приготовление алкогольных напитков.

Сейчас нам известны разнообразные маски, скрабы, мази, лекарственные сиропы из мёда, как с добавлением других дополнительных ингредиентов, так и в чистом виде. Поэтому использование мёда было широко распространено не только на территории Древней Руси, но и в других странах Востока и Запада. В народной медицине мёд является хорошим антибактериальным средством.

Сегодня натуральный мед – этот продукт дорогостоящий. Как только начала набирать обороты сахарная промышленность, фальсификация меда перестала быть уникальным явлением. Мошенники используют множество способов одурачивания покупателя, который не знает, как отличить настоящий продукт от подделки. Знание характеристик и свойств натурального меда поможет выбрать качественный продукт,



который порадует не только своими вкусовыми характеристиками, но и лечебными свойствами.

Цель данной работы: научиться определять подлинность меда.

Для реализации цели мы изучили историю появления меда, ознакомились с его производством, изучили состав меда и узнали, какие существуют виды меда, выявили его полезные свойства, и научились отличать качественный мед от поддельного.

## **ЗДОРОВЬЕ ПЕДАГОГА: ПРОБЛЕМЫ И ПУТИ ИХ РЕШЕНИЯ**

*Кусачева Наталья Андреевна*

*Научный руководитель Баянова Гульзайра Альфаритовна*

*Университетский колледж агробизнеса, Омская область, г. Омск*

Проблему профессионального здоровья педагога необходимо рассматривать в контексте общей концепции охраны здоровья нации. К числу причин возникновения невротических и психосоматических расстройств относится: повышенная продолжительность дня, высокая нервно-психическая напряженность и социальная ответственность, педагоги хронически перегружены и имеют высокие риски заболевания, как правило, они не имеют возможности восстановить затраченные силы и, следовательно, не в состоянии адаптироваться к возрастающему разнообразию потребностей обучающихся. Эмоционально перегруженный педагог, скорее всего, предпочтет знакомый круг обстоятельств и ситуаций, в которых он хорошо и действительно может хорошо обучать, но не рисковать новшествами, где результаты непонятны и плохо прогнозируемы. Вышесказанное позволило сформулировать определение профессионального здоровья педагога, под которым мы понимаем состояние организма, при котором он способен сохранять и активизировать эмоциональные, когнитивные, мотивационные, рефлексивные, регуляторные механизмы, обеспечивающие работоспособность, эффективность и развитие личности работника во всех условиях и на всех этапах протекания профессиональной деятельности. Современный этап развития российского образования характеризуется переходом к инновационному развитию, смена государственных образовательных стандартов, изменения в нормативно-правовой базе и в условиях реализации данной инициативы существенно возрастают





нагрузки. Это приводит к возрастанию эмоционального напряжения, приводящему к эмоциональной изношенности; увеличению информационной и интеллектуальной нагрузки, вследствие необходимости постоянного повышения квалификации и развития профессиональной компетентности. Все это усугубляется консерватизмом, возникающим за долгие годы работы в образовательной сфере. В итоге к концу учебного года многие педагоги ощущают психологический дискомфорт, усталость, опустошенность, раздражительность, чувство нереализованных возможностей, социально-профессиональное одиночество и т.п., что является характерными признаками изменения профессионального здоровья личности. Таким образом, достаточно наличия выраженности у педагога 2–3 симптомов нарушения профессионального здоровья, чтобы возникли проблемы в процессе реализации педагогической деятельности, снизилось качество обучения, утратилась чуткость, внимательность и восприимчивость к интересам обучающихся. В результате можно будет говорить об активном, мобильном, проявляющем инициативу, четко осознающем свои профессиональные цели, оптимистично настроенном по отношению к инновациям педагоге. Он считается здоровым, когда у него гармонично развиваются потенциальные физические и творческие силы, делающие его зрелым, работоспособным и активным членом общества. Эффективность педагогической деятельности во многом зависит не только от того, как педагог умеет координировать свои действия, поступки, высказывания и эмоции, но и от состояния физического, психического и социального благополучия. Педагог – это ключевая фигура учебно-воспитательного процесса, носитель знаний, образец поведения, здорового образа жизни и адекватного отношения к здоровью и именно такой педагог способен успешно реализовать свой профессиональный потенциал с полной отдачей для обучающихся.



## **НЕКОТОРЫЕ ОСОБЕННОСТИ АДАПТАЦИИ ВОРОНЫ К ЖИЗНИ В УСЛОВИЯХ СОВРЕМЕННОГО ГОРОДА**

*Гуринов Егор Сергеевич*

*Научный руководитель Мамаева Галина Николаевна*

*МБОУ «Основная школа № 6», Камчатский край, г. Петропавловск-  
Камчатский*

За последние 60 лет наблюдается резкое увеличение численности ворон во многих российских городах. Одной из главных причин их нашествия можно назвать увеличившееся количество бытовых отходов. Это неисчерпаемый источник пищи для ворон. Однако несмотря на наличие хорошей кормовой базы не все виды птиц могут существовать, хорошо адаптироваться к условиям современного города. А вороны с этим справляются, приспосабливаются к существованию в городских условиях, активно их осваивают и прекрасно себя в них чувствуют. За последние годы ворона стала полноправным членом городского природного комплекса и нашего города Петропавловска-Камчатского. Почему вороны могут приспособиться к любым условиям жизни?

Цель: выяснить наличие у вороны элементарной рассудочной деятельности, морфофункциональных и поведенческих адаптаций к жизни в условиях современного города.

Методы: теоретические – изучение и анализ учебной и научно-популярной литературы

по проблеме исследования, систематизация, синтез, обобщение. Эмпирические – наблюдение, анкетирование, экспериментальное исследование способности черной вороны к экстраполяции.

Изучили особенности морфологического строения, питания и размножения вороны, выяснили особенности и причины ее интеллектуального поведения, провели анкетирование одноклассников на предмет выявления самых умных позвоночных животных. Воспользовавшись методиками Л. В. Крушинского, для изучения способности черной вороны к экстраполяции провели несколько экспериментов по решению ею элементарных логических задач:

- задачи на поиск направления движения пищевого раздражителя;
- задачи на поиск приманки в плоской и объемной фигурах;
- задачи на поиск приманки в двух объемных фигурах разного объема;



- задачи на различение цветов;
- задачи по извлечению корма из наполовину наполненного водой сосуда.

Экспериментальным путем доказали способность вороны к экстраполяции – одному из элементарных проявлений рассудочной деятельности животных.

Вывод: так как поведение вороны в значительной степени связано с высоким уровнем развития рассудочной деятельности, это обусловило исключительную приспособляемость ворон и широкое распространение почти по всему земному шару.

Выступив на школьной конференции, повысили информированность учащихся в вопросе оценки адаптации вороны к жизни в условиях современного города. Для любителей животных разработали рекомендации по содержанию вороны в домашних условиях.

## **КОМПЛЕКСНЫЕ СОЕДИНЕНИЯ И ПРИЧИНЫ ИЗМЕНЕНИЯ ИХ ОКРАСКИ**

*Ежова Янина*

*Научный руководитель Пичугина Галина Антоновна*

*МАОУ «Медико-биологический лицей», Саратовская область,  
г. Саратов*

Комплексные соединения имеют не только теоретическое значение, но и прикладное. Комплексные соединения присутствуют в живых организмах, входят в состав витаминов, белков, хлорофилла. Они являются объектами исследования в различных отраслях химии, в частности в развитии методов количественного и качественного анализа. Явление комплексообразования часто используется в анализе, чтобы подавить влияние одних ионов, мешающих открытию других.

Первые вещества, отнесенные к комплексным соединениям, использовались берлинским цехом художников как краски – турнбулевая синь и берлинская лазурь. Она стала альтернативой ультрамарину. Однако не все комплексные соединения имеют окраску. Изучение строения комплексных соединений, причины их цветности и практической значимости является весьма актуальным вопросом.

Цель исследовательской работы заключается в изучении природы комплексообразования и причины, оказывающей влияние на изменение



окраски комплексных соединений на основе теории кристаллического поля.

В процессе выполнения работы были поставлены следующие задачи:

1. Изучить структуру комплексных соединений и природу химической связи.

2. Экспериментально проверить зависимость свойств комплексных соединений от строения, определяющих их практическое применение, в частности:

- природа лиганда;
- изменение состава внешней сферы комплекса;
- изменение степени окисления центрального атома;
- изменение геометрической структуры комплекса.

3. Исследовать химические свойства комплексных соединений и их практическую значимость в аналитической химии.

4. На основании теории кристаллического поля и химического эксперимента изучить причины, оказывающие воздействие на изменение окраски комплексных соединений.

Результаты исследования показали, что комплексные соединения могут иметь одну и ту же природу комплексообразователя, но разные по природе лиганды. Структура комплекса (природа комплексообразователя и лиганда, степень окисления центрального иона, расположение лигандов внешней сферы) влияет на избирательность поглощения света и его интенсивность.

В ходе исследования было изучено, что на изменение цвета комплексного соединения оказывают влияние ряд факторов, а именно:

1. влияние изменения внешней сферы комплекса;

2. природа лиганда. Чем сильнее поле лиганда, чем больше значение параметра расщепления  $\Delta_0$  и тем интенсивнее окраска комплекса.

3. при изучении окислительно-восстановительных свойств комплексных соединений на примере соединений железа (III) выяснили, что, чем выше степень окисления, центрального атома, тем выше энергия расщепления и окраска комплексного соединения становится интенсивнее.

4. изменение окраски комплексного соединения обусловлено изменением координационных чисел и структуры комплексообразователя вследствие изменения геометрической структуры комплекса (результаты получены на примере изучения соединений кобальта).



Анализ научной литературы и других информационных источников позволил провести причинно-следственные связи между строением комплексных соединений и изменением их свойств, в частности такого свойства, как цветность (окрас). Теория кристаллического поля позволяет ответить на вопрос, почему координационные соединения могут быть как бесцветными, так и окрашенными.

Результаты проведенного химического эксперимента показали, что цветность комплексных соединений переходных химических элементов, таких как хрома (III), железа (II) и (III) и кобальта (II) изменяется по причине изменения природы лиганда, замены ионов внешней сферы комплекса, по причине изменения степени окисления центрального иона (комплексообразователя), а также по причине изменения геометрической структуры комплекса.

## **БИОИНДИКАЦИЯ ЗАГРЯЗНЕНИЯ АТМОСФЕРЫ С. МАНГУТ МЕТОДОМ ЛИХЕНОИНДИКАЦИИ**

*Факторович София Вячеславовна*

*Научный руководитель Сажина Елена Николаевна*

*МБОУ «Мангутская СОШ», Забайкальский край, с. Мангут*

Здоровье человека напрямую зависит от экологического состояния места его проживания. Особенно очень важна экологическая безопасность воздуха, ведь мы не можем без дыхания. Проблема загрязнения атмосферы актуальна. Но чтобы решать данную проблему, необходимо, умение диагностировать загрязнение. Поэтому важен вопрос диагностики качества окружающей среды методом биоиндикации. Биоиндикация – это обнаружение и определение экологически значимых природных и антропогенных нагрузок на основе реакций на них живых организмов непосредственно в среде их обитания.

Так как лишайники обладают повышенной чувствительностью к составу атмосферы, меня привлек метод лишеноиндикации. У лишайников отсутствуют непроницаемые кутикула и газообмен происходит свободно через всю поверхность. Вместе с дождевой водой в талом попадают различные токсичные вещества. Наиболее опасны вещества такие как угарный газ, соединения серы и фтора, оксида азота. Я решила провести исследование загрязнения атмосферы села Мангут методом лишеноиндикации.

Данная работа позволяет выяснить качество воздуха в нашем селе



и не только, и, в случае необходимости, поставить администрацию и общественность в известность об экологическом кризисе, вести пропаганду за сохранение природы, способствовать росту экологической грамотности населения

В результате исследования было установлено, что первый участок в 100 метрах от дороги соответствует второму классу: сильное загрязнение.

Это связано с тем, что близко расположена автотрасса. Значит, транспорт очень сильно загрязняет окружающую природу, о чём свидетельствует лишеноиндикация. На втором участке в 500 метрах от дороги биотический индекс равен пяти. Это соответствует четвертому классу: относительно чистый воздух. Данный факт еще раз доказывает вредное воздействие транспорта на экосистемы.

## **ИССЛЕДОВАНИЕ ЭКОЛОГИЧЕСКОГО СОСТОЯНИЯ ПОЧВЕННОГО ПОКРОВА ГОРОДА НОВОКУЗНЕЦКА**

*Никитина Диана Юрьевна*

*Научный руководитель Зуева Мария Ивановна*

*МБОУ Лицей № 104, Кемеровская область, г. Новокузнецк*

Ключевые слова: почва, гранулометрический состав, экологическая ситуация, плодородный слой земли.

Объект исследования – почвенные ресурсы г. Новокузнецка.

Предмет исследования – экологическое состояние почвенного покрова города Новокузнецка.

Целью работы является оценка экологического состояния (химических и физических свойств) почвенного покрова города Новокузнецка.

Гипотеза: Предположим, что почва города Новокузнецка является загрязненной, а чем дальше от источника искусственного загрязнения воздуха, тем чище почва, и чем ближе к источнику, тем почва грязнее.

В работе проведен анализ литературных источников. Установлено, что на небольшой территории города – 424 км<sup>2</sup> работает около 40 промышленных предприятий. Установлено, что выбросы в атмосферу и сбросы сточных вод снижаются в течение последних 12 лет.

Проведено анкетирование учащихся 7–9 классов Лицея № 104, на основании которого сделан вывод: улучшение экологической ситуации в городе возможно за счет посадки деревьев, озеленения города. За-



хотелось узнать приживаемость саженцев в городской почве.

Проведен эксперимент по определению физических свойств почв. По результатам исследования гранулометрического состава проб почв от 0 до 320 микрометров установлено, что больше всего на всхожесть влияет содержание в почве частиц размером от 40 до 100 микрометров.

Установлено, что почва г. Новокузнецка способна производить урожай растений, так как имеет хороший гранулометрический состав, почва содержит около 60% физической глины.

В работе представлена характеристика химического состава проб почв районов города Новокузнецка и ближайших городов: Новосибирск, Алтай, Горный Алтай.

Исследована зависимость концентрации загрязняющих веществ в пробах почвы города от источников загрязнения на примере сравнения проб взятых за городом и около промышленных объектов города Новокузнецк.

Выявлено превышение ПДК по наличию тяжёлых металлов в пробах почв города Новокузнецка промышленной зоны: Pb в 2,2 раза, As в 10 раз, Cu в 5 раз, Mn в 6,7 раз.

Изучены основные способы очистки воздуха и воды, проведён эксперимент по очистке загрязненного воздуха. Изучив результаты эксперимента, обнаружили, что для улучшения экологического состояния почвенного покрова на предприятиях города необходимо ставить эффективные очистные сооружения. Установлено, что эффективность, мокрых пылеуловителей выше сухих.

Разработаны рекомендации по улучшению экологической ситуации в городе.

## **ИСПОЛЬЗОВАНИЕ ОТХОДОВ ПРОИЗВОДСТВ ДЛЯ СОЗДАНИЯ КОМПОСТНЫХ СМЕСЕЙ**

*Чернышева Татьяна Викторовна*

*Научный руководитель Стекольников Константин Егорович*

*ФГБОУ ВО ВГАУ имени императора Петра I, Воронежская область,  
г. Воронеж*

При экстенсивном земледелии часто наблюдаются явления деградации почвы, уменьшения ее плодородия, переуплотнения почвы и разрушения структуры, особенно вследствие механической обработки



почвы. В этих условиях в настоящее время высокоразвитые страны мира начали активную работу по восстановлению почв, в частности, внесением компоста для формирования или стабилизации почвенной структуры. Использование компоста способствует возвращению органических остатков природе, обеспечивая их непрерывный круговорот.

В этой связи возможно создание компостных смесей различного состава с использованием отходов различных производств. Процессы промышленного производства сопровождаются выделением большого количества отходов, переработка и утилизация которых является значительной проблемой.

При биологической очистке сточных вод образуется большое количество избыточного активного ила. В настоящее время он накапливается на иловых картах очистных сооружений и может быть использован в качестве удобрения при определенной переработке. На пилорамах образуется большое количество сосновых опилок. Помимо этого, изучение состава и свойств отходов пищевых производств, в частности производства растительных масел, показывает, что в состав отходов входят органические и неорганические вещества, влияние которых на почвенный покров может иметь позитивное значение. Поэтому создание компостных смесей с прогнозируемыми свойствами и составом для улучшения физических и химических свойств почв является актуальной задачей.

Целью нашей работы являлось создание и изучение физико-химических характеристик компостных смесей, полученных на основе отходов производств и дальнейшее их применение в качестве органических удобрений и структурирующих добавок, для улучшения физических и химических свойств почв.

Компостные смеси готовили по специальному плану эксперимента – методу симплексных решеток, который предназначен для изучения свойств смеси, зависящих от соотношений компонентов, ее составляющих. Полученная смесь созревала в течение года при определенной температуре и влажности.

Приготовленные образцы компостов исследовались по показателю плодородия и химическим свойствам: активной и обменной кислотности, показателю суммы обменных оснований.

Полученные нами компостные смеси на основе отходов производств, можно рекомендовать для улучшения состава физико-механических и химических свойств обедненных почв.





## **СОВЕРШЕНСТВОВАНИЕ МЕТОДИКИ ИЗГОТОВЛЕНИЯ ХОЛОДНОГО ФАРФОРА**

*Ситникова Анна Владимировна*

*Научный руководитель Пичугина Галина Антоновна*

*МАОУ «Медико-биологический лицей», Саратовская область,  
г. Саратов*

Возобновление интереса к полимерам в настоящее время связано с загрязнением окружающей среды нефтью и нефтяными отходами. Полимеры являются продуктами жизнедеятельности различных растений и животных. Важное место среди них занимают полисахариды – целлюлоза и крахмал. Постоянное их образование в живой природе делает эти объекты перспективными для создания новых полимерных материалов.

Крахмал традиционно считается объектом только пищевой индустрии, в то время, как целлюлоза и продукты ее химической модификации применяются в промышленности полимеров издавна. Но в настоящее время интенсивно развивается исследование свойств крахмала как источника безопасных полимеров. Одним из таких материалов является «холодный фарфор», который был изобретён в Аргентине в начале XX века. Он быстро завоевал популярность среди любителей заниматься лепкой. «Холодный фарфор», который изготавливают преимущественно из кукурузного крахмала, ПВА и глицерина, имеет и другие вариации компонентов. Главным достоинством «холодного фарфора», является нетоксичность. Также преимущественными характеристиками являются – это доступность материала, дешевизна, его безвредность для лепки. У него гладкая однородная текстура, и он пластичен и удобен в использовании. В отличие от пластилина «холодный фарфор» на воздухе становится твёрдым – это также является одним из его достоинств. Единственным недостатком этого материала является, то, что хорошо из него лепятся только тонкие детали. Более толстые детали при высыхании покрываются трещинами, теряя свой первоначальный вид.

Существует множество публикаций о «холодном фарфоре». Однако систематических, целенаправленных исследований по изучению рецепта изготовления «холодного фарфора» в настоящее время отсутствуют и поэтому вопрос об изучении более совершенных компонентов для



изготовления «холодного фарфора» является актуальным.

Отсюда цель настоящей работы заключается в разработке оптимальной методики приготовления холодного фарфора в домашних условиях на основе изучения оптимизации содержания основных компонентов, таких как крахмал и пластификатор, изучение механических свойств полимерной композиции.

Для достижения поставленной цели были определены следующие задачи:

1. На основе анализа научной литературы и информационных источников изучить химическую структуру крахмала и его свойств.
2. Провести анализ предлагаемых рецептов по изготовлению «холодного фарфора» в домашних условиях.
3. Изучить механические свойства полученных образцов «холодного фарфора» – твёрдость по Бринеллю, crack-свойства, модуль упругости, относительная деформация.
4. На основе полученных исследований определить оптимальное содержание крахмала, многоатомных спиртов: глицерина, этиленгликоля и полиэтиленгликоля в исходном составе «холодного фарфора».
5. На основе полученных результатов исследования разработать оптимальную методику изготовления холодного фарфора в домашних условиях.

Для исследования было приготовлено 20 образцов холодного фарфора.

6. Результаты исследования образцов кукурузного и картофельного крахмала показали, что наибольшей растяжимостью обладают образцы крахмала, приготовленные согласно ГОСТУ 32159–2013.

7. На основе полученных данных определено оптимальное содержание крахмала –31 масс.%, многоатомных спиртов: глицерина – 6–9масс%, этиленгликоля и полиэтиленгликоля– 3–6 масс.% в исходном составе «холодного фарфора».

8. В качестве пластификатора можно использовать любой из изученных спиртов, значительной и видимой разницы нет. Учитывая свойство нетоксичности, следует в изготовлении «холодного фарфора» использовать полиэтиленгликоль.



## **СИНТЕЗ И ВЫДЕЛЕНИЕ АНАЛОГОВ НЕЙРОПЕПТИДОВ**

*Сидоров Илья Евгеньевич*

*Научный руководитель Лисицкий Владимир Александрович*

*МБОУ Лицей № 22 «Надежда Сибири», Новосибирская область,  
г. Новосибирск*

Опухолевые заболевания, несмотря на значительные успехи в их терапии, являются одной из основных причин смертности. Разработка новых подходов для увеличения эффективности химиотерапии и снижения её побочных эффектов в связи с этим является актуальной задачей. Одним из способов снизить эффективную дозу препарата является увеличение связывания препарата с транспортными белками.

Целью работы было получение аналога нейропептида, несущего остаток линолевой кислоты. Синтез был осуществлен в четыре стадии, полученный продукт был хроматографически очищен и охарактеризован различными физико-химическими методами.

Полученный продукт далее будет использован для синтеза конъюгатов терапевтических нуклеотидов, обладающих повышенным сродством к транспортным белкам, в частности, к человеческому сывороточному альбумину.



XLIII Всероссийская конференция обучающихся  
**«ЮНОСТЬ, НАУКА, КУЛЬТУРА»**



**ЭКОНОМИКА,  
УПРАВЛЕНИЕ,  
МЕНЕДЖМЕНТ,  
МАРКЕТИНГ**

**Москва, 2019**



## **АНАЛИЗ ДЕНЕЖНЫХ ПОТОКОВ И ИХ ОПТИМИЗАЦИЯ НА ПРИМЕРЕ КОМПАНИИ ООО «НСГ – «РОСЭНЕРГО»**

*Коновалова Анна Сергеевна*

*Научный руководитель Норицына Ольга Владимировна*

*СЗИ(Ф) АНО ВО МГЭУ, Мурманская область, г. Мурманск*

Финансово-хозяйственная деятельность любого хозяйствующего субъекта осуществляется посредством движения денежных средств. Исследование анализа и управления денежными потоками организации на современном этапе развития является одним из значимых направлений менеджмента в России. Управление потоками денежной наличности в западных корпорациях – один из ключевых объектов деятельности главного финансового менеджера. Поэтому актуальность темы заключается в том, что систематический анализ движения денежных средств может обеспечить их устойчивость и платежеспособность, что непременно положительно сказывается на продвижении и росте компании.

Целью исследования является теоретическое и практическое исследование методов оптимизации денежных потоков компании ООО «НСГ – «РОСЭНЕРГО» и комплекса мероприятий по их оптимизации. Для достижения определенной цели необходимо решение следующих поставленных задач:

- определить экономическую сущность и характеристики денежных потоков предприятий;
- выделить систему управления денежными потоками и составить их классификацию;
- провести экспресс-диагностику финансового состояния современной организации;
- предложить меры, направленные на оптимизацию денежных потоков предприятия.
- Управление денежными потоками необходимо для предприятия с точки зрения неизбежности:
  - планирования временных параметров капитальных затрат и источников их финансирования;
  - оптимизации и управления текущих расходов в процессе их производства и реализации готовой продукции (работ, услуг);
  - прогнозирования экономического роста;
  - регулирования ликвидности баланса;



– оптимизации оборотных активов (управления материально-производственными запасами и дебиторской задолженностью, оценка краткосрочных потребностей в денежных средствах).

Итак, в условиях кризиса и высокой инфляции не оплата управления денежными потоками является наиболее действительно важной задачей организации финансово-хозяйственной деятельности предприятия.

Результаты данной работы могут применяться в практической деятельности ООО «НСГ – «РОСЭНЕРГО» при выработке подходов к управлению денежными потоками.

## **БИЗНЕС – ПЛАН ПРОИЗВОДСТВО РЕЗИНОВОЙ ПЛИТКИ ИП «РЕЗИНОВЫЕ ДОРОГИ»**

*Жуков Кирилл Сергеевич*

*Научный руководитель Балашова Ирина Анатольевна*

*ФГБОУ ВО МГТУ им. Г.И. Носова МпК, Челябинская область,  
г. Магнитогорск*

Настоящий бизнес-план представляет собой проект открытия производственного предприятия по изготовлению плитки из резиновой крошки.

Цель бизнеса: производство недорогой резиновой плитки хорошего качества из резиновой крошки (отходов от утилизации автомобильных шин, резиновых шлангов и другой резиновой продукции).

Услуги для населения:

- производство черной (серой) и цветной плитки от 10 до 80 мм толщиной;
- производство площадок из резиновой крошки;
- укладка резиновой плитки;
- производство технической плитки для автомастерских и производственных предприятий;
- производство специальных моделей резиновой плитки.

Анализ внешней и внутренней среды предприятия показал, что предприятие за короткий промежуток времени может наладить производство и сбыт своей продукции для различных категорий покупателей.

Для развития компании «Резиновые дороги» следует применять 2 основные стратегии – расширение рыночной доли за счет захвата



новых рынков и ценовая конкуренция с производителями тротуарной плитки из бетона и его компонентов.

Для реализации настоящего проекта необходимы инвестиции в размере 4 млн. рублей, 100% капиталовложений составят собственные средства.

Доход первого года составит 3,6 млн. руб. Вложения в проект окупятся через 4–6 месяцев.

Расчет точки безубыточности показал необходимость производства и реализации продукции не менее чем на 1,6–2 млн. рублей.

## **КОМПЛЕКСНАЯ ОЦЕНКА ТЕРРИТОРИИ МУЖЕВСКОГО СЕЛЬСКОГО ПОСЕЛЕНИЯ ШУРЫШКАРСКОГО РАЙОНА ЯМАЛО-НЕНЕЦКОГО АВТОНОМНОГО ОКРУГА**

*Ледник Екатерина Александровна*

*Научный руководитель Булавко Ольга Владимировна*

*ФГБОУ ВО Омский ГАУ Университетский колледж агробизнеса,  
Омская область, г. Омск*

Преобразование экономических, социальных и научно-технических отношений в стране, проводимое в последнее десятилетие, в значительной мере предопределило качественные изменения программ развития территорий, наделение их свойствами эффективных инструментов управления территориальным градостроительством.

Территориальное планирование, как первая фаза градостроительной деятельности является аналогом общемирового процесса пространственного планирования, который предполагает формирование в определенных национальных масштабах правового поля и системы управления природопользованием, размещением и развитием элементов отраслевой структуры экономики, сети населенных мест, инженерно-транспортного и энергетического обеспечения территорий.

И, следовательно, территориальное планирование, выступает как важнейшая функция государственного управления и является приоритетной стратегической задачей местного самоуправления.

Основной целью данной работы является разработка предложений по совершенствованию развития территории Мужевского сельского поселения.





В с. Мужы предложено увеличение жилищного фонда до 145 га общей площади жилых помещений. На территории села зона жилой застройки предусмотрена на свободных территориях в южной и юго-западной части населенного пункта для строительства индивидуальной жилой застройки. В центральной части с. Мужы – регенерация существующей жилой застройки посредством строительства новых двух, трех и четырех-этажных домов. Жилищный фонд будет представлен многоквартирными и многоквартирными жилыми домами. В д. Новый Киеват, д. Усть-Войкары с. Восяхово, д. Вершина-Войкары предлагается строительство новых жилых домов на свободных территориях, снос ветхих и строительство новых жилых домов. Суммарная площадь жилых зон в данных населенных пунктах будет оставлять 53,2 га.

В зонах транспортной инфраструктуры предлагается: строительство и реконструкция эллингов и пристани в с. Мужы, строительство вертолетной площадки в с. Восяхово. В южной части с. Мужы предлагается разместить склад газовых баллонов. Планируемая занимаемая площадь 16,1 га.

В д. Ханты-Мужы сформирована зона рекреационного назначения в юго-западной части села с размещением площадки для массовых гуляний. В д. Усть-Войкары предлагается размещение спортивной площадки. На территории с. Мужы предусмотрено: благоустройство и озеленение общественного центра. Организация набережной по ул. Советская, зоны пляжа на р. Юган и зоны для размещения лыжной трассы с западной стороны с. Мужы. Зона рекреации будет занимать площадь 18,6 га.

Осуществление указанных мероприятий создаст необходимые условия для рационального использования территории и улучшения окружающей среды в Мужевском сельском поселении. Организация использования территории приведет к улучшению условий жизнедеятельности сельских жителей.



## **ФУНКЦИОНАЛЬНОЕ ЗОНИРОВАНИЕ НОВОИЛЬИНОВСКОГО СЕЛЬСКОГО ПОСЕЛЕНИЯ ПОЛТАВСКОГО РАЙОНА ОМСКОЙ ОБЛАСТИ**

*Эрбес Наталья Сергеевна*

*Научный руководитель Капранова Елена Михайловна*

*Университетский колледж агробизнеса, Омская область, г. Омск*

Функциональное зонирование территории – это инструмент регулирования территориального развития, где определяется состав функциональных зон, их границы, режимы использования территории. Границы функциональных зон устанавливаются на основе выявленных в процессе анализа территории участков, однородных по природным признакам и характеру хозяйственного использования.

Актуальность темы обусловлена, тем, что зонирование является важнейшей сферой деятельности муниципального хозяйства, так как зонирование выполняет ключевые функции, такие как определение состава функциональных зон, их границы и режимы использования территории.

Проведя анализ существующих функциональных зон, было определено:

1. Недостаточно развита комфортная среда проживания;
2. Производственные предприятия размещены с нарушением санитарно-защитных зон;
3. Скотомогильник размещен с нарушением санитарно – защитной зоны;
4. Недостаточное озеленение населенного пункта;
5. Недостаточная санитарная очистка населенного пункта;
6. Отсутствие централизованного водоснабжения в селитебной и производственной зонах;
7. Отсутствие газоснабжения села;
8. 8. Недостаточно надежная система электроснабжения территории населенного пункта;
9. Отсутствие на нескольких улицах села пешеходного перехода;
10. Село нуждается в правильной инженерной подготовке территории, а именно в вертикальной планировке, в водостоках и благоустройстве поселковых водоемах и водостоках.

В ходе работы были определены пути решения выявленных проблем и даны предложения по благоустройству территории Новоильиновско-



го сельского поселения, направленные на улучшение качества жизни и производственной деятельности населения.

## **РАЗВИТИЕ SOFT SKILLS У СТУДЕНТОВ УНИВЕРСИТЕТА В РАМКЕ ПРОЕКТНОГО МЕНЕДЖМЕНТА**

*Шереметьева Галина Валерьевна*

*Научный руководитель Каменских Надежда Алексеевна*

*ГОУ ВО МО «Государственный гуманитарно-технологический  
университет», Московская область, г. Орехово-Зуево*

Исследования практики бизнеса показывают, что работодатели все больше требуют от будущих сотрудников не только владения профессиональными навыками, но и большим числом, так называемых soft skills (мягких компетенций), например, взаимодействие в коллективе, тайминг, навыки ведения эффективных переговоров, лидерство, умение убеждать и др.

В работе проведен анализ soft skills как области знаний проектного менеджмента. Сделан акцент на проектном управлении по методологии PMBoK, при этом рассмотрены области знаний проектного управления. В блок «Управление человеческим капиталом» включены позиции, связанные с развитием компетенций у членов команды, в т.ч. soft skills.

Проанализированы рабочие учебные планы ГОУ ВО МО «Государственный гуманитарно-технологический университет» на наличие возможности развития soft skills (38.03.04 Государственное и муниципальное управление, 38.03.02 Менеджмент, 09.03.03 Прикладная информатика). Исследование на предмет формирования soft skill показало необходимость введения факультативных занятий – тренингов для студентов направления подготовки 09.03.03 Прикладная информатика. Автором разработана и апробирована программа «Развиваем soft skills». Содержательная часть программы включила упражнение «Ледокол: ты и твое имя», упражнение «Оценка лидерских и мягких компетенций качеств», тренинг по тайм-менеджменту, тренинг по инновациям, разработку проектного задания «Образ-портрет лидера», разработку проектного задания Agile и рефлекссию в виде «Дерева отзывов».



## **ТОРГОВЛЯ ПРИМОРЬЯ СКВОЗЬ ГОДА**

**Быков Артём Денисович**

**Научный руководитель Теплова Валентина Павловна**

*МБОУ Гимназия № 1, Приморский край, г. Владивосток*

Данная работа описывает торговые отношения во Владивостоке и Приморском крае в целом. В ней представлены сведения о развитии и современном состоянии торговли Приморского края, статистические данные, характеризующие различные этапы формирования в крае рынка товаров. Информация о различных отраслях торговли, развивающихся во Владивостоке и о том, какую роль играл Владивосток в экономике страны.

В первой главе описывается состояние экономики Владивостока и Приморского края в этапе зарождения: сколько было различных торговых заведений в городе, первые рынки, ярмарки и как они выглядели, было ли импортозамещение во Владивостоке в те года, и многое другое.

Во второй главе идет описание о состоянии экономики Владивостока в наши дни: какие виды промышленности развиваются в нём, какую роль Владивосток играет на данный момент в экономике страны и т.д.

Также в моей работе представлен документ «План Развития Дальнего Востока и Байкальского региона до 2025 г.», в котором описаны дальнейшие перспективы развития Приморского края и Дальнего Востока в целом.

Актуальность данной работы состоит в том, что в настоящее и будущее развитие экономики Владивостока заложен фундамент торгово-экономических отношений прошлого.

Задачи моей работы:

1) Собрать информацию об экономике в начале образования Владивостока и Приморского края в целом.

2) Выяснить особенности торговых отношений в период дореволюционной России.

3) Узнать о режиме Порто-Франко во Владивостоке.

4) Описать экономическое положение Владивостока на сегодняшний день и особенности существующих торговых отношений.

5) Узнать по какому плану государство планирует дальнейшее развитие Владивостока и Дальневосточного Региона в целом.



Исходя из всего представленного, можно сделать вывод, что Владивосток активно развивается, фундамент торгово-экономических отношений, заложенный в прошлом и позапрошлом веке надежный и мы можем с уверенностью смотреть в будущее.

За полтора столетия торговля Приморского края прошла сложный путь развития и не перестает оказывать существенное влияние на развитие региона.

Оптовая и розничная торговля создает почти пятую часть валового регионального продукта края.

С одной стороны торговая деятельность регулирует процесс производства в части объема и ассортимента выпускаемой продукции, а с другой стороны – позволяет проанализировать структуру потребительских предпочтений и возможностей, а также динамику уровня жизни населения. В частности, через экономическую составляющую товара – цену, можно судить об экономическом развитии и динамике инфляционных процессов в государстве.

## **ПОТРЕБИТЕЛЬСКИЙ КРЕДИТ КАК ВАРИАНТ РЕШЕНИЯ ФИНАНСОВЫХ ПРОБЛЕМ**

*Стрельников Виталий Анатольевич*

*Научный руководитель Карелова Елена Викторовна*

*МБОУ Гимназия № 1, Приморский край, г. Владивосток*

Актуальность работы заключается в том, что, несмотря на существующий в настоящий момент финансовый кризис, потребительское кредитование будет и дальше развиваться поступательными темпами, так как проблема роста доходов населения является насущной всегда, а значит, кредит и в дальнейшем будет рассматриваться как возможность приобретения необходимых товаров. При этом населению следует знать основы методов погашения кредита, так как они существенным образом влияют на размер кредитных платежей.

Потребительский кредит – это особая форма кредита, которая предоставляется его получателем в виде отсрочки платежа за приобретаемые ими потребительские товары и услуги. При потребительском кредите заёмщиками являются физические лица – население, а кредиторами – предприятия торговли и сферы услуг, банки, специальные кредитные учреждения. Торговые предприятия предоставляют



потребительский кредит в виде товаров, которые продаются получателю кредита в рассрочку.

В ходе работы мы изучили теоретические основы потребительского кредитования, собрали информацию о кредитах, предоставляемых банками г. Владивостока. На основании изученных материалов мы провели расчёты, используя кредитный калькулятор онлайн, во сколько обойдётся денежный кредит в банках на территории г. Владивостока. Для сравнительного анализа мы рассмотрели: Сбербанк России, АТБ, банк ВТБ24, и выполнили расчёты условной суммы при помощи кредитного калькулятора, который находится по адресу [calculator888.ru/kreditnyy-kalkulyator/](http://calculator888.ru/kreditnyy-kalkulyator/).

В Сбербанке России выберем «Потребительский кредит без обеспечения», в Азиатско-Тихоокеанском банке выберем кредит по тарифному плану «Лайт 9» и в банке ВТБ24 «Быстрый кредит онлайн». Способ погашения данных кредитов только аннуитетно, что менее выгодно для клиента в сравнении с дифферентно. Возьмем условную сумму кредита в 30 000 рублей на 12 месяцев и выполним расчет выплат по процентным ставкам, используя кредитный калькулятор.

Затем я составил свою сравнительную таблицу текущих платежей и переплат и пришел к выводу, что самым выгодным является кредит в Азиатско-тихоокеанском банке, мы выберем кредитование по тарифному плану «Лайт 9».

Изучив понятие «потребительский кредит», я понял, что это отличный инструмент для решения проблем и осуществления планов. Проанализировав информацию по данному вопросу, делаю вывод, что ко всему должен быть разумный подход. О выгодных условиях кредитования нас активно информирует реклама. Но банки предоставляют завуалированную информацию о выплатах по процентным ставкам и дополнительных комиссиях. Зачастую заемщик узнает о сумме выплат, когда кредит получен. И эта сумма оказывается значительно больше предполагаемой.

Итак, при получении данного вида кредита необходимо: внимательно изучить размеры процентных ставок, рационально выбрать сумму и срок кредитования, учесть дополнительные комиссии. При оформлении пакета документов нужно быть максимально внимательным и не обращаться за помощью к третьим лицам. Исследование показало, что наиболее выгодный потребительский кредит на момент выполнения работы предлагает Азиатско – Тихоокеанский банк.



## **РАЗВИТИЕ БАНКОВСКОЙ СИСТЕМЫ В ПРИМОРСКОМ КРАЕ**

*Шумейко Илья Дмитриевич*

*Научный руководитель Сайчук Мария Александровна*

*МБОУ Гимназия № 1, Приморский край, г. Владивосток*

История формирования и развития банковской системы на территории Приморья изобилует разными событиями. Для каждого этапа ее становления присущи свои особенности. В данной работе мы рассмотрели поэтапное развитие банковской системы в Приморском крае, ее связь с историей России и Приморского края, роль в экономике региона. Цель работы: выделить изменения, происходящие на пути развития банковской системы в Приморье.

Самые ранние сведения о банковской деятельности во Владивостоке в архивных данных появляются с момента открытия в январе 1887 года Сберегательной кассы при Владивостокском казначействе. Первое отделение Государственного банка во Владивостоке было открыто 15 января 1894 г. Уже в 1915 г. в регионе действовали Городской общественный банк, Владивостокское купеческое общество взаимного кредита, отделения Сибирского и Русско-Азиатского банков, Владивостокское общество взаимного мелкого кредита, агентства Ярославско-Костромского и Нижегородско-Самарского земельных банков и другие.

Владивостокское отделение Государственного банка действовало вплоть до его ликвидации в начале 1923 г. Дальневосточная краевая контора Госбанка РСФСР во Владивостоке была открыта в марте 1923 г. Именно она контролировала соблюдение финансовой дисциплины предприятиями и организациями Приморья, следили за расходованием фондов заработной платы.

Кардинальные изменения произошли с выходом постановления Совета Министров СССР и ЦК КПСС от 21 августа 1954 года «О роли и задачах Государственного банка СССР». В 1959 году преобразования затронули и специализированные банки, количество которых сократилось. В результате в стране остались три банка: Госбанк СССР, Стройбанк СССР и Внешторгбанк СССР.

13 июля 1990 г. Постановлением Верховного Совета РСФСР «О государственном банке РСФСР и банках на территории республики»



Приморская краевая контора была реорганизована в Главное управление Государственного банка РСФСР. В 1991 г. на основе нового банковского законодательства началось формирование современной двухуровневой структуры банковского сектора региона.

На сегодняшний день в Приморском крае насчитывается 44 банка. По территориальному признаку все банки можно разделить на 3 группы: иностранные банки (где контрольный пакет акций принадлежит известному иностранному банку) к ним относятся: Хоум Кредит, Банк Интеза, ОТП Банк, Русфинанс Банк, Росбанк; федеральные: Сбербанк, ВТБ, Альфа банк, Газпромбанк, Почтабанк, Россельхозбанк и другие; региональные банки: АО «Роял Кредит Банк», АО «Солид Банк»; ПАО АКБ «Приморье»; ООО «Примтеркомбанк»; ПАО СКБ Приморье «Примсоцбанк»; ПАО КБ «Саммит Банк»; ПАО «Дальневосточный банк».

В своей работе я отразил изменения, которые происходили в банковской системе на протяжении многих лет. Развитие Банковской системы в Приморье прошло длинный и сложный путь формирования от Сберегательных касс до мощного кредитно-денежного механизма. Для каждого временного промежутка была характерна своя структура банковской системы и различный спектр банковских услуг. Прослеживается четкая взаимосвязь исторических событий, развития экономики, потребностей населения с изменениями и усовершенствованием банковской системы.

## **ИНВЕСТИЦИОННЫЕ ВОЗМОЖНОСТИ ПРИМОРСКОГО КРАЯ**

*Петров Владислав Алексеевич*

*Научный руководитель Теплова Валентина Павловна*

*МБОУ Гимназия № 1, Приморский край, г. Владивосток*

Инвестиции – один из самых главных факторов, влияющих на экономический рост.

Актуальность настоящего исследования заключается в том, что Приморский край в силу ряда объективных причин как географического, так и экономического порядка имеет большие возможности для осуществления и расширения внешнеторгового и инвестиционного сотрудничества.





Цель данной работы состоит в рассмотрении проблем и перспектив инвестиционного сотрудничества в Приморье, проанализировать современное состояние инвестиционной деятельности в Приморском крае, инвестиционных проектов и путей их реализации.

Активный инвестиционный процесс является основой экономического роста. Особую роль в этом процессе отводится привлечению капиталов из-за рубежа и на этой основе – последовательному интегрированию Приморского края на равноправных и взаимовыгодных условиях в систему хозяйственных связей Азиатско-Тихоокеанского региона.

Безусловно, это хорошо, что Приморский край богат природными ресурсами. Но давно нужно было начать развивать и обрабатывающую промышленность.

Для решения данной задачи необходимым является предоставление налоговых и иных преференций (включая прямую финансовую поддержку) импортерам инвестиционных товаров и технологий, которые имеют важное значение для региональной экономики в целом.

Основными современными механизмами экономической модели развития Приморского края являются территории опережающего социально-экономического развития (ТОР), Свободный порт Владивосток. В Приморье создано четыре территории опережающего развития: «Надеждинская», «Михайловский», «Большой Камень», «Нефтехимический». Каждая из них имеет свою специализацию, которая важна не только с точки зрения текущего развития, но и с точки зрения создания «новой экономики» региона.

Новые предприятия дают Приморью новые рабочие места, увеличение налоговых поступлений в региональные и федеральные бюджеты, возможность аккумулировать средства на реализацию инфраструктурных проектов, не экономя на социальных программах, а в целом – повысить качество жизни.

Ежегодно в г. Владивостоке проходит Восточный экономический форум, который является важной коммуникационной площадкой, которая способствует налаживанию связей и развитию диалога между деловыми сообществами Азиатско-Тихоокеанского региона.

Таким образом, именно Приморский край на сегодняшний день является главным и самым крупным бенефициаром решений, принимаемых федеральными властями, нацеленных на улучшение ин-



вестиционного климата в Дальневосточном регионе и обеспечение устойчивого экономического роста. С другой стороны, актуальные процессы зафиксировали не улучшение, а скорее ухудшение социально-экономической ситуации, не говоря уже о полном отсутствии искомого опережающего роста. Таким образом, новые механизмы социально-экономического развития в регионе ещё не заработали, да и внедрение этих механизмов происходит весьма медленно. Властям всех уровней следовало бы сосредоточить усилия на реализации в Приморском крае экономических режимов, установленных действующим законодательством, и поддерживать их стабильность.

## **ОУЛТРАНСФОРМАЦИЯ ДЕНЕЖНОГО ОБРАЩЕНИЯ В РФ ПОД ВЛИЯНИЕМ ЦИФРОВЫХ ТЕХНОЛОГИЙ**

*Иванец Владислав Викторович*

*Научный руководитель Комарова Оксана Михайловна*

*ГОУ ВО МО ГГТУ, Московская область, г. Орехово-Зуево*

Особенностью современного периода развития мировой экономики является необходимость внедрения информационно-коммуникационных (цифровых) технологий во все сферы экономической жизни общества. Внедрение новейших цифровых технологий (таких как: роботизация, искусственного интеллекта, квантовых и конвергентных технологий, кибернетических организмов, нейроинтерфейсов, радиочастотных меток RFID и т.д.), вызывают необходимость модернизации не только российского экономического пространства, но и трансформацию всех элементов российской экономической системы, в том числе системы денежного обращения. Неотвратимость повсеместного внедрения и масштабного использования данных технологий обусловлена экспоненциальным ростом потоков информационных данных и объемом полезного эффекта от качественного управления уже не самими ресурсами, а информацией о них.

Система денежного обращения – саморегулирующаяся, динамично развивающаяся система, которая год от года усложняется в своей структуре и выполняемых ею функциях. По средствам денежного обращения проявляют свое действие многие экономические законы развития национальной экономики. Особенности и характер трансформационных процессов, протекающих в системе денежного



обращения, оказывают непосредственное влияние на обеспечение ее последующего эффективного функционирования, и на стабильность экономического развития государства в целом. В результате трансформации системы денежного обращения, вместе с появлением новых ее элементов, например, таких как денежные суррогаты (т.е. цифровая валюта), она приобретает новые свойства и мощнейший потенциал развития.

Однако, неопределенность и хаотичность окружающих ее факторов делает непредсказуемым вектор ее дальнейшего развития. Это обуславливает необходимость детального изучения трансформационных процессов в системе денежного обращения.

Итак, комплексное исследование процесса трансформации системы денежного обращения с учетом влияния современных тенденций развития производственно-экономической системы в результате внедрения цифровых технологий показало, что современная система денежного обращения – это форма организации обращения как наличных, так и безналичных денег закрепленная соответствующими законодательными актами соответствующего государства. Система денежного обращения – это стремительно изменяющаяся система, в которой смена элементов обосновывается спецификой экономики каждого отдельно взятого государства, но в тоже время, данный процесс подчиняется общим законам эволюции.

Действующая на сегодняшний день система денежного обращения включает в себя следующие основные элементы: денежные знаки (банкноты, разменные монеты, казначейские билеты и т.п.); определение денежной единицы (масштаб цен); принципы организации денежной системы; эмиссионный механизм (порядок выпуска в оборот денег и их обратного изъятия); механизм банковского мультипликатора; институты денежной системы (государственные и негосударственные учреждения, регулирующие денежное обращение); валютный паритет (т.е. порядок установления валютного курса на основе котировки, которая представляет собой соотношение национальной валюты с валютами других государств); майнинговые операции с новой формой денежного суррогата, т.е. с криптовалютой (разновидностью цифровой валюты).

Современный процесс денежного обращения представляет собой перемещение денежных средств во внутреннем обороте и внешнем обороте в безналичной и наличной формах в течение обращения про-



дукции, оказания различных услуг и осуществления платежей. Денежное обращение не ограничивается внутренним оборотом, существует также и международное движение денег. Из этого следует, что денежное обращение обеспечивает экономические взаимоотношения, за счет движения наличных и безналичных денежных средств.

Денежное обращение не выражается и не измеряется, в каких-либо конкретных единицах измерения, состоит в абстрактной экономической категории и определяется сочетанием экономических показателей, которые в свою очередь выражены единицами. В настоящее время выделяют всего четыре показателя, определяющих денежное обращение: 1) Денежная масса. 2) Денежная база. 3) Денежный мультипликатор. 4) Скорость обращения денег.

Следовательно, система денежного обращения – это форма организации обращения как наличных, так безналичных средств, и происходящие в последнее время преобразования мировой экономической системы связаны с функциональной и институциональной модернизацией «надстройки» глобальной системы управления. Данная модернизация вызвана динамическим развитием нанотехнологий, экономики знаний, роботизации и технологической индустриализацией промышленного производства и даже сектора услуг, а также диверсификации отраслевой структуры экономики.

Проведенное нами исследование также показало, что развитие финансово-технологического прогресса создает предпосылки для совершенствования и усложнения товарообменных отношений путем осуществления взаиморасчетов в совершенно иных формах.

Объективными предпосылками трансформации системы денежного обращения в цифровой экономике выступают: изменение скорости передачи информации, следовательно, скорости денежного обращения, появление эволюционированной денежной единицы – криптовалюты, упразднение процедуры денежной эмиссии – майнинг электронных денег и т.д. Под электронными (цифровыми) деньгами следует понимать денежные суррогаты занимающие уверенное место в современной экономической системе выполняя роль денег и высоко рискованного инвестиционного актива. Предоставляя своим создателям и держателям множество преимуществ: стремительность платежа, анонимность платежа, гарантированную защищенность персональных данных, сохранность капитала и потенциальную



высокую доходность, минимальная сложность вычислений на начальном этапе майнинга.

Однако современная система операций с новой формой денежного суррогата, т.е. с криптовалютой имеют серьезные недостатки, к которым на наш взгляд относятся: увеличение сложности вычислений во времени, отсутствие государственного контроля, невозможность определения налогооблагаемой базы и взимания налогов, требует использования специфического, дорогостоящего высоко износного оборудования, существенность энергозатрат в процессе майнинга криптовалюты, высокая волатильность курса, непредсказуемость рынка криптовалюты.

Следовательно, процесс трансформации системы денежного обращения в РФ под влиянием цифровых технологий имеет не законченный вид, и требует дальнейшего изучения данного вопроса.

## **ФИНАНСОВАЯ ПИРАМИДА КАК ЭКОНОМИЧЕСКИЙ ФЕНОМЕН**

*Белоцерковский Дмитрий Владимирович*

*Научный руководитель Карелова Елена Викторовна*

*МБОУ «Гимназия № 1», Приморский край, г. Владивосток*

В условиях современной экономики Российский рынок развивается очень динамично: появляются и мелкие фирмы, и крупные компании, частные предприятия. Большое число организаций трудно контролировать и отслеживать их деятельность. Такая ситуация благоприятно влияет на возникновение и развитие таких мошеннических организаций, как финансовые пирамиды. Данный феномен на территории России возник в начале 90-х годов как следствие краха устоявшейся системы, гиперинфляции, развития рыночной экономики. За последние 20 лет было раскрыто множество преступных организаций, однако даже после разоблачения стольких пирамид люди продолжают вкладывать деньги в сомнительные компании.

На сегодняшний день финансовая пирамида является широко распространенной формой мошенничества на рынке финансовых инвестиций.

Целью данной исследовательской работы является анализ деятельности финансовых пирамид посредством рассмотрения и выявления



отличительных особенностей и основных видов данного явления. Были поставлены задачи изучения схемы финансовой пирамиды, этапов ее функционирования, выявления причин, по которым население продолжает вкладывать деньги в сомнительные предприятия.

Мы выяснили, что финансовая пирамида эксплуатирует один из главных человеческих пороков – жадность. Любопытно, что жертвами мошенников чаще всего в таких случаях становятся именно бедные люди или пенсионеры, которым «ну так не хватает денег», что они готовы даже взять в долг, лишь бы скорее получить большой процент от своих «инвестиций».

Организаторы финансовых пирамид часто маскируют свою противозаконную деятельность под вполне легальные схемы сетевого маркетинга, которые мошенничеством не считаются, так как они занимаются оказанием услуг по распространению определенных товаров или услуг. А также узнали, что чаще других верные ответы дают жители городов-миллионников (36% определили пирамиду), а реже – жители малых городов с населением 50–100 тыс. человек (15%). Причем последние более склонны не причислять ни одну из описанных организаций к финансовым пирамидам (28%).

## **РАЗРАБОТКА МЕРОПРИЯТИЙ ПО СОВЕРШЕНСТВОВАНИЮ СИСТЕМЫ ОБУЧЕНИЯ И РАЗВИТИЯ ПЕРСОНАЛА ОРГАНИЗАЦИИ**

*Соколова Полина Николаевна, Бобович Татьяна Александровна  
Научный руководитель Армашова -Тельник Галина Семеновна*

*Санкт-Петербургский государственный университет  
аэрокосмического приборостроения (Кафедра программно-  
целевого управления в приборостроении), г. Санкт-Петербург*

Эффективная система профессиональной подготовки персонала является залогом его дальнейшей грамотной и квалифицированной работы, что, в свою очередь, гарантирует достижение целей компании. Поскольку высокая квалификация персонала представляет собой один из ключевых факторов конкурентоспособности компании, не стоит ее недооценивать.

Актуальность темы связана с изменением условий функционирования организаций, ускоренным развитием научно-технического



прогресса и заключается в необходимости подготовки персонала к работе в новых условиях.

Во-первых, влияет воздействие негативных тенденций на рынке рабочей силы. На современном этапе производство требует строгих условий к профессиональным качествам сотрудников. Также происходит снижение количества предоставляемых рабочих мест. Во-вторых, возрастает конкуренция внутри персонала организации. Происходит процесс отторжения сотрудников с недостаточной профессиональной квалификации. В-третьих, профессиональное образование и высокий уровень квалификации в личностном плане выступают залогом общественного благополучия.

Целью научно-исследовательской работы является: разработка мероприятий по обучению персонала в рамках формирования учебного центра.

При реализации мероприятий по повышению уровня квалификации персонала на предприятиях электроэнергетики необходимо руководствоваться приказом Минтопэнерго РФ от 19 февраля 2000 г. № 49 «Об утверждении Правил работы с персоналом в организациях электроэнергетики Российской Федерации» из которого следует, что краткосрочное обучение руководящих работников организации, руководителей структурного подразделения и специалистов должно проводиться по мере необходимости, но не реже одного раза в год по месту работы или в образовательных учреждениях.

Данные требования обуславливают потребность в проведении обучения в рамках собственного учебного центра, так как с организационно-управленческих и экономических позиций обучение персонала целесообразно осуществлять на базе учебного центра предприятия.

В соответствии с поставленной в работе целью, конкретизировали содержательную сущность концепций обучения персонала: определил основные принципы и методы обучения, выделил две формы: на рабочем месте и в учебных заведениях. Выявил специфику управления персоналом в сфере электроэнергетики и заключил, что менеджмент в данной отрасли является интеллектуалоемкой специальностью, которая требует постоянного обучения и самосовершенствования. Проанализировал систему обучения персонала по отраслям отметив, что в большинстве промышленных сфер производства организация системы обучения персонала происходит бессистемно, не учитывая



стратегические планы производственного процесса, но обучение рабочих и руководителей должно рассматриваться как постоянный процесс в течение всего периода карьерного роста. Представил экономические показатели эффективности реализации системы обучения персонала, которые доказывают, что повышение уровня квалификации рабочих кадров способствует непосредственному росту эффективности труда. Сформировал последовательность мероприятий системы обучения на предприятиях электроэнергетики опираясь на Приказ Минобразования России от 29.10.01 № 3477 «Об утверждении перечня профессий профессиональной подготовки» и Приказом Минтопэнерго России от 19 февраля 2000 г. № 49 «Об утверждении Правил работы с персоналом в организациях электроэнергетики Российской Федерации», доказал, что квалифицированный штат работников учебного центра обеспечит высокое качество обучения персонала, участие работодателей в разработке ориентаций учебных программ позволит систематически актуализировать учебные планы, что в свою очередь расширяет масштабы деловой активности и привлекает потенциальных клиентов. Также обосновал экономическую целесообразность реализации данных мероприятий и выявил, что повышение квалификации сотрудников положительно действует на производственную деятельность предприятия, а наличие собственного учебного центра рентабельнее нежели обращение в сторонние организации.

## **ОПТИМИЗАЦИЯ МАРКЕТИНГОВОЙ ДЕЯТЕЛЬНОСТИ ПРЕДПРИЯТИЯ**

*Руденец Вероника Игоревна*

*Научный руководитель Абазян Артак Горикович*

*Южный институт менеджмента, Краснодарский край, г. Краснодар*

В настоящей работе рассмотрена маркетинговая деятельность ресторана «Ривьера». Именно маркетинг дает возможность ресторану «Ривьера» запланировать и, при необходимости, скорректировать:

- Критериальные показатели планируемой деятельности (объем продаж, прибыль, затраты).
- Положение ресторана на целевом рынке (величина рынка и основных его сегментов, конкурентов и каналов сбыта).





– Опасности, возникающие при неблагоприятном стечении обстоятельств, которые необходимо учесть для обеспечения жизнеспособности товара. Новые возможности наиболее эффективного использования ресурсов предприятия в случае своевременного использования открывающихся преимуществ предприятия, либо благоприятного стечения обстоятельств.

– Задачи и цели предприятия, намечаемые на плановый период, целесообразно задавать определенным критерием эффективности. Показатель критерия будет свидетельствовать о степени достижения цели в случае использования той или иной стратегии.

– Стратегию маркетинга как алгоритм решения маркетинговых задач бизнес-единицы включает своими блоками: стратегии сегментации, приоритизации и позиционирования (на каждый позиционируемый сегмент); стратегии реализации элементов комплекса маркетинга (новых товаров, организации продаж, рекламы, стимулирования сбыта, цены) с учетом опасностей и новых возможностей предприятия; оптимальный бюджет реализации намеченных стратегий маркетинга.

– План мероприятий по реализации стратегии маркетинга конкретизирует какие стратегии, когда, кем, с какими затратами будут осуществлены. План мероприятий корректируется по мере появления новых возможностей и опасностей производства.

– Бюджет мероприятий по производству и реализации продукции детализирует прогноз поступлений от продажи продукции и расходов на её цепочку ценностей.

В современном российском обществе сфера ресторанного сервиса становится привлекательным видом бизнеса в нашей стране, создавая удобства и комфорт для населения. Высокий уровень обслуживания и качество приготовления блюд в ресторанах обеспечивается высококвалифицированными поварами, официантами, метрдотелями и сочетается и организацией отдыха и развлечений. В условиях жесткой конкурентной борьбы и быстро меняющейся ситуации ресторан «Ривьера» должен не только концентрировать внимание на внутреннем состоянии дел, но и выработать долгосрочную стратегию поведения, которая позволяла бы им поспевать за изменениями, происходящими в их окружении. В основе такой стратегии должен лежать процесс маркетинговых коммуникаций, который позволит в наибольшей степени учесть потребности клиентов.



## **ФОРМИРОВАНИЕ СБЫТОВОЙ ПОЛИТИКИ В РЕКРЕАЦИОННО-ТУРИСТСКОЙ СФЕРЕ**

*Бульгина Анна Сергеевна*

*Научный руководитель Абазян Артак Горикович*

*Южный институт менеджмента, Краснодарский край, г. Краснодар*

Услуга в туризме – это основная часть процесса и результата деятельности туристских фирм при создании туристского продукта. Туристская услуга представляет собой целесообразную деятельность туристской фирмы по удовлетворению потребностей клиента.

Туристский рынок сбыта является достаточно специфичным элементом рынка сбыта услуг и представляет собой сферу реализации туристского продукта и экономических отношений, возникающих между его покупателями и продавцами, то есть между туристом, турагентством, туроператором.

Для туристского рынка характерны сезонные колебания спроса туристов, причем они различны для различных видов туризма. Развитие несезонных форм отдыха, обеспечение полноценного отдыха в несезонные периоды, умелое использование материальной базы под различные виды туризма – все это помогает снизить сезонные потери туристской фирмы и увеличить сбыт.

Туристский рынок характеризуется емкостью, то есть способностью реализовать определенный объем туристского продукта при существующих ценах и предложении в течении определенного промежутка времени. В методике изучения рынка сбыта туристских услуг и разработки концепции маркетинга в последнее время все большую роль играют психологические методы, методы изучения мотивации покупателей, которые делаются на методы свободного изучения рынка сбыта туристских услуг и методы структурированного изучения. Также рынок сбыта туристских услуг изучается за счет проведения маркетинговых исследований.

Целью данной работы является разработка мероприятий по расширению рынка сбыта услуг организации на примере ООО «Туристическая компания «Регион Кубань».

Для достижения цели были решены задачи, в частности была рассмотрена деятельность туристической компании «Регион Кубань».

Разработаны мероприятия по повышению объемов продаж предприятия. Результаты расчетов показателей свидетельствуют об увели-



чении экономической эффективности предложенных мероприятий, повышении конкурентоспособности туристической компании.

Реализация предложенных мероприятий позволит получить дополнительную прибыль, увеличить объем сбыта. Следовательно, предлагаемые мероприятия по повышению объемов продаж туристической компании «Регион Кубань» является экономически целесообразным.

В ближайшее десятилетие туризм останется крупнейшим источником создания новых рабочих мест в ряде регионов мира. Прогнозируется дальнейшая дифференциация предложения туристского продукта, имеющая целью все более широкий охват потребителей с разнообразными возможностями и потребностями. Продолжится дальнейший процесс концентрации капиталов, создания крупных интернациональных компаний и корпораций, сохранится тенденция интеграционных процессов в индустрии туризма.



VI Всероссийская конференция обучающихся  
**«ВЕЛЕНИЕ ВРЕМЕНИ»**



**ВЕЛЕНИЕ**  
**· ВРЕМЕНИ ·**

**УЧАСТНИКИ**

**Москва, 2019**

## **БИЗНЕС-ПЛАНИРОВАНИЕ**

- БЛОКЧЕЙН И КРИПТОВАЛЮТА: МИФЫ И РЕАЛЬНОСТЬ** 636  
*Сыромятников Никита Викторович*  
*Научный руководитель Поддубная Елена Владимировна*  
*МАОУ СШ № 150, Красноярский край, г. Красноярск*

## **БУХГАЛТЕРСКИЙ УЧЁТ И АУДИТ**

- БУХГАЛТЕРСКИЙ УЧЕТ КАК ОСНОВА ОБЕСПЕЧЕНИЯ ЭКОНОМИЧЕСКОЙ БЕЗОПАСНОСТИ ПРЕДПРИЯТИЯ** 640  
*Попова Виктория Андреевна*  
*Научный руководитель Шеховцова Анна Викторовна*  
*ФГБОУ ВО «Санкт-Петербургский государственный архитектурно-строительный университет», г. Санкт-Петербург*
- БУХГАЛТЕРСКИЙ УЧЕТ ТРУДА И ЕГО ОПЛАТЫ В ОРГАНИЗАЦИИ** 641  
*Адамян Жанна Ашотовна*  
*Научный руководитель Чумакова Наталья Анатольевна*  
*Южный институт менеджмента, Краснодарский край, г. Краснодар*

## **ГРАЖДАНСКОЕ ПРАВО**

- ДОГОВОРНЫЕ ОТНОШЕНИЯ УСЛОВНОГО ДЕПОНИРОВАНИЯ (ЭСКРОУ): ПРОБЛЕМЫ И ПЕРСПЕКТИВЫ ПРАВОВОГО РЕГУЛИРОВАНИЯ** 646  
*Бритикова Валерия Сергеевна*  
*Научный руководитель Толстова Анна Евгеньевна*  
*АНО ВО «СПбЮА», г. Санкт-Петербург*
- ГРАЖДАНИН КАК СУБЪЕКТ МЕДИЦИНСКОГО ПРАВА** 647  
*Малашенкова Олеся Юрьевна*  
*Научный руководитель Кирьянова Виктория Владимировна*  
*ГАПОУ МО «Колледж «Угреша», Московская область, г. Дзержинский*
- ПРАВОВАЯ ОХРАНА АВТОРСКОГО ПРАВА В КВН** 649  
*Заречнева Анна Александровна*  
*Научный руководитель Шербинина Ирина Васильевна*  
*ГОУ ВО МО ГГТУ, Московская область, г.о. Орехово-Зуево*

**КОМЕНДАНТСКИЙ ЧАС КАК МЕРА, ОБЕСПЕЧИВАЮЩАЯ ЛИЧНУЮ  
БЕЗОПАСНОСТЬ НЕСОВЕРШЕННОЛЕТНИХ**

650

*Мягкова Кристина Юрьевна*

*Научный руководитель Шербинина Ирина Васильевна*

*ГОУ ВО МО Государственный Гуманитарно – Технологический  
Университет, Московская область, г. Орехово-Зуево*

**ГУМАНИТАРНЫЕ ДИСЦИПЛИНЫ**

**ДЕДЫ И ВНУКИ: ШАГ НАВСТРЕЧУ**

654

*Захаров Иван Вячеславович*

*Научный руководитель Федосеева Ольга Вячеславовна*

*ГБПОУ Департамента здравоохранения города Москвы  
«Медицинский колледж № 1», г. Москва*

**ЯЗЫК SMS**

655

*Ковальчук Светлана Олеговна*

*Научный руководитель Данильцова Виктория Балабеговна*

*МБОУ «Журавская общеобразовательная школа»,  
Республика Крым, с. Журавки*

**ПРОВЕДЕНИЕ ИНТЕГРИРОВАННЫХ УРОКОВ ЛИТЕРАТУРЫ  
И ОБЩЕСТВОЗНАНИЯ В СРЕДНЕЙ ШКОЛЕ**

656

*Круглова Александра Евгеньевна*

*Научный руководитель Сокольская Людмила Викторовна*

*ГОУ ВО МО «Государственный гуманитарно-технологический  
университет» (ГТТУ), Московская область, г. Орехово-Зуево*

**ПРОЕКТ ТУРИСТИЧЕСКОГО МАРШРУТА «ВНИЗ ПО ИРТЫШУ – РЕКЕ»  
КАК ОСНОВА ФОРМИРОВАНИЯ ИСТОРИКО – ЭКОЛОГИЧЕСКОЙ  
КУЛЬТУРЫ НАСЕЛЕНИЯ**

658

*Макеева Ксения Владимировна*

*Научный руководитель Витренко Леонид Сергеевич*

*Тобольский педагогический институт имени Д. И. Менделеева  
Факультет среднего профессионального образования,  
Тюменская область, г. Тобольск*

## ИСТОРИЯ

- ОНА РОДИЛАСЬ ДЛЯ ТОГО, ЧТОБЫ ДРУГИХ СОГРЕВАТЬ СВОЕЙ ЛЮБОВЬЮ.  
НОВОМУЧЕНИЦЕ – МАРГАРИТЕ МЕНЗЕЛИНСКОЙ ПОСВЯЩАЕТСЯ** 662  
*Шатунов Владимир Владимирович*  
*Научный руководитель Салимова Фарида Рашитовна*  
*НЧИ КФУ инженерно-экономический колледж,*  
*Республика Татарстан, г. Набережные Челны*
- СТРОЙКА № 503 – ПОДРАЗДЕЛЕНИЕ ГУЛАГА НА ТЕРРИТОРИИ  
ТУРУХАНСКОГО РАЙОНА КРАСНОЯРСКОГО КРАЯ (1949–1953 ГГ.)** 663  
*Граховская Юлия Викторовна*  
*Научный руководитель Зубова Светлана Сергеевна*  
*МКУ ДО ЦДТ «Аист», Красноярский край, с. Туруханск*
- СУШНОСТЬ ДЕНЕГ И ИХ РОЛЬ В ЭКОНОМИКЕ** 665  
*Митрофанов Алексей Андреевич*  
*Научный руководитель Абрамов Михаил Сергеевич*  
*МКЖТ ИПТ РУТ (МИИТ), г. Москва*
- ИСТОРИЯ ЗАСТРОЙКИ ГОРОДА ПРИМОРСКО-АХТАРСКА** 667  
*Сороковиков Артем Максимович*  
*Научный руководитель Ткаченко Людмила Александровна*  
*МАОУ ДО Дом творчества “Родничок” клуб “Лотос”,*  
*г. Приморско-Ахтарск*
- СУДЬБА КАЗАЧЬЕГО РОДА ИЗЮМСКИХ В ИСТОРИИ КУБАНИ  
И СТ. ПРИМОРСКО-АХТАРСКОЙ** 669  
*Буланов Даниил Александрович*  
*Научный руководитель Ткаченко Людмила Александровна*  
*МАОУ ДО Дом творчества «Родничок», Краснодарский край,*  
*г. Приморско-Ахтарск*
- ЗУБОТЕХНИЧЕСКОЕ ДЕЛО: ИСТОРИЯ И СОВРЕМЕННОСТЬ** 670  
*Крылова Екатерина Альбертовна, Шепель Екатерина Дмитриевна*  
*Научные руководители Пильникова Наталья Викторовна, Юркова*  
*Ольга Алексеевна*  
*ГБПОУ «СОМК», Свердловская область, г. Екатеринбург*



**ГЕРОИ БЕЛОГО ДЕЛА**

672

**Ткачев Филипп Сергеевич**

**Научный руководитель Никифоров Анатолий Леонидович**

ГАОУ ВО ЛО «Ленинградский государственный университет  
имени А. С. Пушкина», г. Санкт-Петербург

**ИСТОРИЧЕСКАЯ БЕЗОПАСНОСТЬ СТРАНЫ В ПЕРСПЕКТИВЕ  
ВОЗРОЖДЕНИЯ ЛЬНОПРОИЗВОДСТВА**

672

**Блинкова Анастасия Сергеевна**

**Научный руководитель Селедцова Ирина Ивановна**

СОГБПОУ Верхнеднепровский технологический техникум,  
Смоленская область, п. Верхнеднепровский

**ДЕДЫ И ВНУКИ: ШАГ НАВСТРЕЧУ**

675

**Захаров Иван Вячеславович**

**Научный руководитель Федосеева Ольга Вячеславовна**

ГБПОУ Департамента здравоохранения города Москвы  
«Медицинский колледж № 1», г. Москва

**ВКЛАД АРТУРА ФЕРДИНАНДОВИЧА ЛОЛЕЙТА В РАЗВИТИЕ  
СТРОИТЕЛЬНОЙ НАУКИ**

677

**Помыканова Алина Андреевна**

**Научный руководитель Ефремова Мария Григорьевна**

НИУ МГСУ, г. Москва

**НАЦИОНАЛЬНАЯ ПОЛИТИКА И. В. СТАЛИНА НА СЕВЕРНОМ КАВКАЗЕ  
И В ЗАКАВКАЗЬЕ В 1917–1953 ГГ.**

678

**Алексеевко Данил Алексеевич**

**Научный руководитель Мунаев Вадим Саидович**

МАУ ДО СДДТ, Ставропольский край, г. Ставрополь

**ВОЙНА 1812 ГОДА. ЗАБЫТЫЕ ИМЕНА**

679

**Ванчура Михаил Александрович**

**Научный руководитель Мишина Марина Михайловна**

Первая Московская гимназия, Москва

## ЛИНГВИСТИКА

- ИНОЯЗЫЧНЫЕ ЭЛЕМЕНТЫ В ТЕКСТАХ НАЗВАНИЙ СОВРЕМЕННЫХ ХОББИ И УВЛЕЧЕНИЙ** 684  
*Фурсанова Дарья Денисовна*  
*Научный руководитель Фомичева Елена Валентиновна*  
*МАОУ СОШ № 40, Вологодская область, г. Череповец*
- СПОСОБЫ ПЕРЕВОДА ПОЛИТИЧЕСКИ КОРРЕКТНОЙ ЛЕКСИКИ В СМИ** 685  
*Сафронова Александра Владимировна*  
*Научный руководитель Стахова Лариса Владимировна*  
*ГАОУ ВО ЛО «Ленинградский государственный университет имени А. С. Пушкина», г. Санкт-Петербург*
- ЯЗЫК SMS** 687  
*Ковальчук Светлана Олеговна*  
*Научный руководитель Данильцова Виктория Балабеговна*  
*МБОУ «Журавская общеобразовательная школа», Республика Крым, г. Журавки*

## ЛИТЕРАТУРОВЕДЕНИЕ

- ОСОБЕННОСТИ АНГЛИЙСКОЙ И РУССКОЙ ГОТИКИ В ЛИТЕРАТУРЕ НА ПРИМЕРЕ РОМАНА Э. БРОНТЕ ГРОЗОВОЙ ПЕРЕВАЛ И ПОВЕСТИ А.С. ПУШКИНА ПИКОВАЯ ДАМА** 690  
*Миллер Валерия Сергеевна*  
*Научный руководитель Венедиктова Тамара Николаевна*  
*МАОУ СШ № 150, Красноярский край, г. Красноярск*
- ВИДОИЗМЕНЕНИЕ КОМПОЗИЦИОННОГО ИЗОБРАЖЕНИЯ СОБЫТИЙ РОМАНА М. Ю. ЛЕРМОНТОВА «ГЕРОЙ НАШЕГО ВРЕМЕНИ» В РОМАНЕ М. ПАВИЧА «СЕМЬ СМЕРТНЫХ ГРЕХОВ»** 691  
*Марчак Мария Михайловна*  
*Научный руководитель Венедиктова Тамара Николаевна*  
*МАОУ СШ № 150, Красноярский край, г. Красноярск*
- ОБРАЗ ВОДЫ В ТВОРЧЕСТВЕ БОРИСА ГРЕБЕНЩИКОВА** 693  
*Крутикова Анастасия Денисовна*  
*Научный руководитель Литаврина Валентина Федоровна*  
*МАОУ «КУГ № 1 – Универс», Красноярский край, г. Красноярск*

## **МАРКЕТИНГ**

**ПЕРСПЕКТИВЫ ПРИМЕНЕНИЯ ТЕХНОЛОГИИ БЛОКЧЕЙН В РАСШИРЕНИИ  
КЛИЕНТСКОЙ БАЗЫ КРЕДИТНЫХ ОРГАНИЗАЦИЙ** 696

*Кашин Иван Романович*

*Научный руководитель Черноморец Татьяна Викторовна*

*КМПО РАНХиГС, г. Москва*

## **МЕНЕДЖМЕНТ**

**ЭКОНОМИЧЕСКАЯ БЕЗОПАСНОСТЬ КАК ОСНОВА ЭФФЕКТИВНОГО  
ФИНАНСОВОГО МЕНЕДЖМЕНТА ПРЕДПРИЯТИЯ** 700

*Павловская Ксения Сергеевна*

*Научный руководитель Шеховцова Анна Викторовна*

*ФГБОУ ВО «Санкт-Петербургский государственный  
архитектурно-строительный университет», г. Санкт-Петербург*

**СОВЕРШЕНСТВОВАНИЕ МАТЕРИАЛЬНОГО ВОЗНАГРАЖДЕНИЯ  
ПЕРСОНАЛА ФИРМЫ АДИДАС** 701

*Флеглер Елизавета Андреевна*

*Научный руководитель Цугленок Ольга Михайловна*

*Ачинский филиал ФГБОУ ВО Красноярский ГАУ,  
Красноярский край, г. Ачинск*

## **МУНИЦИПАЛЬНОЕ ПРАВО**

**МАГДЕБУРГСКОЕ ПРАВО** 704

*Коршунова Ксения Николаевна*

*Научный руководитель Лялина Людмила Анатольевна*

*МАОУ «МСОШ № 16», Челябинская область, г. Миасс*

## ПЕДАГОГИКА

- ФОРМИРОВАНИЕ СПОСОБНОСТИ К НЕНАСИЛЬСТВЕННОМУ  
ВЗАИМОДЕЙСТВИЮ У ДЕТЕЙ СТАРШЕГО ДОШКОЛЬНОГО ВОЗРАСТА** 708  
*Бауэр Ольга Юрьевна*  
*Научный руководитель Попова Елена Исааковна*  
*ИПИ им. П. П. Ершова (филиал ТюмГУ), Тюменская область,*  
*г. Ишим*
- РАЗВИТИЕ ЛИДЕРСКИХ КАЧЕСТВ У СТАРШИХ ШКОЛЬНИКОВ  
ПОСРЕДСТВОМ РОЛЕВОЙ ИГРЫ** 709  
*Капшук Олеся Андреевна*  
*Научный руководитель Кателина Анна Александровна*  
*ГАОУ ВО ЛО «Ленинградский государственный университет*  
*имени А. С. Пушкина», г. Санкт-Петербург*
- ПЕДАГОГИЧЕСКИЕ ИДЕИ ЯНУША КОРЧАКА** 711  
*Ахмадеев Родион Равилевич*  
*Научный руководитель Морозова Марина Ивановна*  
*ГАОУ ВО ЛО «Ленинградский государственный университет*  
*имени А. С. Пушкина», г. Санкт-Петербург*
- ФОРМИРОВАНИЕ СОЦИАЛЬНОЙ КОМПЕТЕНТНОСТИ У ДЕТЕЙ СТАРШЕГО  
ДОШКОЛЬНОГО ВОЗРАСТА В СОВМЕСТНОЙ ДЕЯТЕЛЬНОСТИ** 714  
*Слепнева Надежда Александровна*  
*Научный руководитель Кипина Оксана Анатольевна*  
*ИПИ им. П. П. Ершова (филиал ТюмГУ), Тюменская область,*  
*г. Ишим*
- ЗНАЕШЬ ЛИ ТЫ КОНСТИТУЦИЮ РФ?** 716  
*Усмонова Лия Амировна, Ибрагимова Луиза Камиловна*  
*Научный руководитель Федотова Татьяна Николаевна*  
*ГБПОУ Департамента здравоохранения города Москвы*  
*«Медицинский колледж № 1», г. Москва*
- РОБОТОТЕХНИКА В НАЧАЛЬНОЙ ШКОЛЕ – ПЕРВЫЕ ШАГИ К ВЫСОКИМ  
ТЕХНОЛОГИЯМ** 717  
*Тучина Елена Олеговна*  
*Научный руководитель Воителева Галина Викторовна*  
*ГОУ ВО МО «Государственный гуманитарно-технологический*  
*университет», Московская область, г.о. Орехово-Зуево*

**ИССЛЕДОВАНИЕ РАЗВИТИЯ ХУДОЖЕСТВЕННО-ТВОРЧЕСКИХ СПОСОБНОСТЕЙ ДЕТЕЙ РАННЕГО ВОЗРАСТА ЧЕРЕЗ ПРОДУКТИВНУЮ ДЕЯТЕЛЬНОСТЬ** 719

**Воронова Алена Олеговна, Лабзина Ангелина Юрьевна**  
**Научный руководитель Толкова Наталья Михайловна**  
ГОУ ВО МО «Государственный гуманитарно-технологический университет», Московская область, г.о. Орехово-Зуево

**ПОЗНАНИЕ ПРИРОДЫ МЛАДШИМИ ШКОЛЬНИКАМИ В ПРОЦЕССЕ ЭКСПЕРИМЕНТАЛЬНО-ТВОРЧЕСКОЙ ДЕЯТЕЛЬНОСТИ** 721

**Чарыкова Виктория Михайловна**  
**Научный руководитель Воителева Галина Викторовна**  
ГОУ ВО МО «Государственный гуманитарно-технологический университет», Московская область, г.о. Орехово-Зуево

**ПРОВЕДЕНИЕ ИНТЕГРИРОВАННЫХ УРОКОВ ЛИТЕРАТУРЫ И ОБЩЕСТВОЗНАНИЯ В СРЕДНЕЙ ШКОЛЕ** 723

**Круглова Александра Евгеньевна**  
**Научный руководитель Сокольская Людмила Викторовна**  
ГОУ ВО МО «Государственный гуманитарно-технологический университет» (ГГТУ), Московская область, г. Орехово-Зуево

**ПРОЕКТ ТУРИСТИЧЕСКОГО МАРШРУТА «ВНИЗ ПО ИРТЫШУ – РЕКЕ» КАК ОСНОВА ФОРМИРОВАНИЯ ИСТОРИКО – ЭКОЛОГИЧЕСКОЙ КУЛЬТУРЫ НАСЕЛЕНИЯ** 725

**Чувочина Ксения Владимировна**  
**Научный руководитель Витренко Леонид Сергеевич**  
Тобольский педагогический институт имени Д. И. Менделеева  
Факультет среднего профессионального образования,  
Тюменская область, г. Тобольск

## **ПСИХОЛОГИЯ**

**ПРОЯВЛЕНИЕ ХАРАКТЕРА В ДЕЯТЕЛЬНОСТИ ПЕДАГОГА** 728

**Ирушкина Ирина Александровна**  
**Научный руководитель Уварова Наталья Николаевна**  
Гжелский государственный университет, Московская область,  
пос. Электроизоллятор

**ПСИХОЛОГИЧЕСКАЯ ГОТОВНОСТЬ РЕБЕНКА К ОБУЧЕНИЮ В ШКОЛЕ** 729

*Джанмырадова Мерджен Максатгендиевна*

*Научный руководитель Уварова Наталья Николаевна*

*Гжельский государственный университет, Московская область,  
пос. Электроизолитор*

**ВЗАИМОСВЯЗЬ СУИЦИДАЛЬНОЙ АКТИВНОСТИ ПОДРОСТКОВ  
С ОСОБЕННОСТЯМИ СЕМЕЙНОГО ВОСПИТАНИЯ  
И ПРЕДПОЧИТАЕМЫМИ КОГНИТИВНЫМИ  
СТРАТЕГИЯМИ РЕГУЛЯЦИИ ЭМОЦИЙ** 731

*Красота Карина Владимировна, Лут Алина Евгеньевна*

*Научный руководитель Куницына Ирина Анатольевна*

*ГАОУ ВО ЛО «Ленинградский государственный университет  
имени А. С. Пушкина», г. Санкт-Петербург*

**ВЛИЯНИЕ СЕМЬИ НА ВЫБОР СТАРШЕКЛАССНИКОМ  
БУДУЩЕЙ ПРОФЕССИИ** 732

*Заборская Марина Алексеевна*

*Научный руководитель Кателина Анна Александровна*

*ГАОУ ВО ЛО «Ленинградский государственный университет  
имени А. С. Пушкина», г. Санкт-Петербург*

**ПРОБЛЕМА ОДИНОЧЕСТВА В ПОДРОСТОКВОЙ СРЕДЕ** 735

*Прокопчук Павел Васильевич*

*Научный руководитель Салимова Фаридра Рашитовна*

*НЧИ КФУ инженерно-экономический колледж,  
Республика Татарстан, г. Набережные Челны*

## **СОЦИОЛОГИЯ**

**РАЗВИТИЕ ВОЛОНТЁРСТВА В РОССИИ. ВОЛОНТЁРСТВО  
КАК НЕОТЪЕМЛЕМАЯ ЧАСТЬ СОВРЕМЕННОЙ ЖИЗНИ МОЛОДЕЖИ** 738

*Дёма Иван Романович*

*Научный руководитель Глебова Инга Александровна*

*МОУ «МГМЛ», Челябинская область, г. Магнитогорск*

**КОРРУПЦИЯ КАК СОЦИАЛЬНОЕ ЯВЛЕНИЕ** 738

*Яковлев Артур Дмитриевич*

*Научный руководитель Черемшанова Наталья Геннадьевна*

*КГА ПОУ «ДВТК», Приморский край, г. Уссурийск*

**ПРОЕКТ ГАЗЕТЫ «СОБЫТИЯ, ВПЕЧАТЛЕНИЯ, ДЕЙСТВИЕ» 740**

*Трихин Олег Владимирович*

*Научный руководитель Ананьев Олег Геннадьевич*

*МБОУ СОШ № 29, Рязанская область, г. Рязань*

**ТЕХНОЛОГИИ РЕГУЛИРОВАНИЯ КОНФЛИКТОВ В СИСТЕМЕ СРЕДНЕГО ОБРАЗОВАНИЯ 742**

*Зуйкина Анастасия Вадимовна*

*Научный руководитель Фролова Елена Викторовна*

*ФГБОУ ВПО РГСУ, Москва*

**ОТНОШЕНИЕ СОВРЕМЕННОЙ МОЛОДЕЖИ К ПРОБЛЕМЕ АЛКОГОЛИЗАЦИИ ОБЩЕСТВА 743**

*Дуляков Кирилл Евгеньевич*

*Научный руководитель Дулякова Елена Владимировна*

*ОГБПОУ «ТАК», Томская область, п. Беляй*

**КОНЦЕПЦИЯ НАЦИОНАЛЬНОЙ СИСТЕМЫ ЗАЩИТЫ ЛЕСОВ И НАСЕЛЕНИЯ ОТ НЕГАТИВНЫХ ПОСЛЕДСТВИЙ ЛЕСНЫХ ПОЖАРОВ НА ОСНОВЕ ИННОВАЦИОННЫХ АЭРОЛЕТНЫХ ТЕХНОЛОГИЙ (СОЦИОЛОГИЧЕСКАЯ ТЕОРИЯ И ПОТРЕБНОСТЬ В ПОЖАРНОЙ БЕЗОПАСНОСТИ) 745**

*Князев Егор Сергеевич*

*Научный руководитель Каляева Яна Юрьевна*

*Военнослужащий 16-й отдельной бригады спецназа ГРУ ГШ МО*

*РФ (войсковая часть 54607) ГБУ среднего профессионального*

*образования города Москвы, «Технический пожарно-спасательный*

*колледж № 57 имени Героя РФ В.М. Максимчука», г. Москва*

**УПРАВЛЕНИЕ ПЕРСОНАЛОМ**

**КАДРОВАЯ БЕЗОПАСНОСТЬ КАК ОСНОВНОЙ ФАКТОР ПРОТИВОДЕЙСТВИЯ ИНСАЙДЕРСКОЙ ДЕЯТЕЛЬНОСТИ 750**

*Виноградова Дарья Андреевна*

*Научный руководитель Шеховцова Анна Викторовна*

*ФГБОУ ВПО «Санкт-Петербургский государственный*

*архитектурно-строительный университет», г. Санкт-Петербург*

**ВОЗМОЖНОСТИ ИСПОЛЬЗОВАНИЯ СОВРЕМЕННЫХ ТЕХНОЛОГИЙ ОБУЧЕНИЯ ПЕРСОНАЛА В РОССИЙСКИХ ОРГАНИЗАЦИЯХ 751**

*Шубин Глеб Александрович*

*Научный руководитель Черникова Виктория Евгеньевна*

*ФГБОУ ВО «КубГТУ», Краснодарский край, г. Краснодар*

## ФИЛОСОФИЯ

**ФИЛОСОФИЯ ДРЕВНЕГО МИРА** 756

*Тимофеев Даниил Михайлович*

*Научный руководитель Грошева Антонина Васильевна*

*ФГБОУ ВО ИПТ РУТ (МИИТ), г. Москва*

**ПРОБЛЕМЫ РАЗВИТИЯ ЭНЕРГЕТИКИ В СОВРЕМЕННОЙ РОССИИ:  
ФИЛОСОФСКИЙ АСПЕКТ** 757

*Збрыський Михаил Тарасович*

*Научный руководитель Посвятенко Юлия Викторовна*

*НИУ МГСУ, Москва*

## ЭКОНОМИКА ПРЕДПРИЯТИЯ

**МЕРОПРИЯТИЯ ПО УЛУЧШЕНИЮ ФИНАНСОВОЙ ДЕЯТЕЛЬНОСТИ  
ПРЕДПРИЯТИЯ НА ПРИМЕРЕ АО «ГЛЯДЕНСКОЕ»** 760

*Антонова Оксана Вячеславовна*

*Научный руководитель Слепцов Вадим Викторович*

*Ачинский филиал ФГБОУ ВО Красноярский ГАУ,*

*Красноярский край, г. Ачинск*

**ОБЕСПЕЧЕНИЕ БЕЗОПАСНОСТИ ИНВЕСТИЦИОННОЙ ДЕЯТЕЛЬНОСТИ  
СТРОИТЕЛЬНЫХ ПРЕДПРИЯТИЙ** 761

*Сайтова Алина Фаритовна*

*Научный руководитель Шеховцова Анна Викторовна*

*ФГБОУ ВПО «Санкт-Петербургский государственный*

*архитектурно-строительный университет», г. Санкт-Петербург*

**ВЛИЯНИЕ ПРОЦЕССНОГО ПОДХОДА В УПРАВЛЕНИИ  
НА ЭКОНОМИЧЕСКУЮ БЕЗОПАСНОСТЬ ОРГАНИЗАЦИЙ** 762

*Ровдо Ирина Олеговна*

*Научный руководитель Шеховцова Анна Викторовна*

*ФГБОУ ВПО «Санкт-Петербургский государственный*

*архитектурно-строительный университет», г. Санкт-Петербург*



- ЭКОНОМИЧЕСКАЯ БЕЗОПАСНОСТЬ КАК ОСНОВА  
КОМПЛЕКСНОЙ ЗАЩИТЫ ХОЗЯЙСТВУЮЩЕГО СУБЪЕКТА** 764  
*Митрофанова Виктория Олеговна*  
*Научный руководитель Шеховцова Анна Викторовна*  
*ФГБОУ ВПО «Санкт-Петербургский государственный*  
*архитектурно-строительный университет», г. Санкт-Петербург*
- ВЛИЯНИЕ КОНКУРЕНТНОЙ ПОЛИТИКИ НА ЭКОНОМИЧЕСКУЮ  
БЕЗОПАСНОСТЬ ПРЕДПРИЯТИЯ** 765  
*Закирова Татьяна Владимировна*  
*Научный руководитель Шеховцова Анна Викторовна*  
*ФГБОУ ВО «Санкт-Петербургский государственный*  
*архитектурно-строительный университет», г. Санкт-Петербург*
- ИННОВАЦИОННЫЙ ПОДХОД К ПРОЕКТИРОВАНИЮ  
ОРГАНИЗАЦИОННОЙ СТРУКТУРЫ** 767  
*Багирова Рузана Юрьевна*  
*Научный руководитель Безуглая Наталия Сергеевна*  
*Южный институт менеджмента, Краснодарский край, г. Краснодар*
- ПРИОРИТЕТНЫЕ НАПРАВЛЕНИЯ КАДРОВОЙ ПОЛИТИКИ ОРГАНИЗАЦИИ** 769  
*Генадьева Виктория Витальевна*  
*Научный руководитель Метельская Елена Анатольевна*  
*Южный институт менеджмента, Краснодарский край, г. Краснодар*
- МУНИЦИПАЛЬНЫЙ РЫНОК ТРУДА В ЦИФРОВОЙ ЭКОНОМИКЕ:  
ВОПРОСЫ КОНКУРЕНТОСПОСОБНОСТИ** 770  
*Лаптева Елизавета Артуровна*  
*Научный руководитель Комарова Оксана Михайловна*  
*ГОУ ВО МО ГГТУ, Московская область, г. Орехово-Зуево*
- МОДЕЛИ ПОРТФЕЛЯ ИНВЕСТИЦИЙ В УСЛОВИЯХ ДЕЙСТВИЙ  
НЕКОНТРОЛИРУЕМЫХ ФАКТОРОВ** 773  
*Ярославцева Полина Александровна*  
*Научный руководитель Бардин Александр Евгеньевич*  
*Государственный гуманитарно-технологический университет,*  
*Московская область, г. Орехово-Зуево*

## **ЭКОНОМИЧЕСКИЕ ДИСЦИПЛИНЫ**

**ВЛИЯНИЕ ПРОЦЕССНОГО ПОДХОДА В УПРАВЛЕНИИ  
НА ЭКОНОМИЧЕСКУЮ БЕЗОПАСНОСТЬ ОРГАНИЗАЦИЙ** 776

*Ровдо Ирина Олеговна*

*Научный руководитель Шеховцова Анна Викторовна*

*ФГБОУ ВПО «Санкт-Петербургский государственный  
архитектурно-строительный университет», г. Санкт-Петербург*

**ЭКОНОМИЧЕСКАЯ БЕЗОПАСНОСТЬ КАК ОСНОВА КОМПЛЕКСНОЙ ЗАЩИТЫ  
ХОЗЯЙСТВУЮЩЕГО СУБЪЕКТА** 777

*Митрофанова Виктория Олеговна*

*Научный руководитель Шеховцова Анна Викторовна*

*ФГБОУ ВПО «Санкт-Петербургский государственный  
архитектурно-строительный университет», г. Санкт-Петербург*

**ВЛИЯНИЕ КОНКУРЕНТНОЙ ПОЛИТИКИ НА ЭКОНОМИЧЕСКУЮ  
БЕЗОПАСНОСТЬ ПРЕДПРИЯТИЯ** 779

*Закирова Татьяна Владимировна*

*Научный руководитель Шеховцова Анна Викторовна*

*ФГБОУ ВО «Санкт-Петербургский государственный  
архитектурно-строительный университет», г. Санкт-Петербург*

## **ЭТНОГРАФИЯ**

**КАЗАЧЕСТВО** 782

*Ложнина Татьяна Олеговна, Лысенко Егор Михайлович*

*Научный руководитель Степанян Оксана Лазаревна*

*ГБПОУ КК «Армавирский аграрного -технологический техникум»,  
Краснодарский край, г. Армавир*

VI Всероссийская конференция обучающихся

**«ВЕЛЕНИЕ ВРЕМЕНИ»**



**ВЕЛЕНИЕ**  
**· ВРЕМЕНИ ·**

**БИЗНЕС-ПЛАНИРОВАНИЕ**

**Москва, 2019**

## **БЛОКЧЕЙН И КРИПТОВАЛЮТА: МИФЫ И РЕАЛЬНОСТЬ**

*Сыромятников Никита Викторович*

*Научный руководитель Поддубная Елена Владимировна*

*МАОУ СШ № 150, Красноярский край, г. Красноярск*

Cryptocurrency is a type of currency which is used in the Internet on the Internet. It is based on blockchain and many people have heard about it. A year ago, everyone believed that cryptocurrency and blockchain would overthrow banks and after so many years of working with cryptocurrency, we want to know what it represents for us and what future it can have in modern life for society.

В нашем мире уже никто не удивляется, когда слышит про криптовалюту или блокчейн, хотя лишь малая часть людей знают значение этих терминов. С помощью нашего исследования можно подвести итоги использования криптовалюты, проследить связь двух понятий «криптовалюта» и «блокчейн», выявить роль данных средств для нашего общества в будущем.

Актуальность темы обусловлена тем, что после многих лет изучения и доработки блокчейна мы можем вынести вердикт о его необходимости в нашем обществе, что невозможно без объяснения принципа работы.

Цель работы:

Выявление значимости блокчейна (криптовалюты) в современном обществе.

В ходе исследования предпринята попытка решить следующие задачи:

1. Раскрыть сущность криптовалюты и блокчейн, выделить их взаимосвязь.
2. Определить ложные и правдивые факты о предмете исследования.
3. Выявить методы и пути использования криптовалюты.
4. Провести опрос общественного мнения и проанализировать данные.
5. Обобщить информацию, сделав вывод о значимости криптовалюты (блокчейна) в современном обществе.
6. Обозначить правовые аспекты оборота криптовалюты на территории РФ.
7. Объектом исследования в данной работе являются блокчейн и криптовалюта, как экономические средства в современном обществе.

Гипотеза:

1. Объем криптовалюты ограничен.
2. Чем дольше ты майнишь криптовалюту, тем сложнее и менее рентабелен процесс майнинга.
3. Знание правовых аспектов оборота криптовалюты является необходимой составляющей в процессе майнинга.

Предметом исследования выступают социальные показатели эволюции криптовалюты и блокчейна в РФ.

Новизна нашей научной работы обусловлена тем, интерес к криптовалюте как в мире, так и в РФ растет, а степень финансовой грамотности населения находится на достаточно низком уровне, что делает процесс оборота криптовалюты на нашем рынке довольно непрозрачным и небезопасным. Также наша работа направлена на то, чтобы разъяснить нашим ровесникам, что объем криптовалюты с одной стороны ограничен, а с другой стороны на данном этапе развития курс криптовалюты на рынке стабилизировался, и стало возможным сформулировать значимость этого явления, так как она недостаточно исследована специалистами в области экономики.

Мы провели мониторинг общественного мнения по самым значимым вопросам, которые, так или иначе, касаются возможности внесения криптовалюты в нашу жизнь.

В ходе исследования мы достигли своей цели. Мы доказали, что криптовалюта напрямую зависит от блокчейна, так как блокчейн является базой для криптовалюты. Так же мы разрушили самые популярные мифы о криптовалюте. Рассмотрели возможность использования криптовалюты в современном мире и выявили причины неиспользования криптовалюты вместо российской валюты. Анализ был произведен за счет социального опроса.

Все наши гипотезы подтвердились.

Наше исследование будет полезно для повышения финансовой грамотности населения, а так же специалистам в области экономики и менеджмента.



VI Всероссийская конференция обучающихся

**«ВЕЛЕНИЕ ВРЕМЕНИ»**



**ВЕЛЕНИЕ  
· ВРЕМЕНИ ·**

# **БУХГАЛТЕРСКИЙ УЧЁТ И АУДИТ**

**Москва, 2019**

## **БУХГАЛТЕРСКИЙ УЧЕТ КАК ОСНОВА ОБЕСПЕЧЕНИЯ ЭКОНОМИЧЕСКОЙ БЕЗОПАСНОСТИ ПРЕДПРИЯТИЯ**

*Попова Виктория Андреевна*

*Научный руководитель Шеховцова Анна Викторовна*

*ФГБОУ ВО «Санкт-Петербургский государственный архитектурно-строительный университет», г. Санкт-Петербург*

Экономическую безопасность связывают со стабильностью и устойчивостью. Для достижения данных состояний необходимо выявить угрозы, которым подвержена экономическая безопасность предприятия, построить систему прогнозирования рисков возникновения таких угроз и разработать программу минимизации возможных рисков.

Экономическая безопасность предприятия достигнет максимально высокого уровня только при условии обеспечения предприятием максимальной безопасности основных функциональных составляющих системы обеспечения экономической безопасности.

Система обеспечения экономической безопасности представляет собой единую структуру взаимосвязанных между собой функциональных составляющих, которые имеют существенные различия в содержании.

Учитывая многообразие действий и операций, происходящих в организации, огромное значение имеет управление всеми аспектами финансово-хозяйственной деятельности предприятия. Наиболее эффективно с этой задачей справляется информационная составляющая. В ее состав входит учетно-аналитическая информация, которая позволяет отражать все процессы в деятельности предприятия, отслеживает, насколько эффективно используются его ресурсы, а также является индикатором отклонения фактических показателей от планируемых.

Объединение учетной и аналитической информации в единую систему требует соблюдения специальных принципов, присущих только бухгалтерскому учету. В соответствии с Федеральным законом «О бухгалтерском учете» от 06.12.2011 N402-ФЗ бухгалтерский учет представляет собой упорядоченную систему сбора, регистрации и обобщения информации в денежном выражении об имуществе, обязательствах организации и их движении путем сплошного, непрерывного и документального учета всех хозяйственных операций.

Свои функции бухгалтерский учет выполняет согласно некоторым принципам, на основе которых осуществляется объединение учетной



и аналитической информации в единую систему. Данные принципы представляют собой базовые положения бухгалтерского учета, определяющие все вытекающие из них утверждения.

Четкое следование всем принципам бухгалтерского учета является основой для рациональной и правильной организации практического осуществления учетных процедур.

В ходе анализа синтетического и аналитического учета бухгалтерия одним из первых получает доступ к промежуточной и итоговой информации, реагируя на ее величину и содержание. Такой же процесс происходит при дальнейшем бухгалтерском наблюдении и контроле, представляющем собой анализ и оценку результатов хозяйственной деятельности предприятия по данным финансовой отчетности.

Руководитель предприятия в ходе принятия управленческих решений особое внимание уделяет учетно-аналитической информации. Данный ресурс фиксирует все явления, факты и операции, что в свою очередь позволяет дать реальную оценку предприятию, состоянию его активов и обязательств. Учетная информация позволяет строить комплексный анализ хозяйственной деятельности, платежеспособность, уровень ликвидности активов, составление кредитной политики. На основе этой информации планируется дальнейшая деятельность предприятия, разрабатываются мероприятия по контролю за безопасностью.

Из всего вышесказанного можно сделать вывод, что бухгалтерский учет является ключевым фактором в построении системы экономической безопасности на предприятии. Именно бухгалтерский учет первым получает доступ к информации, анализирует и систематизирует ее.

## **БУХГАЛТЕРСКИЙ УЧЕТ ТРУДА И ЕГО ОПЛАТЫ В ОРГАНИЗАЦИИ**

*Адамян Жанна Ашотовна*

*Научный руководитель Чумакова Наталья Анатольевна*

*Южный институт менеджмента, Краснодарский край, г. Краснодар*

В современных условиях развития российского общества создание эффективной системы оплаты труда наемных работников во всех сферах деятельности является одной из наиболее актуальных задач, требующей системного подхода и непрерывного поиска путей совершенствования. Проблематика оплаты труда в условиях кризиса

является одной из ключевых в российской экономике. От успешного решения этой проблемы во многом зависят повышения эффективности производства, рост уровня жизни населения и комфортный социально психологический климат в обществе.

Актуальность выбранной темы объясняется тем, что с переходом к рыночным отношениям изменились подходы к постановке бухгалтерского учета в организациях. Суть новых подходов к постановке бухгалтерского учета заключается в том, что предприятия самостоятельно разрабатывают учетную политику для решения своих задач, но на основе установленных государством общих правил. Целью конкурсной работы является изучение бухгалтерского учета труда и его оплаты в организации и разработка предложений по его совершенствованию.

В ходе исследования была изучена система организации бухгалтерского учета труда и его оплаты на предприятии торговли. В исследуемой организации учет личного состава выполняет отдел кадров. Учет труда и его оплаты ведется бухгалтером по заработной плате. Аналитический учет ведется с помощью лицевых счетов работника, налоговых карточек по учету доходов и налога на доходы физических лиц, расчетных ведомостей, платежных ведомостей. Синтетический учет расчетов с персоналом по оплате труда в организации осуществляется на пассивном счете 70 «Расчеты с персоналом по оплате труда». В соответствии с ПБУ 8/2010 «Оценочные обязательства, условные обязательства и условные активы» в организации предусмотрено создание резерва на оплату отпусков.

В ходе исследования выявлен ряд недостатков в учете труда и его оплаты на предприятии: отсутствует ряд обязательных системных документов, связанных с оплатой труда, таких как Коллективный договор, Положения по оплате труда, Положения по премированию; при заполнении заявлений на отпуск сотрудники пишут начало и окончание периода отпуска, при этом не учитывают выпавшие на этот период официальные праздничные дни, которые должны продлевать отпуск; сотрудник не предупреждает под роспись о предстоящем отпуске по графику за две недели до его начала, как того требует часть 3 ст. 123 ТК РФ.

На основании проведенного исследования расчетов с персоналом по оплате труда анализируемому предприятию можно порекомендовать:

- разработать и утвердить обязательные системные документы на предприятии, такие как Коллективный договор, Положение по оплате труда, Положения по премированию;
- усилить систему внутреннего контроля за правильностью расчета заработной платы.
- чтобы избежать разночтений при заполнении заявления на отпуск сотрудниками, рекомендуется создать образец заявления, в котором работник указывает только начальную дату отпуска и его продолжительность. Окончание отпуска заместитель главного бухгалтера, проставит самостоятельно в приказе на отпуск.
- о предстоящем ежегодном оплачиваемом отпуске необходимо за две недели до начала отпуска ознакомить сотрудника с приказом под роспись.



VI Всероссийская конференция обучающихся  
**«ВЕЛЕНИЕ ВРЕМЕНИ»**



**ВЕЛЕНИЕ**  
**· ВРЕМЕНИ ·**

**ГРАЖДАНСКОЕ ПРАВО**

**Москва, 2019**

## **ДОГОВОРНЫЕ ОТНОШЕНИЯ УСЛОВНОГО ДЕПОНИРОВАНИЯ (ЭСКРОУ): ПРОБЛЕМЫ И ПЕРСПЕКТИВЫ ПРАВОВОГО РЕГУЛИРОВАНИЯ**

*Бритикова Валерия Сергеевна*

*Научный руководитель Толстова Анна Евгеньевна*

*АНО ВО «СПбЮА», г. Санкт-Петербург*

Федеральным законом от 21 декабря 2013 г. № 379-ФЗ «О внесении изменений в отдельные законодательные акты Российской Федерации» в Гражданский кодекс был введен новый институт – счет эскроу. Основопологающей целью данного института является минимизация случаев неисполнения обязательств, а также дополнительная стимуляция сторон к соблюдению условий договора.

Счет эскроу представляет собой открываемый на имя депонента банковский счет, на который перечисляются и блокируются эскроу-агентом денежные средства при реализации сделки в пользу другой стороны (бенефициара), которая получает права на эти денежные средства только при выполнении своих обязательств по договору. Из сказанного можно определить сущность счета эскроу, которая заключается в том, что все денежные средства с него передаются эскроу-агентом в пользу бенефициара только в случае, если последний выполнил свои обязательства по сделке перед другой стороной (депонентом).

С принятием Федерального закона от 26.07.2017 года № 212-ФЗ «О внесении изменений в части первую и вторую Гражданского кодекса Российской Федерации и отдельные законодательные акты Российской Федерации» изменилось положение третьих лиц, в отношении договоров счета эскроу. Теперь приостановление операций по счету эскроу, арест или списание денежных средств, находящихся на счете эскроу, по обязательствам депонента перед третьими лицами и по обязательствам бенефициара не допускается (п. 4 ст. 860.8 ГК РФ). Однако, третье лицо, несмотря на указанные изменения, сохранило право на обращение взыскания, например, на право требования депонента к бенефициару или эскроу-агенту в случаях прекращения договора эскроу либо нарушения обязательств по нему.

Также, до сих пор законодательно не урегулирован вопрос о предоставлении эскроу-агентом информации о бенефициаре в налоговые органы. По общему правилу в отношении банковских счетов физиче-

ских и юридических лиц банки отчитываются перед налоговыми органами. При этом в договоре счета эскроу предоставляется информация только в отношении депонента. Однако, представляется, что данный законодательный пробел требует устранения в пользу обязательного предоставления информации в отношении последнего.

Несмотря на преимущества применения счета эскроу существуют не только правовые, но субъективные обстоятельства, замедляющие внедрение института счета эскроу в гражданские правоотношения. Так, например, прозрачность эскроу-счетов не вызывает интереса у некоторых участников гражданского оборота, которые стараются скрывать результаты своей предпринимательской деятельности.

В целом можно сказать, что счет эскроу в будущем может составить значительную конкуренцию таким видам безналичных расчетов как инкассо, чек, платежные поручения и прочие. А само по себе введение в российское законодательство договоров счета эскроу, безусловно, окажет положительное влияние на гражданские правоотношения. Его применение в деловом обороте поспособствует надлежащему исполнению обязательств и минимизирует риски для всех заинтересованных субъектов сделки.

## **ГРАЖДАНИН КАК СУБЪЕКТ МЕДИЦИНСКОГО ПРАВА**

*Малашенкова Олеся Юрьевна*

*Научный руководитель Кирьянова Виктория Владимировна*

*ГАПОУ МО "Колледж "Угреша", Московская область,  
г. Дзержинский*

Здоровье – главное богатство нации. В России всегда внимательно относились к охране жизни и здоровья людей и к возможности оказывать необходимую медицинскую помощь. В современных экономических условиях на первое место выходит, как ни странно, уважительное отношение врача к пациенту, а пациента к врачу. Без этого невозможно получить оптимальный результат даже от применения самых лучших методик лечения. К сожалению, личные отношения в медицине играют большое значение, а правовая сторона этих отношений недостаточно урегулирована. Граждане не всегда знают свои права и способы их реализации в сфере охраны здоровья. Более того, на современном этапе в нашем российском законодательстве

имеет место проблема чёткой формулировки понятия гражданина как субъекта медицинского права.

Поэтому тема работы, посвященная правовому статусу гражданина в медицинском праве, является актуальной.

Поставленная цель работы достигнута: проанализирован правовой статус гражданина как субъекта медицинского права.

Необходимые для достижения цели задачи решены:

– рассмотрена история развития медицинского права в России: выделены и изучены основные исторические этапы и документы, свидетельствующие о развитии правового регулирования в сфере охраны здоровья в России. Показано, что традиции бережного отношения к здоровью граждан в нашей стране существуют издавна.

– проанализировано законодательство в сфере охраны здоровья граждан и ряд других источников. В работе рассмотрено 15 источников, в том числе 4 нормативных правовых акта, 2 статьи, один интернет-источник.

– изучено современное правовое положение граждан в сфере здравоохранительных отношений. Проведено 2 опроса населения об отношении к врачам как к специалистам и о знании своих прав гражданами в сфере охраны здоровья. Данные опросов показали высокий уровень недоверия к системе оказания медицинских услуг: большинство людей относятся к своему здоровью «недобросовестно», то есть считают, что заболевание пройдет само или что оно не такое серьёзное и их организм в силах противостоять появившемуся недугу, поэтому обращаться к врачам нет смысла, это лишняя трата времени и нервов. Значительная часть опрошенных считает, что здоровье – их личное дело и не стоит доверять его врачам и государству.

– выявлены актуальные проблемы в сфере охраны здоровья граждан с правовой точки зрения. Одной из них является отсутствие конкретики в определении правового статуса гражданина как субъекта медицинского права и, следовательно, не определен четко круг обязанностей, а значит, есть сложности с применением ответственности.

По результатам исследования можно сделать такие рекомендации:

– Ввести в федеральный закон № 323-ФЗ «Об охране здоровья граждан» понятие «Гражданин как субъект медицинского права – физическое лицо, обладающее определенным индивидуализированным набором признаков, участвующее в медицинских правоотношениях



и обладающее взаимными правами и обязанностями в сфере охраны здоровья», в статью 2 «Основные понятия, используемые в данном Федеральном законе». Также нужно конкретизировать перечень индивидуализированных признаков в другие статьи закона.

– Добавить к обязанности гражданина заботиться о своём здоровье, указанной в статье 27 № 323-ФЗ, обязанность соблюдать рекомендации лечащего врача. Необходимо предусмотреть меры ответственности за нарушение этой обязанности.

## **ПРАВОВАЯ ОХРАНА АВТОРСКОГО ПРАВА В КВН**

*Заречнева Анна Александровна*

*Научный руководитель Шербинина Ирина Васильевна*

*ГОУ ВО МО ГГТУ, Московская область, г.о. Орехово-Зуево*

КВН – самая популярная программа в истории российского телевидения, которая транслируется в эфире уже 58 лет. Даже по самым скромным подсчетам, общее количество тех, кто сегодня играет в КВН не менее пяти миллионов человек. Чего только стоит цифра 74 – это количество официально существующих Лиг на «Планете КВН». А если учесть, что есть еще авторы, хореографы, редакторы, ведущие и зрители, то количество тех, кто имеет непосредственное и опосредованное отношение к данной игре, просто нереально посчитать.

В соответствии с Гражданским кодексом Российской Федерации существует шестнадцать видов результатов интеллектуальной деятельности и приравненных к ним средств индивидуализации, которым предоставляется правовая охрана. В частности, в главе 76 ГК РФ государство подчеркнуло свое повышенное внимание к защите права на средства индивидуализации юридических лиц, товаров, работ, услуг и предприятий. По числу вовлеченных в КВН лиц данная игра не уступает сфере интеллектуальной собственности предпринимателей, однако репризы (постановочные номера и песни) в КВН оказались вне области специального гражданско-правового регулирования, что на наш взгляд приводит к такому последствию нарушения авторских прав в КВН как безнаказанность.

Проблемы с интеллектуальными правами в КВН существуют и с каждым годом становятся все острее, несмотря на то, что в СМИ и Интернет попадают только самые вопиющие случаи плагиата шуток, как,

например, это было с конфликтом между КВНщиками и руководителем «Смехопанорамы» Е. Петросяном. Однако случаи нарушений авторских прав в КВН встречаются достаточно часто, но, к сожалению, официальной статистики таких нарушений нигде нет. Однако, и в случае с конфликтом с Е. Петросяном дальше составления претензии в адрес руководства Первого канала и широкой ротации данного факта в СМИ дело не пошло. На наш взгляд, это возможно именно в силу отсутствия специального правового регулирования авторского права в КВН.

Несмотря на то, что норма п. 1 ст. 1259 является диспозитивной, и объектами авторских прав могут быть и другие произведения, представляется необходимым на законодательном уровне закрепить такой объект гражданско-правовой охраны, как репризы (постановочные номера и песни) в КВН, чтобы на практике данная норма однозначно и безусловно применялась для охраны рассматриваемых правоотношений.

Для того, чтобы обеспечить надлежащую защиту авторских прав в КВН, необходимо создать законодательную базу, детально регламентирующую авторские правоотношения в КВН. В настоящее время кроме такого локального акта как Указа Президента МС КВН «О защите авторских прав» никаких других регуляторов авторских правоотношений в КВН не существует.

## **КОМЕНДАНТСКИЙ ЧАС КАК МЕРА, ОБЕСПЕЧИВАЮЩАЯ ЛИЧНУЮ БЕЗОПАСНОСТЬ НЕСОВЕРШЕННОЛЕТНИХ**

*Мягкова Кристина Юрьевна*

*Научный руководитель Шербинина Ирина Васильевна*

*ГОУ ВО МО Государственный Гуманитарно – Технологический  
Университет, Московская область, г. Орехово-Зуево*

Защита безопасности, прав и свобод граждан являются главной задачей любого государства. Для обеспечения безопасности государству иногда приходится ограничивать права некоторых групп граждан, защищая права других. С каждым годом увеличивается количество преступлений, совершенных с участием детей до 18 лет. Кроме того, сами несовершеннолетние становятся потерпевшими от различного рода правонарушений, совершаемых, в том числе, в ночное время. Для защиты безопасности, прав и свобод граждан Федеральный за-

кон № 124 от 24/07/1998 г «Об основных гарантиях прав ребенка в РФ» устанавливает меры по недопущению нахождения детей (лиц, не достигших возраста 18 лет) в ночное время в общественных местах.

Комендантский час представляет собой запрет нахождения в общественном месте лицам, которые не имеют соответствующего на это разрешения.

Комендантский час для несовершеннолетних действует в ряде других стран. Зарубежный опыт свидетельствует о том, что различные правовые акты, которые ограничивают время нахождения несовершеннолетних на улице, способствуют снижению преступности среди несовершеннолетних.

Комендантский час выступает как в виде ограничения прав несовершеннолетнего, так и в качестве защиты его прав.

Право на свободу передвижения является одним из основополагающих прав любого человека. Данное право ограничивается комендантским часом, принятие которого оправдано современными реалиями. Количество преступлений, совершенных с участием детей до 18 лет и совершенных против них, повышается. Поэтому ограничение права несовершеннолетних на свободу передвижения оправдано, в первую очередь, именно этой проблемой.

Защита прав граждан является правовым инструментом, активное использование которого сегодня не только целесообразно, но и необходимо. Это обусловлено тем, что права граждан по – прежнему нарушаются, уровень правовой культуры недостаточно высок. В соответствии со ст. 2 Конституции РФ защита прав граждан является основной конституционной обязанностью государства. Государство пытается защитить несовершеннолетних от самих себя и не давать лишнего повода для совершения ими преступлений путём введения комендантского часа.

Таким образом, комендантский час направлен не столько на ограничение свободы несовершеннолетних, сколько на обеспечение их безопасности, ограждение их от негативного влияния и защиты их от преступных элементов, таких же несовершеннолетних, как и они сами.



VI Всероссийская конференция обучающихся  
**«ВЕЛЕНИЕ ВРЕМЕНИ»**



**ВЕЛЕНИЕ**  
**· ВРЕМЕНИ ·**

# **ГУМАНИТАРНЫЕ ДИСЦИПЛИНЫ**

**Москва, 2019**

## **ДЕДЫ И ВНУКИ: ШАГ НАВСТРЕЧУ**

*Захаров Иван Вячеславович*

*Научный руководитель Федосеева Ольга Вячеславовна*

*ГБПОУ Департамента здравоохранения города Москвы*

*«Медицинский колледж № 1», г. Москва*

Демографическое старение населения или увеличение доли пожилых людей в общей численности населения – это актуальная мировая тенденция развития современного общества.

Цель творческого исследовательского проекта: содействие формированию у будущих медицинских специалистов эмпатии и толерантности по отношению к людям пожилого возраста, формированию положительного стереотипа пожилого человека и позитивной социальной установки на профессиональную деятельность по уходу за людьми пожилого и старческого возраста.

Задачи проектной работы:

- проанализировать проблемы людей пожилого возраста в современных условиях возрастающего долголетия;
- привлечь внимание молодых людей (будущих медработников) к проблемам людей пожилого возраста, способствовать формированию эмпатии и толерантности по отношению к людям пожилого возраста;
- определить характер стереотипа пожилого человека, сложившегося у студентов второго курса медицинского колледжа;
- выявить представления студентов о повседневных правилах поведения в отношении людей пожилого возраста;
- выяснить профессиональные намерения будущих медработников по специализации в гериатрии;
- создать и закрепить позитивную социальную установку на специализацию в области гериатрии с помощью мотивирующего ролика.

В ходе проектной работы удалось проанализировать проблемы людей пожилого возраста в современных условиях возрастающего долголетия в теоретической части исследования и привлечь внимание молодых людей (будущих медработников) к проблемам людей пожилого возраста.

Мы определили характер стереотипа пожилого человека у студентов, участвовавших в исследовании, выявили представления студентов о повседневных правилах поведения в отношении людей пожилого возраста.

В ходе исследования мы выяснили, что намерения будущих медработников по профессиональной специализации еще не определены, создали и закрепили позитивную социальную установку на специализацию в области гериатрии с помощью мотивирующего видеоролика «Деды и внуки: шаг навстречу», показанного накануне Дня пожилого человека.

Проведенный творческий исследовательский проект содействовал формированию у будущих медицинских специалистов эмпатии и толерантности по отношению к людям пожилого возраста, внёс вклад в формирование положительного стереотипа пожилого человека и позитивной социальной установки на профессиональную деятельность по уходу за людьми пожилого и старческого возраста.

## **ЯЗЫК SMS**

***Ковальчук Светлана Олеговна***

***Научный руководитель Данильцова Виктория Балабеговна***

*МБОУ «Журавская общеобразовательная школа», Республика Крым,  
с. Журавки*

«Кто стучится в дверь ко мне с толстой сумкой на ремне?» Помните эти строчки?! Только вот в последнее время почтальон является редким гостем, да и сумка его на ремне заметно легче стала. А письмо, наверное, сейчас редкость. Отошли мы от этого жанра. Наше общение ограничивается SMS – сообщениями и интернетом. Учёные бьют тревогу: эти виды общения не способствуют укреплению дружеских отношений, чувства и мысли общающихся остаются за пределами переписки. В интернете мы пишем всё же подробнее о каких – то событиях, смайлики, выражающие чувства и настроения, оставляем, а вот с SMS – сообщениями дела обстоят намного хуже.

Если бы семь лет назад спросили, что такое SMS, то многие бы затруднились ответить. Сегодня даже ребёнок, не умеющий читать, понимает, о чём идёт речь. По стилю SMS – письма пришли на смену телеграфным сообщениям, которые всегда отличались краткостью (ведь за каждое слово надо платить). Было бы не обидно, если бы они вытеснили лишь телеграммы, но вот так получилось, что они начинают интенсивно вытеснять и письма из нашей жизни.

В своей работе мы рассмотрели факты влияния СМС на грамотность учеников. Глаза образованного человека не хотят воспринимать

орфографических и пунктуационных ошибок, которыми пестрят SMS-сообщения.

## **ПРОВЕДЕНИЕ ИНТЕГРИРОВАННЫХ УРОКОВ ЛИТЕРАТУРЫ И ОБЩЕСТВОЗНАНИЯ В СРЕДНЕЙ ШКОЛЕ**

*Круглова Александра Евгеньевна*

*Научный руководитель Сокольская Людмила Викторовна*

*ГОУ ВО МО «Государственный гуманитарно-технологический университет» (ГГТУ), Московская область, г. Орехово-Зуево*

Проведение интегрированных уроков литературы и обществознания в процессе обучения учащихся средней школы является сегодня особенно актуальным. Авторский интерес к данной теме вызван тем, что к сожалению, уровень читательской культуры современной молодежи за последние десятилетия существенно снизился, и современные ученики мало знакомы с художественными произведениями и не читают даже то, что положено в рамках школьной программы. Вследствие этого у них не развиты вербальная активность и речь.

Потребность в возникновении интегрированных уроков объясняется целым рядом причин. Во-первых, мир, окружающий детей, познается ими в своем многообразии и единстве, а зачастую предметы школьного цикла, направленные на изучение отдельных явлений этого единства, не дают представления о целом явлении, дробя его на разрозненные фрагменты. Во-вторых, интегрированные уроки развивают потенциал самих учащихся, побуждают к активному познанию окружающей действительности, к осмыслению и нахождению причинно-следственных связей, к развитию логики, мышления, коммуникативных способностей. В-третьих, форма проведения интегрированных уроков нестандартна, интересна. Использование различных видов работы в течение урока поддерживает внимание учеников на высоком уровне, что позволяет говорить о достаточной эффективности уроков. В-четвертых, интеграция в современном обществе объясняет необходимость интеграции в образовании. Современному обществу необходимы высококлассные, хорошо подготовленные специалисты. В-пятых, интеграция дает возможность для самореализации, самовыражения, творчества учителя, способствует раскрытию способностей



Обществознание и литература относятся к числу школьных предметов, которые составляют базовую основу современного гуманитарного образования. Они призваны формировать ценностные ориентации учащихся, учить анализировать жизненные ситуации и установки, понимать историческое прошлое своего государства, убедить их в том, что человек будущего должен быть всесторонне развитой личностью, эрудитом, специалистом своего дела, и конечно, патриотом. При интегрированном обучении появляется возможность показать школьникам мир во всем его многообразии с помощью использования художественной литературы на уроках обществознания, что способствует эмоциональному и эстетическому развитию личности ребенка и формированию его творческого мышления. Сравнивая литературные произведения, правовые документы, преподаватель подчеркивает своеобразие правовой риторики, тем самым, формирует у учащихся способность логически верно, аргументированно, ясно строить устную и письменную речь, а также активизировать тот культурный потенциал, который был заложен при получении общего образования. На подобных уроках учащиеся перестают быть пассивными слушателями и созерцателями, они превращаются в активных, творческих участников образовательного процесса, способных наблюдать, чувствовать и сопереживать.

Эффективность интегрированного обучения зависит от педагогически правильного и обоснованного выбора методов и форм организации обучения. Методы и приемы, с помощью которых могут быть использованы материалы художественной литературы на уроках обществознания, многообразны. Многое зависит от мастерства учителя, от его желания, квалификации, уровня подготовки класса и множества других условий. Поэтому, при применении на уроке художественного отрывка, необходимо исходить из конкретных задач и целей урока, из его основного содержания и каждый раз определять, какой из литературных материалов, в каком объеме и в какой форме целесообразно использовать.

Практическая значимость конкурсной работы состоит в том, что в ней, раскрываются апробированные автором педагогические приемы применения на уроках обществознания литературных произведений, таких как повесть А. С. Пушкина «Дубровский», комедии Д. И. Фонвизина «Недоросль» и Н. В. Гоголя «Ревизор», рассказ А. П. Чехова

«Злоумышленник», повести Л. Н. Толстого «Детство», «Юность», романы «Война и мир», «Анна Каренина» и др.

**ПРОЕКТ ТУРИСТИЧЕСКОГО МАРШРУТА  
«ВНИЗ ПО ИРТЫШУ – РЕКЕ» КАК ОСНОВА  
ФОРМИРОВАНИЯ ИСТОРИКО – ЭКОЛОГИЧЕСКОЙ  
КУЛЬТУРЫ НАСЕЛЕНИЯ**

*Макеева Ксения Владимировна*

*Научный руководитель Витренко Леонид Сергеевич*

*Тобольский педагогический институт имени Д. И. Менделеева  
Факультет среднего профессионального образования,  
Тюменская область, г. Тобольск*

Город Тобольск по праву считается жемчужиной Сибири. Он построен в пойме реки Иртыш и окружен водой с трех сторон. Однако водный и пешеходный туризм, практически не реализуется. В связи с этим возникла идея разработать и реализовать принципиально новый тип экскурсий – сочетание пешеходного и водного маршрутов, которые объединили увлечение экстремальными видами спорта, любовь к путешествиям и желание активно отдохнуть, открыть для себя новые горизонты, сблизиться с природой, а так же привлечь внимание к защите окружающей среды, редких животных и растений.

Цель проекта – повышение историко – экологической культуры населения в рамках организации и проведения водного и пешего походов выходного дня вдоль Сибирской реки – Иртыш.

Актуальность и значимость проекта – в охране и укреплении здоровья граждан. Это один из важнейших приоритетов государственной политики. Проект включает в себя сохранение эколого – исторического разнообразия Тобольского региона, создание новых прогулочных маршрутов вдоль памятников природы, совершение пеших и водных прогулок, а так же пропаганду здорового образа жизни, повышение интереса к изучению исторического прошлого среди всех слоев населения.

Маршрут предлагает трехдневное путешествие с посещением памятников природы и исторически важных для Сибири мест, включая поселок Абалак, бывшую столицу сибирского ханства – Искер, Саусканский мыс, мыс Потчеваш, знакомство с историческими личностями и ролью каждого из них в истории Тобольска.

В рамках проекта для сохранения окружающей среды разработаны макеты баннеров, информационных табличек для размещения вдоль дорог Абалакского природно – исторического комплекса, памятников регионального значения «Окрестности дома отдыха «Тобольский», «Панин бугор», «Киселевская гора с Чувашским мысом».

Социальный эффект от реализации проекта очень ёмкий. Это подготовка собственных кадров, создание дополнительных рабочих мест сезонного характера, расширение границ проекта, активное участие не только заинтересованных, но и социально незащищённых категорий граждан, благоустройство памятников природы.

Данный проект крайне необходим, потому, что вбирает в себя многое: великую историю предков, здоровый образ жизни, экологию, археологию, палеонтологию, культуру, географию, расширяет кругозор, привлекает потенциальных участников и спонсоров, позволит обменяться опытом с другими регионами, сделает отдых в рамках проекта незабываемым и запоминающимся.

Сохранение национальных духовных, культурных и природных ценностей – это основа в укреплении государственности и становлении гражданского общества. Все это создает невероятные возможности для развития отечественного туризма, ярким примером которого и являются проекты подобного рода, позволяющие по-другому взглянуть на малознакомую историю родного края, с упором на сохранение историко – экологического разнообразия и культуры в целом.



VI Всероссийская конференция обучающихся  
**«ВЕЛЕНИЕ ВРЕМЕНИ»**



**ВЕЛЕНИЕ**  
**· ВРЕМЕНИ ·**

**ИСТОРИЯ**

**Москва, 2019**

**ОНА РОДИЛАСЬ ДЛЯ ТОГО, ЧТОБЫ ДРУГИХ СОГРЕВАТЬ  
СВОЕЙ ЛЮБОВЬЮ. НОВОМУЧЕНИЦЕ – МАРГАРИТЕ  
МЕНЗЕЛИНСКОЙ ПОСВЯЩАЕТСЯ**

*Шатунов Владимир Владимирович*

*Научный руководитель Салимова Фариды Рашитовна*

*НЧИ КФУ инженерно-экономический колледж,  
Республика Татарстан, г. Набережные Челны*

Во время одной из поездок к родственникам в город Мензелинск, я узнал историю о том, что в бывшем монастыре, в котором чудом сохранился колодец, люди со всей округи берут воду, и по мнению многих людей, эта вода обладает целительной силой. Я решил взять пробы воды, чтобы проверить ее качество в лаборатории, причем за водой приходилось ездить дважды, так как для исследования она годилась только в течении трех часов с начала забора, и емкость воды должна быть около трех литров. Эта вода была исследована в лаборатории НЧИ КФУ (имеются данные лабораторных исследований качества воды из монастырского колодца). Уже сам факт того, что вода, находясь в подземных глубинах три столетия не теряет своей чистоты и качества, и является пресной и пригодной не только для хозяйственных нужд, но и питья, несомненно, можно считать чудом. А также вода в этом колодце никогда не заболачивалась, и для меня остается загадкой, почему водой из этого колодца продолжают пользоваться люди, когда в помещениях автошколы имеется вода, проведенная от городской водопроводной сети. Параллельно я начал изучать историю разрушенного монастыря. В ходе исследования я узнал, что начало обители было положено в 1836 году Собиной Ефросинией Феодоровной мешанской девицей города Мензелинска. В 1831 году 30 лет отроду, она будучи в Сарове, была по благословию старца Серафима Саровского, который, предвидя будущее благословил ее на собиране обителей. Одной из последних настоятельниц святой обители была весьма почитаемая в православном народе игуменья Маргарита (Гунаропуло Мария Михайловна), по происхождению гречанка. Родилась предположительно в 1865/66 гг. До принятия иночества Мария Михайловна проживала в Киеве. Эта необыкновенная личность произвела на меня большое

впечатление, мне хотелось узнать о ней побольше. 26 октября 1999 года игуменья Маргарита была канонизирована как местночтимая святая Уфимской епархии. По представлению Архиепископа Уфимского и Стерлитамакского Никона Юбилейным Архиерейским Собором Русской Православной Церкви (13–16 августа 2000 года) игуменья Маргарита была причислена к Собору новомучеников и исповедников Российских XX века для общецерковного почитания с датой памяти в первое воскресенье после 25 января/7 февраля. А также изучил архивы, которые мне передал Отец Роман, настоятель собора в честь святителя Николая Чудотворца, и предпринял попытки выяснить, где приблизительно может быть похоронена Маргарита Мензелинская.

## **СТРОЙКА № 503 – ПОДРАЗДЕЛЕНИЕ ГУЛАГА НА ТЕРРИТОРИИ ТУРУХАНСКОГО РАЙОНА КРАСНОЯРСКОГО КРАЯ (1949–1953 ГГ.)**

*Грахольская Юлия Викторовна*

*Научный руководитель Зубова Светлана Сергеевна*

*МКУ ДО ЦДТ «Аист», Красноярский край, с. Туруханск*

Цель исследования: объективное исследование истории строительства железной дороги Игарка – Салехард (стройка № 503) на территории Туруханского района.

Задачи: 1. Определить функции лагеря в структуре ГУЛАГа. 2. Показать методы поддержания специального режима в лагере. 3. Оценить условия и результаты труда заключенных. 4. Описать жизнь вольнонаёмных.

По результатам исследования мы пришли к следующим выводам.

1. Каждый лагерь на 503-й стройке являлся одновременно местом изоляции осуждённых, строительным подразделением и культурно-воспитательным учреждением. На 503-й стройке изоляции подлежали осуждённые по 58-й статье за антисоветскую агитацию и пропаганду, бывшие военнопленные солдаты и офицеры Советской армии, бывшие фронтовики-штрафники. Заключённые использовались на тяжёлой физической работе по строительству одноколейки, проводили изыскательские работы на предполагаемой трассе строительства, работали на

обслуживании лагеря. Заключение с бытовыми статьями, отбывшие 2/3 срока наказания составляли бесконвойную самоохрану. Принцип «исправление через труд» придавал лагерю статус культурно-воспитательного учреждения. Для стимулирования труда заключённых использовались материальные и моральные стимулы, различные формы воспитательной работы.

2. Сама местность трассы дороги была «естественной тюрьмой». Самоохране доверяли надзор на сторожевых вышках. Случаи побега были одиночными и безрезультатными. В типовом устройстве лагеря обязательной была изоляторная зона для нарушителей режима. Методами поддержания специального режима в лагере являлись жёсткая система наказаний, нормирование всех сторон труда и быта заключённых, сочетаемые с тяжёлыми физическими работами на протяжении удлинённого рабочего дня.

3. Для стройки № 503 были характерны тяжёлый физический труд в экстремальных условиях, сложные геологические условия прокладки дороги, высокие темпы строительства при отсутствии налаженных транспортных коммуникаций и местных строительных материалов. Норма пайка была привязана к норме труда. Оценка качества строительства железной дороги самими участниками стройки неоднозначна. Подневольный принудительный труд не мог быть полностью созидательным. Лагерные производственные отношения развращали всех, кто имел отношение к стройке. Условия быта также были жёсткими. Согласно документам, в рацион питания входил разнообразный ассортимент продуктов, но часто он не доходил до работающих в результате злоупотреблений. В лагерях вблизи центра строительства питание заключённых было более полноценным. Недостаточное снабжение заключённых зимней обувью и меховыми рукавицами приводило к многочисленным трудпотерям в результате обморожений.

4. Трудовым ресурсом строительства был и вольнонаёмный труд, особенно квалифицированный. Вольнонаёмные тоже делились на категории: непосредственно вольнонаёмные (специалисты и жители окрестных деревень), освободившиеся из заключения, сосланные. Вторая и третья группа вместо паспортов имели временные удосто-



верения и были «прикреплены» к стройке. Вольнонаёмные являлись материально обеспеченной частью населения.

## **СУЩНОСТЬ ДЕНЕГ И ИХ РОЛЬ В ЭКОНОМИКЕ**

*Митрофанов Алексей Андреевич*

*Научный руководитель Абрамов Михаил Сергеевич*

*МКЖТ ИГТ РУТ (МИИТ), г. Москва*

Существование в мире всеобщего эквивалента – денег, играет огромную прогрессивную роль в процессе воспроизводства, особенно в условиях рыночной экономики:

Деньги облегчают и ускоряют процесс товарообмена;

Деньги позволяют четко соизмерять затраты и прибыль, и, следовательно, способствуют повышению эффективности производства и улучшению качества товаров;

Деньги представляют собой неотъемлемый элемент нашего повседневного бытия. Современный человек не может представить себе какую либо куплю – продажу без денежного обмена. Однако, деньги – продукт исторического развития. Они возникли на определенном этапе хозяйственной жизни общества.

Как отмечают известные ученые – экономисты Эдвин Дж. Долан, Колин К. Кэмпбелл: «Деньги – это средство оплаты товаров и услуг, средство измерения стоимости, а также средство сохранения стоимости».

Профессор, и доктор экономических наук О. И. Лаврушин более глубоко подходит к определению денег: «Деньги – экономическая категория, в которой проявляются и при участии которой строятся общественные отношения: деньги выступают в качестве самостоятельной формы меновой стоимости, средства обращения, платежа и накопления».

Деньги – это особый товар, служащий всеобщим эквивалентом. Они значительно упрощают обращение товаров и услуг между производителями и покупателями.

Наиболее точно раскрываются сущность и роль денег через выполняемые ими функции. Деньги выполняют функцию средства обращения. Они позволяют платить владельцам ресурсов и производителям таким

товаром (деньгами), который может быть использован впоследствии для покупки любого другого товара или услуги, имеющихся на рынках.

Деньги выполняют функцию меры стоимости. То есть они дают возможность количественного соизмерения величины стоимости товара. Функция меры стоимости реализуется на основе масштаба цен. Эта функция денег может быть нарушена под воздействием быстрой инфляции.

Следующей функцией денег является функция средства накопления. То есть деньги, временно изъятые из обращения с целью накопления, выполняют функцию средства образования богатств. Рыночная система дает возможность для превращения богатства в капитал, приносящий прибыль. Главным образом такое превращение осуществляется через кредитную систему и означает направление денег в инвестирование экономики. Деньги, не идущие в инвестиции, а просто накапливаемые, являются фактически потерянными для общественного производства. Эта функция денег, также как и функция меры стоимости, нарушается в условиях быстрой инфляции, так как накопленные деньги под воздействием инфляции теряют свою номинальную стоимость. В результате реально общество становится беднее. Наглядным примером может служить наша страна, население и производство которой с начала реформ не раз теряли свои накопления, а значит, национальная валюта фактически переставала выполнять функцию средства накопления.

Деньги выполняют также функцию средства платежа. Товары не всегда могут быть проданы за наличные деньги. Поэтому возникает необходимость продажи товаров в кредит, то есть с отсрочкой уплаты денег. Однако по истечении срока кредита покупатель, являющийся фактически должником, обязан уплатить продавцу сумму денег, выраженную в долговом обязательстве. Будучи орудием погашения долгового обязательства, деньги выполняют функцию средства платежа. Эта функция денег нарушается в том случае, если фактический должник не оплачивает свои обязательства. В Российской Федерации такое нарушение функций денег наиболее распространено в сфере платежей между предприятиями.

Таким образом, в современной экономике России ни одна функция денег не выполняется в должном образом. Следовательно, эффектив-

ное развитие экономики становится невозможным. Отчасти корень этой проблемы заключается в том, что современное руководство России, воспитанное прежней политической системой, полагало, что мощный потенциал российской промышленности гарантировал высокую стоимость российской валюты. А если предприятиям денег не хватает, то их можно просто допечатать. Только в 1994 году власти поняли, что решить возникшие проблемы с помощью печатания денег невозможно. Казалось, что, наконец – то закончился период, который стоил России её промышленности, и в стране будут изменены промышленная политика и скорректирована, денежно – кредитная политика. Однако все осталось по – прежнему. Победила точка зрения, что страна страдает просто от нехватки банкнот и Центральный банк должен исправить такое положение. Таким образом, «самые дорогостоящие образовательные курсы в истории», – как говорил Е. Гайдар, экономист, доктор экономических наук – продолжают свою работу на общенациональном уровне. Российские экономические проблемы не только не решены, но становятся ещё более серьезными. Российская экономика продолжает сокращаться, инфляция снова увеличивается, а международные финансовые рынки попросту закрылись для российских заемщиков.

## **ИСТОРИЯ ЗАСТРОЙКИ ГОРОДА ПРИМОРСКО-АХТАРСКА**

*Сороковиков Артем Максимович*

*Научный руководитель Ткаченко Людмила Александровна*

*МАОУ ДО Дом творчества «Родничок» клуб «Лотос»,  
г. Приморско-Ахтарск*

Домостроение – важный элемент традиционной народной культуры. Чтобы окунуться в атмосферу казачьего быта, увидеть, как кубанцы строили свои жилища в разные годы каких традиций и обрядов придерживались, было принято решение выполнить данный проект. Гипотеза: возможно, преобразование нашего города связано с историческими факторами, культурными традициями и личным вкладом строителей разного времени.

Цель: изучение и популяризация истории строительства жилищ на Кубани в разные отрезки времени на примере станицы Приморско-Ахтарской – города Приморско-Ахтарска

В первой главе проанализировав литературные и интернет источники, автор выяснил, что большинство современных городов и станиц края были основаны казаками-переселенцами. С 25 августа 1792 г началось освоение Кубани. Сразу было образовано 40 куреней, но хутор Ахтари первоначально был известен как рыбачий посёлок. О застройке поселения удалось выяснить из отрывочных документов и заметок старожилов. Из них выяснили, что в это время население состояло из казаков и их семей и иногородних. Получаем представление о жилых и хозяйственных постройках, узнаем, что они занимались скотоводством, земледелием, добычей соли и рыбным промыслом. Приземистые домики из тростника и глины с шапками камышовых крыш приютили первых переселенцев. Но в поселке Ахтарском в конце 19 века землянки и балаганы заменялись на хаты из самана. Далее рассматривается технология возведения жилищ на разных этапах строительства. А вот красивые кирпичные дома и общественные здания в большом количестве появляются в станице в конце 19 – начале 20 века. Облик хутора Ахтарского начинает меняться с развитием торговых отношений и появлением купеческого сословия. Мощным стимулом стало строительство в конце 19 века (1884 г.) большой пристани и большой отгрузки зерна на экспорт.

В советский период активная стройка начинается с появлением в городе строительной организации ПМК под руководством замечательного строителя А.С. Кучерова. Застраиваются жилыми многоэтажными кирпичными домами 4 – й микрорайон, Фестивальный микрорайон, в районе улицы Пролетарской на Набережной. Были построены заводы, больницы, стадион.

В период перестройки в конце XX века в основном строились частные дома в центре города и на окраине появляются застройки на 1 и 2 поле за МСО. (почему-то у них нет до сих пор красивых названий)

Начало XXI века ознаменовалось новым этапом строительства. Появляются многоэтажные железобетонные жилые здания на ул. Ленина, Набережной, 5.0 лет Октября. Строительство в основном ведет фир-

ма Азак. Время идет, и город продолжает менять свой облик. Через 100 лет современные здания будут называться старинными. Они будут иметь исторический интерес, и представлять собой культурный слой НАШЕГО времени. По их облику историки будут восстанавливать нашу историческую эпоху. В результате работы над проектом собран большой фотографический материал советского периода, выполнен макет кубанской хаты для экспозиции музея, определены этапы застройки Приморско-Ахтарска. Материал может использоваться как пособие на уроках кубановедения, истории, технологии, на тематических внеклассных занятиях.

## **СУДЬБА КАЗАЧЬЕГО РОДА ИЗЮМСКИХ В ИСТОРИИ КУБАНИ И СТ. ПРИМОРСКО-АХТАРСКОЙ**

*Буланов Даниил Александрович*

*Научный руководитель Ткаченко Людмила Александровна*

*МАОУ ДО Дом творчества «Родничок», Краснодарский край,  
г. Приморско-Ахтарск*

Топонимика Приморско-Ахтарска сохранила названия таких мест в черте города как Изюмская балка, Изюмская улица, Изюмский хутор. Автора заинтересовала история происхождения этих названий. В интернете нашли план усадьбы Изюмских – кубанских казаков. Захотелось выяснить, кто эти люди? Какую роль сыграли в истории нашего района. Поиск ответов на эти вопросы открыл очень интересную информацию о забытых страницах истории нашего поселения и роли одной семьи в этой истории, которая получила недостаточное освещение в документах и очерках краеведов. В данной работе рассматривается история одного рода Изюмских – нескольких поколений казаков, которые жили и служили в Кубанском казачьем войске, внёсших вклад в нашу общую историю. Актуальность данной темы подтвердил социологический опрос.

Цель: выяснить военную историю семьи Изюмских и их роль в истории Кубани и ст. Приморско-Ахтарской.

Задачи:

1. Анализ архивных документов о семье и их деятельности.
2. Опрос старшеклассников и жителей о значении данных топонимов.

3. Интервьюирование Булановой Н. А. о местонахождении усадьбы.
4. Поиск родственников М. В. Изюмского
5. Восстановление военной судьбы последнего атамана станицы Приморско-Ахтарской.

Методы: опрос, интервьюирование, фотографирование, обследование места гибели М. В. Изюмского, анализ документальных и литературных источников, поиск родственников.

Хронологические рамки: конец XIX – начало XX век

В результате проделанной работы автор приходит к выводу, что история каждой семьи интересна и индивидуальна. История России в целом и Кубани в частности, наложила отпечаток на жизнь каждой семьи. Впервые была выяснена трагическая судьба последнего атамана станицы Изюмского В. М.

### **ЗУБОТЕХНИЧЕСКОЕ ДЕЛО: ИСТОРИЯ И СОВРЕМЕННОСТЬ**

*Крылова Екатерина Альбертовна, Шепель Екатерина Дмитриевна*

*Научные руководители Пильникова Наталья Викторовна,*

*Юркова Ольга Алексеевна*

*ГБПОУ «СОМК», Свердловская область, г. Екатеринбург*

Ортопедическая стоматология прошла длинный и сложный путь развития. На этом пути можно отметить ряд исторических этапов, отображающих в каждый данный период развития состояние технического прогресса и уровень медицинского мышления.

Ортопедическая стоматология или зуботехническое дело – это профессия не только исторически давняя, но и современная, актуальная. А для студентов зуботехнического отделения ГБПОУ «Свердловский областной медицинский колледж» – это выбор дела на всю жизнь

Объект изучения: история становления зуботехнического дела.

Предмет изучения: практика становления зуботехнического дела в ГБПОУ «Свердловский областной медицинский колледж».

Цель проекта: исследование истории зуботехнического дела и перспективы развития в условиях современных инновационных процессов.

Задачи:

1. Изучить первичные и вторичные источники, проанализировать и обобщить полученную информацию.
2. Рассмотреть особенности развития зуботехнического дела в исторической динамике в различных странах.
3. Определить новые возможности в пути развития международного сотрудничества и партнерства в зуботехническом деле для ГБПОУ «СОМК».

Информационные ресурсы: публикации в специальных журналах и периодической печати, Интернет – ресурсы, материалы «Свердловского областного музея истории медицины».

Методы исследования: изучение вторичных источников, проведение опроса: анкетирование студентов отделения ЗТО.

Ожидаемые результаты:

- Подбор, систематизация и оформление информационно – методических материалов для индивидуальной и коллективной внеаудиторной работы студентов (мультимедийные презентации, информационные блоки, видеоролик).
- Повышение интереса и уважения к профессии у студентов зуботехнического отделения, вовлеченных в апробацию и реализацию результатов исследовательского проекта.

В настоящее время работодатели предъявляют высокие требования к молодым специалистам: наличие систематизированных теоретических знаний, практических умений, высокая трудовая мотивация, мобильность, гибкость мышления, легкость в усвоении новой информации, умение адаптироваться в реальных условиях организации в соответствии с особенностями ее производственной деятельности, способность к самостоятельному и грамотному решению поставленных задач, стремление к саморазвитию, инициативность, желание попробовать себя в разных направлениях профессиональной области.

В России насчитывается около 150 медицинских учебных заведений, где готовят специалистов-зубных техников, Свердловский областной медицинский колледж один из них. Профессиональное самоопределение и профессиональное развитие молодежи в период обучения

являются факторами конкурентоспособности выпускников на современном рынке труда.

## **ГЕРОИ БЕЛОГО ДЕЛА**

*Ткачев Филипп Сергеевич*

*Научный руководитель Никифоров Анатолий Леонидович*

*ГАОУ ВО ЛО «Ленинградский государственный университет имени А. С. Пушкина», г. Санкт-Петербург*

1. Краткий рассказ о Гражданской войне в России – о потерях России в братоубийственные годы, о разделении людей на красных и белых.
2. Размышления о белогвардейцах – объяснение того, почему стоит помнить офицеров белой армии.
3. Краткая биография белых офицеров и их лучшие человеческие черты, подвиги – истории мирной и военной жизни пяти белогвардейцев.
4. Завершение – подведение итогов жизненных путей царских офицеров.
5. Вывод – выражение уважения к героям белого дела.

## **ИСТОРИЧЕСКАЯ БЕЗОПАСНОСТЬ СТРАНЫ В ПЕРСПЕКТИВЕ ВОЗРОЖДЕНИЯ ЛЬНОПРОИЗВОДСТВА**

*Блинкова Анастасия Сергеевна*

*Научный руководитель Селедцова Ирина Ивановна*

*СОГБПОУ Верхнеднепровский технологический техникум,  
Смоленская область, п. Верхнеднепровский*

Наши духовные ценности, коренные ценности создавались многими поколениями наших предков. Сегодня современные молодые люди упрощенно понимают смысл этих слов: фольклор, литература, музыка, образование. Это правильные представления, но на чем, на каком фундаменте взращиваются духовные и нравственные ценности? Что дает начало творческому развитию человека, обществу, государству, цивилизации? В основе лежит труд и его историческая значимость для народа. Наши исследования направлены на поиск



аргументов, которые позволят объединить в одно целое – историческую безопасность страны и развитие национальной, коренной, традиционной русской культуры – производство льна. Восстановление экономического и исторического интереса к производству льна, по нашему мнению, вернет уверенность гражданам страны в перспективе сохранения экономической независимости и самостоятельности России. Традиции не дают человеку забыть своих предков и родных. Зная свои корни, историю и традиции, можно сохранить свою отличительность, а передавая эти знания детям – будущим поколениям. Поэтому традиции являются мостиком между прошлым, настоящим и будущим. Сохранение традиций – результат общих усилий. Обычаи и традиции своего народа нужно знать и соблюдать на практике, чтобы дети усваивали их из опыта своей семьи, как в селе и маленьких провинциальных городах «Российский лён: забытая гордость державы» – так сказал Михаил Ковалев, кандидат технических наук, директор Всероссийского научно-исследовательского и проектно-технологического института механизации льноводства (ГНУ ВНИПТИМЛ Россельхозакадемии) – лён – это исконно российская культура, наша гордость, наше национальное достояние, которое мы, к сожалению, теряем и можем потерять безвозвратно. Внимательно всмотритесь в лён, читайте про лён, узнавайте про лён – и вы увидите отражение нашего русского духа и культуры. И тогда уже никому не надо будет ничего больше объяснять. Лён – это наша русская национальная идентичность и это то, что позволит стране опять взять правильный политический курс. Не зря, наверное, по латыни родовое ботаническое название льна – линум, от латинского слова линия – линия, нить. Лён должен стать нашей путеводной нитью, стратегической линией в мировом хаосе. Восстановление льна – должно стать общей национальной сверхзадачей, всеобщим проектом развития страны. Не отдельных выдающихся подвижников и даже не тысячи отраслевиков, а всего народа и всей страны. Здесь потребуется мощная концентрация интеллектуальных, инженерных, дизайнерских, агрономических сил страны. Перед нами не только промышленная, но и культурная и историческая сверхзадача. Учеными доказано, что использование льняной одежды предупреждает ряд заболеваний, так как лен обладает

редкостными бактериологическими свойствами – ни бактерии, ни грибок на нем не уживаются. Эта абсолютно чистая экологическая ткань является природным антисептиком. Во время конкурентной борьбы Франции с Англией Наполеон I, стремясь освободиться от экономической зависимости, в 1810 году издал специальное распоряжение о выделении премии в один миллион франков изобретателю лучшей машины для прядения льна. Этот конкурс дал толчок к разработке новых машин, обеспечивающих получение тонкой пряжи из льна. На Руси лен широко известен с IX века. Летописи говорят нам об изготовлении славянами льняных тканей, а восточные авторы той эпохи описывают славян одетыми в льняные одежды. В это время льняные ткани настолько широко распространились по Руси, что великий князь Ярослав в свой церковный устав (1050–51 гг.) внес особый параграф о наказаниях за кражу льна и льняной одежды. Высокие потребительские свойства и ограниченность районов произрастания льна привели к интенсивной внешней торговле льняными тканями и изделиями из них. Страны Северной и Южной Америки, некоторые страны Африки и Океании заинтересованы в приобретении, а страны Восточной и частично Западной Европы и Азии, производящие лен и не могущие его реализовать в своих странах, в продаже этих тканей и получении валютной выручки. Последние исследования обнаружили, что льняная одежда в несколько раз понижает уровень радиации, вдвое ослабляет гамма-излучение, защищает от химически агрессивной среды. Кроме того, выяснилось, что лен способен отчасти гасить электромагнитные волны, излучения бытовых и промышленных приборов. Льняная рубашка становится почти что униформой тех, кто сидит за компьютером. Льняная пряжа – прекрасный фильтрующий материал, который спасает не только от химически агрессивной среды, шумов, пыли, радиации, но и от душевных раздражителей. Волокно подобно губке впитывает в себя весь негатив, который окружает нас в условиях большого города, не давая ему возможности добраться до человека. Именно поэтому в индустриальных странах с высоким уровнем поражаемости нервной системы так ценится лен. Покупая вещь из этого материала, человек приобретает не только качественную одежду, но и своео-

бразный щит от внешних раздражителей. Лен при выращивании не только не истощает недра, как при производстве химволокна, и не загрязняет земли трудно разлагающимися отходами, наоборот, посевы льна извлекают из зараженных радиацией земель радионуклиды и тяжелые металлы и создают предпосылки для производства чистой продовольственной продукции. Известен такой факт: на совещании стран «Большой восьмерки» России жестко рекомендовали не давать дотаций производителям льна. Все направлено на то, чтобы в будущем у России не было такого стратегического сырья, как лен. Т. е. в интересах нации возрождение производства льна, это стратегическая лидерская индустрия, которая восстановит и духовную безопасность страны, ведь это часть национальной безопасности, это процесс сохранения и позитивного видоизменения идей, идеалов, ценностей, норм и традиций, господствующих в обществе, разделяемых массами людей и властными структурами в целях социального воспроизводства, гарантирующего устойчивость вектора, преемственность и динамику общественного развития. Можно сделать вывод о том, исторически Россия имеет большой опыт в развитии льнопроизводства. Современные потребности относительно льна во многих направлениях экономики просто требуют восстановить эту отрасль. Экологические выгоды, занятость населения, возрожденные села – это большие возможности для развития страны и населения.

## **ДЕДЫ И ВНУКИ: ШАГ НАВСТРЕЧУ**

*Захаров Иван Вячеславович*

*Научный руководитель Федосеева Ольга Вячеславовна*

*ГБПОУ Департамента здравоохранения города Москвы*

*«Медицинский колледж № 1», г. Москва*

Демографическое старение населения или увеличение доли пожилых людей в общей численности населения – это актуальная мировая тенденция развития современного общества.

Цель творческого исследовательского проекта: содействие формированию у будущих медицинских специалистов эмпатии и толерантности по отношению к людям пожилого возраста, формированию положи-

тельного стереотипа пожилого человека и позитивной социальной установки на профессиональную деятельность по уходу за людьми пожилого и старческого возраста.

Задачи проектной работы:

- проанализировать проблемы людей пожилого возраста в современных условиях возрастающего долголетия;
- привлечь внимание молодых людей (будущих медработников) к проблемам людей пожилого возраста, способствовать формированию эмпатии и толерантности по отношению к людям пожилого возраста;
- определить характер стереотипа пожилого человека, сложившегося у студентов второго курса медицинского колледжа;
- выявить представления студентов о повседневных правилах поведения в отношении людей пожилого возраста;
- выяснить профессиональные намерения будущих медработников по специализации в гериатрии;
- создать и закрепить позитивную социальную установку на специализацию в области гериатрии с помощью мотивирующего ролика.

В ходе проектной работы удалось проанализировать проблемы людей пожилого возраста в современных условиях возрастающего долголетия в теоретической части исследования и привлечь внимание молодых людей (будущих медработников) к проблемам людей пожилого возраста.

Мы определили характер стереотипа пожилого человека у студентов, участвовавших в исследовании, выявили представления студентов о повседневных правилах поведения в отношении людей пожилого возраста.

В ходе исследования мы выяснили, что намерения будущих медработников по профессиональной специализации еще не определены, создали и закрепили позитивную социальную установку на специализацию в области гериатрии с помощью мотивирующего видеоролика «Деды и внуки: шаг навстречу», показанного накануне Дня пожилого человека.

Проведенный творческий исследовательский проект содействовал формированию у будущих медицинских специалистов эмпатии и толерантности по отношению к людям пожилого возраста, внёс вклад в формирование положительного стереотипа пожилого человека и по-

зитивной социальной установки на профессиональную деятельность по уходу за людьми пожилого и старческого возраста.

## **ВКЛАД АРТУРА ФЕРДИНАНДОВИЧА ЛОЛЕЙТА В РАЗВИТИЕ СТРОИТЕЛЬНОЙ НАУКИ**

*Помыканова Алина Андреевна*

*Научный руководитель Ефремова Мария Григорьевна*

*НИУ МГСУ, г. Москва*

В 2021 г. Национальному исследовательскому Московскому государственному строительному университету исполняется 100 лет. Университет бережно хранит историю высшего строительного образования, становления строительной науки, память о людях, которые учились, трудились здесь, своими знаниями, достижениями и научными открытиями внесли существенный вклад в развитие строительной науки.

Эта работа посвящена человеку, который всю свою жизнь отдал изучению, исследованию и внедрению строительного композиционного материала – железобетона, а также являлся одним из основателей советской научной школы теории железобетона – российскому и советскому инженеру – Артуру Фердинандовичу Лолейту (1868–1933 гг.). После окончания Московского университета в 1891 г. А. Ф. Лолейт сосредотачивается на изучении и исследовании конструктивного материала – железобетона.

С 1891 г. и по 1915 г., более 23 лет А. Ф. Лолейт работал в Московском Акционерном обществе для производства бетонных и других строительных работ Ю. А. Гука. Здесь он проектировал и производил сложные, смелые постройки из железобетона, которые до сих пор мы можем увидеть на улицах Москвы и других регионах России. После ухода из строительной фирмы Ю. А. Гука А. Ф. Лолейт активно занимается строительной и научно-исследовательской деятельностью.

В период с 1923 по 1933-й гг. доктор технических наук, профессор А. Ф. Лолейт работает в Московском инженерно-строительном институте им. В. В. Куйбышева. В 1930-е гг. основал и возглавил кафедру «Железобетонных и каменных конструкций». Она играла важную роль в формировании структуры института, а позднее и университета.

В период работы в МИСИ им. В. В. Куйбышева А. Ф. Лолейт разработал принципиально новый подход к расчёту железобетонных конструкций. В ту пору, когда методы расчёта железобетонных конструкций как упругих систем были господствующими, он показал, что статически неопределимые конструкции работают не так, как они рассчитаны, а как заармированы. Автор огромного количества работ, заключений, отзывов и экспертиз по самым сложным вопросам советского железобетонного строительства, член Технических Советов Института сооружений, Союзстроя, Госпроектстроя, Наркомтяжпрома, он был тесно связан более чем с 30 ведущими проектными, строительными и хозяйственными организациями.

Всю жизнь А. Ф. Лолейт разрабатывал и пропагандировал одну тему – железобетон и железобетонные конструкции. В стенах института пишет много научных трудов, учебников и учебно-методических пособий, которые впоследствии стали основой научных исследований и прекрасной учебной литературой для студентов строительных техникумов и вузов.

Артур Фердинандович Лолейт – доктор технических наук, профессор, основатель одной из ведущих кафедр в МИСИ им. В. В. Куйбышева, научной школы современной теории железобетона, исследователь крупнейших и фундаментальных научных проблем в области теории, расчетного моделирования и конструирования железобетонных сооружений. Он заложил основы перспективных научных направлений и являлся автором первых нормативных актов и документов по расчёту и приемке зданий и сооружений из железобетона. Учёный – педагог продолжает являться примером для наших современников.

## **НАЦИОНАЛЬНАЯ ПОЛИТИКА И. В. СТАЛИНА НА СЕВЕРНОМ КАВКАЗЕ И В ЗАКАВКАЗЬЕ В 1917–1953 ГГ.**

*Алексеевко Данил Алексеевич*

*Научный руководитель Мунаев Вадим Саидович*

*МАУ ДО СДАТ, Ставропольский край, г. Ставрополь*

Цель работы: Исследование национальной политики И. В. Сталина на Северном Кавказе и в Закавказье (1917–1953 гг.). Задачи работы:

1) Реализация И. В. Сталиным национальной политики советского государства на Северном Кавказе и в Закавказье (1917–1924 гг.).  
2) Влияние И. В. Сталина на национальную политику в Северокавказском и Закавказском регионах в 1924–1941 гг. 3) Исследование национальной политики И. В. Сталина в 1941–1953 гг. Объект исследования: Национальная политика на Северном Кавказе и в Закавказье в 1917–1953 гг. Предмет исследования: Национальная политика И. В. Сталина на Северном Кавказе и в Закавказье 1922–1953 гг. Гипотеза исследования: В период руководства И. В. Сталина были допущены перегибы и просчеты в национальной политике на Северном Кавказе и в Закавказье, которые привели к депортации некоторых народов, произошел отход от ленинской интернациональной политики. Актуальность исследования: В данном регионе всегда был пёстрый национальный состав. На данный момент на Северном Кавказе проживает около 62 этнических групп, что в свое время заставляло советское руководство большее внимание уделять национальному вопросу именно в нашем регионе. Для современной России крайне важно изучать способы разрешения национальных конфликтов в прошлом и не допускать просчёты, какие были допущены при решении этих этнических проблем. Мы считаем, что стоит большее внимание уделить национальной политики на Кавказе И. В. Сталина с момента, когда он стал народным комиссаром по делам национальности в 1917 году и до момента его смерти в 1953 году. Новизна исследования: Рассматривается национальная политика И. В. Сталина в комплексе различных направлений – языковая, кадровая, религиозная, административная. Методы исследования: Ретроспективный метод исследования, сравнительный метод исследования.

## **ВОЙНА 1812 ГОДА. ЗАБЫТЫЕ ИМЕНА**

***Ванчура Михаил Александрович***

***Научный руководитель Мишина Марина Михайловна***

*Первая Московская гимназия, Москва*

Война 1812 года – яркая страница в истории России. Казалось бы, те, кто интересуется событиями прошлого, знают о ней практически все.

Однако, когда я решил узнать подробности о подвигах партизанского отряда Д. Давыдова, оказалось, что, воспевая поэта-гусара, никто не упоминает (или почти не упоминает) о его боевых друзьях. Но ведь Давыдов сражался не в одиночку. Кто же был плечом к плечу рядом с ним в эти суровые дни? Как сложилась жизнь этих людей? Я полагаю, что в век интернета, когда информация самой различной направленности стала доступной каждому, даже школьник способен внести свою лепту в сохранение исторической памяти о людях, послуживших во славу Отечества, восстановив тем самым историческую справедливость. Таким образом, цель моей работы – доказать, что уточнение некоторых исторических сведений, необходимых для создания более полной и точной картины событий прошлого и сохранения исторической памяти, доступно не только профессиональным историкам, но и моим ровесникам, заинтересованным в восстановлении исторической справедливости. Для начала мне пришлось найти информацию о партизанских отрядах 1812 года, узнать историю создания отряда Дениса Давыдова, уточнить имена его боевых товарищей, попытаться узнать их биографию и боевые заслуги. Эта часть работы, безусловно, была для меня наиболее интересной. Об Отечественной войне 1812 года написано огромное количество статей, монографий, диссертационных исследований. Это многочисленные труды Е. В. Тарле, А. З. Манфреда, П. А. Жилина, Б. С. Абалихина. Именно партизанскому движению и, в частности, участию крестьян в этой войне были посвящены работы С. Б. Окуня, А. В. Фадеева, И. И. Ростунова, Л. А. Павловой, О. В. Орлик, Н. М. Дружинина. Эти исследования продолжаются. Уже в XXI веке были защищены диссертации: «Тыловое обеспечение русской армии в Отечественной войне 1812 года.» – Кузьмин А. А. (2001 г.), «Отечественная война 1812 года: Историографическое исследование» – Шейн И. А. (2002 г.), «Провинциальное общество и отечественная война 1812 года» – Белоусов С. В. (2007 г.), «Отечественная война 1812 года в зарубежной историографии» – Шистеров М. В. (2009 г.), «Россия в наполеоновских войнах 1805–1815 гг.» – Безотосный В. М. (2013 г.) Однако, несмотря на огромное количество работ, посвященное подвигам отряда Д. Давыдова и событиям войны 1812 года, мы практически не знаем имен тех, кто сражался рядом с поэтом-партизаном. В ходе работы



мне пришлось прочитать большое количество архивных документов: рапортов, приказов, наградных списков, записей в генеалогических справочниках и т.д. Сопоставляя эти документы, я столкнулся не только с недостатком информации о боевых товарищах Давыдова, но и с путаницей в некоторых именах и фамилиях, которая искажала факты, и которую я постарался прояснить и ликвидировать. Путаница вполне объяснима: во многих семьях было несколько участников боевых действий, кроме того, в рукописные документы, которые писались часто в короткие минуты отдыха между сражениями, легко могла вкратиться ошибка, искажавшая фамилию. Некоторые имена и фамилии просто неразборчиво написаны.

Я надеюсь, что результаты моей работы можно будет использовать на уроках истории, факультативах, и что они заинтересуют моих ровесников. Мы должны знать и помнить имена тех, кто воевал за свободу и независимость Отечества.



VI Всероссийская конференция обучающихся  
**«ВЕЛЕНИЕ ВРЕМЕНИ»**



**ВЕЛЕНИЕ**  
**· ВРЕМЕНИ ·**

**ЛИНГВИСТИКА**

**Москва, 2019**

## **ИНОЯЗЫЧНЫЕ ЭЛЕМЕНТЫ В ТЕКСТАХ НАЗВАНИЙ СОВРЕМЕННЫХ ХОББИ И УВЛЕЧЕНИЙ**

*Фурсанова Дарья Денисовна*

*Научный руководитель Фомичева Елена Валентиновна*

*МАОУ СОШ № 40, Вологодская область, г. Череповец*

Трудно представить нашу жизнь без названий. Мы настолько привыкли к ним, что не задумываемся об их происхождении, истории, причинах возникновения того или иного названия. Каждое из названий выполняет целый комплекс различных функций, совмещает в себе определенную гамму значений. Как и почему происходит процесс называния того или иного хобби, какие способы образования слов используются чаще всего? Данное исследование поможет дать ответы на поставленные вопросы.

Актуальность данного исследования определяется важностью изучения темы словообразование в курсе английского языка средней школы. Большинство учащихся школы – подростки, которым интересно все новое и необычное. Многие из них имеют хобби, количество которых увеличилось в настоящее время. За последние два десятилетия в мире появилось много новых увлечений, привлекающих внимание школьников.

Целью исследования явилось изучение названий модных хобби и увлечений, имеющих англицизмы и иные иноязычные элементы. Объектом данного исследования выступили названия современных хобби и увлечений, предметом – названия спортивного инвентаря, наборов и материалов для творчества, страницы Интернет сайтов.

В результате исследования была выдвинута гипотеза о том, что в основе названий новых видов хобби лежит процесс выполнения деятельности или предмет (ы), используемые для такого рода занятия. Для решения поставленных задач были использованы методы: наблюдения и анализа.

Все названия хобби были проанализированы по таким составляющим, как способ словообразования, история происхождения и идея.

В английском языке выделяют следующие способы словообразования: конверсия, изменение ударения, чередование звуков, словосложение, сокращение, аффиксация (префиксация и суффиксация).

Данная работа знакомит учащихся с основными способами образования названий современных хобби в английском языке и может быть

полезна для ознакомления с темами «Хобби», «Словообразование» в средней школе.

Всего было изучено и проанализировано 42 наименования современных видов хобби, в которых встречаются иноязычные элементы. Среди них определено, что 19 относятся к активным хобби, а 23 к пассивным.

Больше всего обнаружено названий хобби, образованных путем словосложения – 16. Видов хобби, полученных путем прибавления суффикса *ing* – 14. Количество хобби, образованных способом словосложения + суффикс *ing* – 11. Одно хобби образовано путем суффиксации.

В процессе работы были выявлены основы, которые встречались несколько раз: *body, make, art, surf, book, board*.

В результате исследования наша гипотеза подтвердилась – в основе названий новых видов хобби лежит процесс выполнения деятельности или предмет(ы), используемые для такого рода занятия.

## **СПОСОБЫ ПЕРЕВОДА ПОЛИТИЧЕСКИ КОРРЕКТНОЙ ЛЕКСИКИ В СМИ**

*Сафронова Александра Владимировна*

*Научный руководитель Стахова Лариса Владимировна*

*ГАОУ ВО ЛО «Ленинградский государственный университет  
имени А. С. Пушкина», г. Санкт-Петербург*

Глобализация и соответствующие изменения в сознании людей привели к появлению и распространению политической корректности. Своими корнями это явление уходит к борьбе против расовых притеснений в США во второй половине 20 века. Политкорректность – это явление в языке, которое выражается в стремлении заменить слова, задевающие чувства и достоинство определенных групп людей, лексикой с нейтральной окраской. Тематически политкорректную лексику целесообразно разделить на три основные группы: расовую, гендерную и социальную.

Принято считать, что в русском языке политкорректность менее развита, чем в языках стран Запада. Наиболее широко этот пласт лексики представлен в СМИ, которые все чаще подвергаются переводу, следовательно, при переводе текстов на русский язык переводчики сталкиваются с рядом трудностей в виде, например, безэквивалент-

ной лексики. Главной задачей переводчика является сохранение коммуникативно-прагматического эффекта. Для этого используется ряд преобразований.

В данной работе было проведено исследование, целью которого стало изучение наиболее частотных способов передачи политически корректной лексики на примере переводов англоязычных статей. Для анализа был отобран ряд статей разной тематики. Нами был составлен список переводческих стратегий, которые будут рассматриваться при анализе перевода политкорректной лексики:

1. Калькирование, транскрипция, транслитерация, описательный перевод;
2. Переводческие трансформации (опущение, добавление, компенсация, антонимический перевод);
3. Подбор аналога.

Нами были рассмотрены 80 единиц политкорректной лексики, выявленных в оригинале, и их соответствий в переводе. Наибольший интерес для анализа представляли примеры, относящиеся к расовой и социальной группам политкорректной лексики.

При переводе расовой политкорректности используется большое количество относительно устойчивых вариантов перевода, как правило, являющихся кальками оригинальных англоязычных эвфемизмов, например, *native-born American* (коренной американец). Однако иногда переводчики прибегают к описательному переводу в целях достижения необходимого эффекта нейтральности и для лучшего понимания посыла используемого эвфемизма. Например, в оригинале статьи издания *The Guardian* автор пишет: «As an athlete, a woman of color ...». Перевод сайта «ИноСМИ»: «Я спортсменка, мать и принадлежу не к белой расе...» Здесь раскрыл суть эвфемизма через описательный перевод. Важно также отметить изменения в структуре оборота. Переводчик превратил номинативную конструкцию оригинала в глагольную конструкцию, добавив слово принадлежу. В целом политкорректность высказывания сохранена, смысл оборота ясный. Благодаря более детальному объяснению читатель ощущает большую научность и соответственно оценочную нейтральность текста.

Социальная политкорректность является более насыщенной оригинальными, не имеющими устойчивых переводов и аналогов в русском языке политкорректными единицами. Большое количество примеров

было обнаружено в текстах, посвященных проблемам ЛГБТ-сообщества. Это может быть связано с активной борьбой с притеснениями сексуальных меньшинств в США. Для России по идеологическим соображениям эта тема не столь актуальна, поэтому для переводчиков многие лексические единицы являются безэквивалентной лексикой. Для ее перевода чаще всего были использованы калькирование и описательный перевод, также встречались случаи опущения.

Гендерная политкорректность в основном выражалась в отказе английского языка от использования «сексистских» морфем, указывающих на гендерную принадлежность деятеля. Сюда относятся такие изменения, как например, *women – womyn* или *wimin*. В русских переводах подобные орфографические изменения переданы не были. Стоит отметить, что в то время как английский язык стремится к нейтрализации гендерности слов, русский язык в большинстве случаев просто не может использовать такую стратегию. Связано это с грамматическими различиями. По этой причине, переводчикам просто приходилось отказываться от нейтральных форм (*athlete – спортсмен, спортсменка*). Так же в ходе исследования было обнаружено довольно распространенное явление замены

В целом было отмечено стремление русского языка к большему приобщению к явлению политкорректности. Переводчики все реже прибегают к опущениям, стараясь как можно полнее воспроизводить политкорректные единицы.

## **ЯЗЫК SMS**

*Ковальчук Светлана Олеговна*

*Научный руководитель Данильцова Виктория Балабеговна*

*МБОУ «Журавская общеобразовательная школа», Республика Крым,  
г. Журавки*

«Кто стучится в дверь ко мне с толстой сумкой на ремне?» Помните эти строчки?! Только вот в последнее время почтальон является редким гостем, да и сумка его на ремне заметно легче стала. А письмо, наверное, сейчас редкость. Отошли мы от этого жанра. Наше общение ограничивается SMS – сообщениями и интернетом. Учёные бьют тревогу: эти виды общения не способствуют укреплению дружеских отношений, чувства и мысли общающихся остаются за пределами

переписки. В интернете мы пишем всё же подробнее о каких –то событиях, смайлики, выражающие чувства и настроения, оставляем, а вот с SMS – сообщениями дела обстоят намного хуже.

Если бы семь лет назад спросили, что такое SMS, то многие бы затруднились ответить. Сегодня даже ребёнок, не умеющий читать, понимает, о чём идёт речь. По стилю SMS – письма пришли на смену телеграфным сообщениям, которые всегда отличались краткостью (ведь за каждое слово надо платить). Было бы не обидно, если бы они вытеснили лишь телеграммы, но вот так получилось, что они начинают интенсивно вытеснять и письма из нашей жизни.

В своей работе мы рассмотрели факты влияния СМС на грамотность учеников. Глаза образованного человека не хотят воспринимать орфографических и пунктуационных ошибок, которыми пестрят SMS-сообщения.

Необходимо обратить внимание школьников на культуру общения, на грамотное оформление своих мыслей при составлении SMS



VI Всероссийская конференция обучающихся  
**«ВЕЛЕНИЕ ВРЕМЕНИ»**



**ВЕЛЕНИЕ**  
**· ВРЕМЕНИ ·**

**ЛИТЕРАТУРОВЕДЕНИЕ**

**Москва, 2019**

## **ОСОБЕННОСТИ АНГЛИЙСКОЙ И РУССКОЙ ГОТИКИ В ЛИТЕРАТУРЕ НА ПРИМЕРЕ РОМАНА Э. БРОНТЕ ГРОЗОВОЙ ПЕРЕВАЛ И ПОВЕСТИ А.С. ПУШКИНА ПИКОВАЯ ДАМА**

*Миллер Валерия Сергеевна*

*Научный руководитель Венедиктова Тамара Николаевна*

*МАОУ СШ № 150, Красноярский край, г. Красноярск*

Готическая литература – это произведения мистического толка, главными героями которого являются мрачные люди с загадочным и тёмным прошлым. Зародился жанр готики в литературе в Англии. Основоположителем готического стиля является Хорас Уолпол. В России готика не так популярна. Интерес к ней возник на рубеже 18-начала 19 века. Первым образцом русской готики является повесть Н. М. Карамзина «Остров Борнгольм». Готика всегда привлекала авторов тем, что является чем-то таинственным и необъяснимым. Здесь можно дать волю своему воображению. Произведения данного жанра читают люди уже более трёх столетий. Исследований, посвященных готической литературе, очень много. Например, «Готическое пламя» Монтегю Саммерс, «Готический поиск» Уолтер Фрай, «История ужаса: Исследование готического романа» Эдит Биркхэд. Но в литературоведении существует мало работ, где ученые сравнивают русскую и английскую готику, и именно в этом заключается новаторство нашей работы.

Цель работы: выявление особенностей английской и русской готики в произведениях А. С. Пушкина «Пиковая дама» и Э. Бронте «Грозовой перевал».

В ходе исследования предпринята попытка решить следующие задачи:

1. Определить особенности готического жанра.
2. Рассмотреть значимость готического жанра в повести А. С. Пушкина «Пиковая дама».
3. Определить своеобразные черты готического жанра в романе Э. Бронте «Грозой перевал».
4. Сопоставить и сравнить произведения А. С. Пушкина «Пиковая дама» и Э. Бронте «Грозовой перевал» с точки зрения готики.

Методологической основой работы являются общенаучные методы исследования, которые дополняют друг друга: метод контекстного

анализа, метод сопоставления данных, метод обобщение информации и выявление особенностей.

Актуальность работы заключается в том, что, готика всегда воздействовала эмоционально на человека. Людям интересно проникнуть в тайны потустороннего мира. Они начинают верить в нечто сверхъестественное и необычное.

Мы выдвигаем одну гипотезу:

Русская и английская готика обладают различными чертами.

В ходе исследование мы достигли своей цели и решили все задачи.

Наша гипотеза подтвердилась, так как роман «Грозовой перевал» обладает множеством готических черт, а повесть «Пиковая дама» включает в себя только те особенности, без которых не мог бы существовать жанр готики.

**ВИДОИЗМЕНЕНИЕ КОМПОЗИЦИОННОГО  
ИЗОБРАЖЕНИЯ СОБЫТИЙ РОМАНА  
М. Ю. ЛЕРМОНТОВА «ГЕРОЙ НАШЕГО ВРЕМЕНИ»  
В РОМАНЕ М. ПАВИЧА «СЕМЬ СМЕРТНЫХ ГРЕХОВ»**

*Марчак Мария Михайловна*

*Научный руководитель Венедиктова Тамара Николаевна*

*МАОУ СШ № 150, Красноярский край, г. Красноярск*

В настоящее время в работах некоторых исследователей-филологов, всё чаще упоминается о нелинейном тексте, об особенностях нелинейного сюжета в произведениях. Михаил Юрьевич Лермонтов также использовал нелинейный сюжет, умышленно нарушая хронологию глав, в своём известнейшем романе «Герой нашего времени». Нелинейный текст как явление современной художественной литературы нашел наиболее яркое воплощение в творчестве сербского поэта и прозаика Милорада Павича. Актуальность выбора темы обусловлена тем, что, нелинейный текст – наименее изученный вопрос с точки зрения литературоведения, хотя эта деталь очень важна для композиции произведения.

В ходе исследования предпринята попытка решить следующие задачи:

1. Выявить особенности нелинейного текста в литературе.
2. Определить роль нелинейного сюжета, нарушения хронологии повествования в романе М. Ю. Лермонтова «Герой нашего времени».

3. Определить роль нелинейного сюжета в романе М. Павича «Семь смертных грехов».

4. Сделать вывод о значимости нелинейного повествования в «Герое нашего времени» и в «Семи смертных грехах».

Объектом исследования в данной работе являются роман М. Ю. Лермонтова «Герой нашего времени» и роман М. Павича «Семь смертных грехов». Предметом исследования является нелинейный сюжет в романе М. Ю. Лермонтова «Герой нашего времени» и в романе М. Павича «Семь смертных грехов». Методологической основой работы являются общенаучные методы исследования, которые проверяют и дополняют друг друга: метод контекстного анализа, метод сопоставления данных, сравнительно-описательный метод. Новизна нашей научной работы обусловлена рассмотрением особенностей нелинейного сюжета в романе М. Павича «Семь смертных грехов», так как творчество М. Павича недостаточно исследовано специалистами в области литературы.

Исходя из вышесказанного, мы выдвигаем одну гипотезу:

Так как роман «Герой нашего времени» написан в 19 веке и представляет собой произведение с нелинейным сюжетом, то композиционные особенности, выделенные М. Ю. Лермонтовым, найдут отображение в романе «Семь смертных грехов» Милорада Павича.

В ходе исследования все поставленные задачи были реализованы, а цель достигнута. Гипотеза нашего исследования подтвердилась только частично, потому что Милорад Павич любил русскую литературу и увлекался ей, живя в современном обществе, он мог отобразить композиционные особенности, выделенные М. Ю. Лермонтовым. Однако М. Павич и М. Ю. Лермонтов преследовали совершенно разные цели при использовании нелинейного типа повествования, и если в «Герое нашего времени» автор использовал данную композицию для раскрытия образа главного героя, то Милорад Павич применил концентрический сюжет для выделения проблематики романа.

## **ОБРАЗ ВОДЫ В ТВОРЧЕСТВЕ БОРИСА ГРЕБЕНЩИКОВА**

*Крутикова Анастасия Денисовна*

*Научный руководитель Литаврина Валентина Федоровна*

*МАОУ «КУГ № 1 – Универс», Красноярский край, г. Красноярск*

«Вода для меня – элемент, имеющий огромное значение на всех уровнях. Начиная с символики «Дао дэ цзин» и кончая просто символом воды. Вода – это огромная тайна, мы к ней привыкли, мы этого просто не замечаем!» – говорил БГ в интервью с А. Матвеевым в 1985 году.

Меня заинтересовало творчество Бориса Гребенщикова, одного из ленинградских рок-представителей, прежде всего тем, что в его творчестве встречается большое количество природных образов. Образ воды у этого автора является одним из центральных природных образов.

Актуальность данной темы определяется неотъемлемостью образа воды в системе природных образов. В. Е. Хализев в учебнике «Теория литературы» пишет, что «образы природы (как пейзажные, так и все иные) обладают глубокой и совершенно уникальной содержательной значимостью».

Стоит отметить, что отдельных статей именно про образ воды в текстах БГ не было найдено, поэтому возникло желание провести собственное научное исследование по данной теме. Существуют работы, где образ воды лишь упоминается. В основном авторы статей рассказывают, например, о структуре символики и логике порождения смысла в песнях БГ.

Цель данного исследования: выявить особенности образа воды в поэзии БГ.

В ходе данной исследовательской работы мы ответили на вопросы: каковы особенности образа воды в творчестве Бориса Гребенщикова и какова его функция? Говоря об особенностях образа воды в творчестве БГ, можно сделать следующие выводы:

1. Образ воды в творчестве БГ имеет разнообразные проявления: реки, снега, дождя, духовной жажды, воды как напитка, корабля.

2. Образ воды в творчестве БГ реализуется в теме любви, в теме потери жизненного смысла, теме утраты пути.

3. Были выявлены другие образы и мотивы, которые часто используются автором в совокупности с образом воды. Например, образ света и огня дополняет образ воды в песнях, посвященных любви.

4. Образ воды выступает символом обретения свободы, избавления от прошлого, очищения и перерождения, поиск нового жизненного пути.

5. Особенность образа воды у БГ заключается в том, что он часто связывает его с буддизмом, обращается к религии («Евангелие»), к библейским мотивам (мотив очищения, к примеру).

Практическая ценность данной работы заключается в том, что в ней раскрываются значимые аспекты творчества БГ: обращение поэта к водной стихии, которая в его творчестве имеет разнообразные проявления – реки, дождя, снега и льда, духовной жажды, корабля, напитка.

В будущем планируется дополнить данную работу главой или же провести отдельное исследование на тему обращения БГ к религии, малым культурам, мифологии. Мы убедились в том, что эта тема обширная и ей нужно уделить особое внимание.

VI Всероссийская конференция обучающихся  
**«ВЕЛЕНИЕ ВРЕМЕНИ»**



**ВЕЛЕНИЕ**  
**· ВРЕМЕНИ ·**

**МАРКЕТИНГ**

**Москва, 2019**

## **ПЕРСПЕКТИВЫ ПРИМЕНЕНИЯ ТЕХНОЛОГИИ БЛОКЧЕЙН В РАСШИРЕНИИ КЛИЕНТСКОЙ БАЗЫ КРЕДИТНЫХ ОРГАНИЗАЦИЙ**

*Кашин Иван Романович*

*Научный руководитель Черноморец Татьяна Викторовна*

*КМПО РАНХиГС, г. Москва*

В 2018 году рост долговой нагрузки россиян стал рекордным за пять лет. Увеличение задолженности населения увеличивает кредитные риски банков и препятствует наращиванию прибыльности за счет этого сектора. С другой стороны, обслуживание и кредитование реального сектора экономики ограничено в силу стагнации экономического развития в России и сложностей смены юридическими лицами обслуживаемого их банка. В такой ситуации, финансовые институт находятся в поиске технологий, позволяющих увеличивать клиентскую базу, наращивать доходы и снижать издержки.

С 2017 года, благодаря хайпу вокруг криптовалюты Bitcoin, технология блокчейн получила свое развитие в финансовой сфере. Одной из важнейших работ можно считать научно-популярную книгу Генкина А. «Блокчейн: Как это работает и что ждет нас завтра». Практика применения технологии за последний год наращивается в геометрической прогрессии, поэтому исследование построено на большом количестве статей, публикаций, проектов нормативных документов. Все они ориентированы на изучение новой технологии, разработку предложений в ее применении для кредитных организаций. Как правило, участниками систем, построенных на этой технологии, предлагаются крупные игроки финансового рынка. В данной работе изучается возможность применения технологии блокчейн в работе банков с массовым сегментом рынка.

Целью данной работы является исследование перспектив применения технологии «блокчейн» в маркетинге кредитных организаций. Исходя из поставленной цели были решены следующие задачи:

1) Изучено понятие и основы работы технологии блокчейн. Блокчейн – распределенная база данных, которая содержит информацию обо всех транзакциях (более обобщенно – коммуникациях), проведенных участниками системы. Важно то, что совершение действия доказано, потому что сразу после него и перед ним тоже есть



предыдущие блоки (поменяв информацию в одном из них нарушится целостность и достоверность всей цепочки).

2) Проведено исследование правового поля, на котором может быть осуществлено регулирования блокчейн-технологии. В различных странах к правовому регулированию данной технологии относятся по-разному, но чем выше доверие к технологии, чем быстрее государство идет на сближение с участниками блокчейн-технологии, тем выше вероятность ее развития во всех сферах деятельности. В России на сегодняшний день проводится активная работа по закреплению понятий блокчейн, цифровая валюта, смарт-контракты в законодательных актах. Стоит ожидать, что к концу 2019 года будет принят закон, регулирующий эту сферу деятельности.

3) Рассмотрены примеры применения новейших технологий в финансовой сфере. Достаточно большой пул примеров свидетельствует о том, что отсутствие правового регулирования технологии в России, позволяет использовать блокчейн только в качестве эксперимента и только внутри замкнутой, незначительной по количеству игроков системе.

4) Проанализирована эффективность работы блокчейн для привлечения клиентов банка. Чем больше игроков, тем более надежной становится цепочка блоков, тем выше доверие к системе, поэтому решив вопрос с правовым регулированием, кредитные организации могут сделать попытку внедрить технологию блокчейн в работу с населением и малым бизнесом. Именно за счет этого сегмента рынка возможно расширение клиентской базы банков.

5) Озвучены перспективы технологии блокчейн в маркетинге кредитных организаций. Уже сейчас в практику банков на основе мобильных приложений внедряется система краудлендинга, т.е. онлайн-кредитования физическими лицами. Краудлендинг является одним из частных случаев краудфандинга, который в свою очередь понимается как способ коллективного финансирования, основанный на добровольных взносах. Если объединить эти взносы в единую систему с использованием технологии блокчейн, то каждый вкладчик будет понимать цели расходования его капиталов, а каждый заемщик отвечать не перед единым финансовым центром, а перед населением. Это позволит бизнесу осознавать свою социальную ответственность за привлекаемый капитал, населению почувствовать в развитии всех отраслей народного



VI Всероссийская конференция обучающихся «ВЕЛЕНИЕ ВРЕМЕНИ»

хозяйства, а банках стать посредником, сократив издержки и увеличив прибыль за счет большого числа потребителей его услуг.

VI Всероссийская конференция обучающихся  
**«ВЕЛЕНИЕ ВРЕМЕНИ»**



**ВЕЛЕНИЕ**  
**· ВРЕМЕНИ ·**

**МЕНЕДЖМЕНТ**

**Москва, 2019**

## **ЭКОНОМИЧЕСКАЯ БЕЗОПАСНОСТЬ КАК ОСНОВА ЭФФЕКТИВНОГО ФИНАНСОВОГО МЕНЕДЖМЕНТА ПРЕДПРИЯТИЯ**

*Павловская Ксения Сергеевна*

*Научный руководитель Шеховцова Анна Викторовна*

*ФГБОУ ВО «Санкт-Петербургский государственный архитектурно-строительный университет», г. Санкт-Петербург*

Финансовые ресурсы выполняют важную роль в рыночной экономике, с их помощью можно обеспечить индивидуальный и общественный кругооборот производственных и других денежных фондов, регулировать различные структурные элементы экономики, как отраслевые, так и территориальные, стимулировать быстрее внедрение научно-технических достижений, поэтому необходимо выделить управление ими в отдельную, самостоятельную сферу деятельности, а именно, в финансовый менеджмент.

Понятие «финансовый менеджмент» обозначает процесс управления финансовыми ресурсами субъекта, а также самой финансовой деятельностью для достижения поставленных целей и задач.

Цель финансового менеджмента – достижение максимального уровня прибыли и обеспечение наилучших условий функционирования предприятия при эффективном управлении финансовой политики.

По своему содержанию финансовый менеджмент является комплексным, в связи с этим выделяют следующие основные группы выполняемых им функций:

- 1) функции субъекта управления;
- 2) специальные функции.

Далее необходимо рассмотреть и проанализировать связь финансового менеджмента и экономической безопасности предприятия. Следовательно, важно раскрыть понятие «экономической безопасности предприятия».

Экономическая безопасность предприятия – это состояние защищенности жизненно важных интересов предприятия от внутренних и внешних угроз, формируемое руководством и коллективом предприятия путем реализации мероприятий правового, экономического, организационного, инженерно-технического и социально-психологического направлений.

Финансовый менеджмент объединяет управленческую и финансовую составляющие экономической безопасности, обеспечивая при этом состояние наиболее эффективного использования корпоративных и финансовых ресурсов.

Финансовый менеджмент строится на постановке целей, определении задач, выборе методик наиболее адекватно и комплексно оценивающих финансовые угрозы предприятия, оценке степени соответствующих угроз для последующего управления денежными и финансовыми потоками предприятия, проведения политики контроля за поступлением денежных средств, происхождение денежных поступлений, как они передаются и как перечисляются. Данные задачи и направления финансового менеджмента обеспечивают экономическую безопасность предприятия.

Таким образом, предприятия, следящие за своей финансовой устойчивостью и экономической безопасностью, должны разрабатывать финансовую стратегию, то есть грамотно управлять всеми финансовыми ресурсами предприятия. Именно благодаря финансовому менеджменту, предприятия могут избежать или значительно снизить потери, неизбежные при ведении хозяйственной деятельности, обеспечивать себе финансовую стабильность и экономическую безопасность.

## **СОВЕРШЕНСТВОВАНИЕ МАТЕРИАЛЬНОГО ВОЗНАГРАЖДЕНИЯ ПЕРСОНАЛА ФИРМЫ АДИДАС**

*Флеглер Елизавета Андреевна*

*Научный руководитель Цугленок Ольга Михайловна*

*Ачинский филиал ФГБОУ ВО Красноярский ГАУ, Красноярский край,  
г. Ачинск*

Актуальность темы заключается в том, что важнейшим ресурсом и основным фактором производства любой организации является ее персонал. В рыночной системе персонал коммерческой организации выполняет основные функции по ведению бизнеса посредством продажи организации собственной рабочей силы.

Денежная оценка оказываемых хозяйствующему субъекту услуг со стороны работника проявляется в форме вознаграждения за те или иные физические или интеллектуальные усилия. Для организации степень полезного эффекта от использования трудовых ресурсов за-

висит от множества факторов, среди которых – уровень образования и квалификации сотрудников, удовлетворенность условиями труда и психологическим климатом в коллективе, осознание корпоративных интересов и стратегических целей компании. Однако главным стимулирующим рычагом, является размер и периодичность выплаты вознаграждения, адекватно отражающего трудозатраты работников.

Гибкая политика в области вознаграждения персонала при соответствующем моральном стимулировании объективно позволяет организации повысить уровень производительности труда, а, следовательно, и ряд важнейших результативных показателей деятельности компании.

От уровня вознаграждения зависят ключевые социально-демографические показатели, такие, как доходы населения по отраслям деятельности, регионам, по стране в целом, границы прожиточного минимума, степень доступности для граждан различных материальных благ. В рамках коммерческой организации вознаграждение персонала присутствует как в затратах, занимая значительный удельный вес, так и в прибыли хозяйствующего субъекта. Движение денежных средств, материальных потоков, иных ресурсов, как правило, затрагивают и оказывают серьезное влияние на формирование вознаграждений, их размер и структуру.

Отмеченные особенности доказывают необходимость изучения системы вознаграждения, проведение экономического анализа и учета материального стимулирования, использование на практике организационно-методических положений оценки вознаграждения персонала коммерческой организации, что подчеркивает актуальность выбранной темы работы.

VI Всероссийская конференция обучающихся

**«ВЕЛЕНИЕ ВРЕМЕНИ»**



**ВЕЛЕНИЕ  
· ВРЕМЕНИ ·**

**МУНИЦИПАЛЬНОЕ ПРАВО**

**Москва, 2019**

## **МАГДЕБУРГСКОЕ ПРАВО**

*Коршунова Ксения Николаевна*

*Научный руководитель Лялина Людмила Анатольевна*

*МАОУ «МСОШ № 16», Челябинская область, г. Миасс*

Магдебургское право – феодальное право, основным принципом которого являлось самоуправление горожан. Согласно ему города получали экономические и общественно-политические льготы, а также имущественные права.

Целью работы является изучение положений Магдебургского права, а также выявление эффективности наделения этим правом городов средневековья.

Жители городов, получивших Магдебургское право, освобождались от феодальных повинностей, от власти воевод, старост и других государственных чиновников. Нормы этого права регулировали управление городом, общественно-правовые отношения, порядок суда и судопроизводства, определяли меры уголовного наказания, регламентировали внутреннюю уставную деятельность купеческих корпораций, ремесленных цехов и торговли. На основе Магдебургского права в городе создавался выборный орган самоуправления – магистрат. В него входили войт, бурмистр, радники, лавники и магистратский писарь, комиссар или межовщик, городничий и возный.

Мною была анализирована историческая литература на тему Магдебургского права, рассмотрены результаты его применения, изучены и систематизированы различные мнения об эффективности влияния права на уклад жизни в городах средневековья.

Все найденные оценки влияния права оказались одобрительными. Это означает, что многие считают Магдебургское право очень полезным и эффективным преобразованием, оказавшим положительное влияние на жизнь горожан. Сравнив положительные и отрицательные последствия применения права, был сделан вывод о том, что оно являлось эффективным дополнением к правовой системе городов и государств средневековья, расширило горизонты деятельности жителей городов и помогло им обрести некоторую независимость и способность самостоятельно решать локальные проблемы. После сравнительного анализа правовых элементов Магдебургского и современного права я выделила заимствованные детали: например, об



участии народа в городском самоуправлении, о разделении функций судов и т.д.

Мною был сделан вывод об исключительности правового опыта, рассмотренного в исследовании. Невозможно не согласиться с тем, что Магдебургское право способствовало серьёзным преобразованиям, которые изменили уклад городской жизни. Произошли полезные коренные изменения отношений, в большей степени положительно воздействующие на социально-экономическую сферу.



VI Всероссийская конференция обучающихся  
**«ВЕЛЕНИЕ ВРЕМЕНИ»**



**ВЕЛЕНИЕ**  
**· ВРЕМЕНИ ·**

**ПЕДАГОГИКА**

**Москва, 2019**

## **ФОРМИРОВАНИЕ СПОСОБНОСТИ К НЕНАСИЛЬСТВЕННОМУ ВЗАИМОДЕЙСТВИЮ У ДЕТЕЙ СТАРШЕГО ДОШКОЛЬНОГО ВОЗРАСТА**

*Бауэр Ольга Юрьевна*

*Научный руководитель Попова Елена Исааковна*

*ИПИ им. П. П. Ершова (филиал ТюмГУ), Тюменская область,  
г. Ишим*

В настоящее время очевидно повышение научного и общественного интереса в стране и за рубежом к проблеме формирования способности к ненасильственному взаимодействию у детей дошкольного возраста. К сожалению, недоброжелательность, озлобленность, агрессивность все больше распространяются в детской среде; физическое, эмоциональное насилие становятся привычными проявлениями социальной жизни; стереотипы, запреты, отсутствие знаний препятствуют формированию позиции ненасилия. Не является исключением и детский сад. Между тем, база ненасильственного взаимодействия должна складываться на самых ранних этапах развития личности – в дошкольном детстве – периоде приобщения ребенка к окружающему миру, его начальной социализации.

Вопросами формирования способности к ненасильственному взаимодействию у детей занимались В. Г. Маралов, В. А. Ситаров, А. А. Рояк, И. Е. Буршит, Т. Н. Икрянникова и др.

Цель исследования: выявить, теоретически обосновать и экспериментально проверить педагогические условия формирования способности к ненасильственному взаимодействию у детей старшего дошкольного возраста.

Формирование способности к ненасильственному взаимодействию у детей дошкольного и старшего дошкольного возраста может осуществляться более успешно при соблюдении следующих условий:

- вооружение детей способами ненасильственного взаимодействия посредством реализации программы «Я и мир вокруг»;
- предупреждение конфликтов через использование цикла сказкотерапевтических занятий, направленных на понимание сущности своего «Я» и «Я» другого в ситуации конфликта, причинно-следственных связей событий и поступков, на осмысленное созидательное взаимодействие с окружающим миром.

Выводы и результаты:

1. В ходе исследования выявлены, обоснованы и экспериментально проверены педагогические условия формирования способности к ненасильственному взаимодействию у детей старшего дошкольного возраста;

2. Разработана и реализована программа «Я и мир вокруг», направленная на овладение ребенком способами ненасильственного взаимодействия со сверстниками;

3. Разработан и реализован цикл сказкотерапевтических занятий, ориентированный на понимание сущности своего «Я» и «Я» другого в ситуации конфликта, познание разных стилей мироощущения, осмысленное созидательное взаимодействие с окружающим миром.

4. Результаты проведенного эксперимента показали достоверные различия в изменениях показателей уровня сформированности способности к ненасильственному взаимодействию у детей контрольной и экспериментальной групп.

Воспитатели впервые получили новый методический инструментарий для формирования способности к ненасильственному взаимодействию у детей старшего дошкольного возраста в условиях ДОО.

## **РАЗВИТИЕ ЛИДЕРСКИХ КАЧЕСТВ У СТАРШИХ ШКОЛЬНИКОВ ПОСРЕДСТВОМ РОЛЕВОЙ ИГРЫ**

*Капшук Олеся Андреевна*

*Научный руководитель Кателина Анна Александровна*

*ГАОУ ВО ЛО «Ленинградский государственный университет имени А. С. Пушкина», г. Санкт-Петербург*

В условиях стремительного развития современного общества, при значительных изменениях в социуме и технологиях, все чаще возникает необходимость осваивать новые сферы деятельности. Мобильность и вариативность мышления, проявление творческого начала в любом виде деятельности, способность к поиску новых решений и организации их выполнения стали требованиями времени. Соответственно, возник большой запрос на людей, которых называют лидерами, и в первую очередь это, конечно, запрос государства. Данный тезис подтверждается тем, что в нормативных документах, регламентирующих деятельность образовательной сферы, в настоящее время встречается все большее

количество формулировок, связанных с понятием лидерства и лидерскими качествами обучающихся.

Необходимо отметить, что понятие лидерства как организации процесса поведения или деятельности людей посредством влияния личных качеств одного человека (лидера) изучается давно и тщательно в отечественной и зарубежной науках. Существуют различные точки зрения о том, являются ли данные качества врожденными или приобретенными. Второй вариант представляется наиболее верным, так как подтверждается, помимо эмпирических исследований, наличием практических способов развития таких качеств у человека.

Одним из средств развития лидерских качеств у обучающихся является сюжетно-ролевая игра, рассматриваемая как творчество особого вида при условии проведения ее под руководством педагога с допустимым уровнем контроля и руководства ею. Игра представляется наиболее актуальным методом обучения лидерству, так как, помимо поставленных образовательных задач, развивает чувство товарищества, активно включает ребенка в процесс социализации, активизирует детское творчество и самореализацию. Педагогика на современном этапе своего развития активно включает игровые методики в образовательный процесс, применяя их не только в качестве вспомогательного, но и в качестве основного метода обучения.

В качестве эксперимента нами был разработан комплекс из трех ролевых игр, демонстрирующий возможности использования этого метода в процессе исследования и формирования лидерских качеств у обучающихся: в качестве источника для выявления проявленных и скрытых лидерских способностей, индикатора для оценки уровня различных состояний группы и ее членов, инструмента для формирования определенных личностных качеств. Обработка результатов контрольного этапа эксперимента показала наличие положительной динамики у всего класса в целом, увеличилось количество «оценок», приближенных к «5». Обучающиеся стали более уверены в себе, некоторые в ходе проведенного комплекса игр открыли в себе организаторский талант, другие смогли снять эмоциональный зажим, что благотворно сказалось на их способности к коммуникации. Также в данном классе, помимо официального (формального) лидера наметилось несколько неформальных.

Таким образом, выявление и воспитание лидера является важной задачей педагогического процесса, так как только лидер способен

организовать коллектив для выполнения поставленной задачи в ситуации, выходящей за рамки стандартной. Ролевая игра в полной мере решает задачи, связанные с выявлением у обучающихся лидерских качеств, формированием и закреплением таких качеств при условии грамотной постановки задачи педагогом и разумного руководства процессом игры.

## **ПЕДАГОГИЧЕСКИЕ ИДЕИ ЯНУША КОРЧАКА**

*Ахмадеев Родион Равилевич*

*Научный руководитель Морозова Марина Ивановна*

*ГАОУ ВО ЛО «Ленинградский государственный университет имени А. С. Пушкина», г. Санкт-Петербург*

Несмотря на то, что с возникновения и развития педагогических идей Януша Корчака прошло около века, они не потеряли своей актуальности и в современной педагогике. Причем эти идеи универсальны как для школы, так и для семьи. Почему бы не объединить эти два института с целью реализации некоторых аспектов педагогики Януша Корчака? Проблема современных родительских собраний заключается в том, что на них не уделяется внимание педагогической подготовке и наставлению родителей. В основном обсуждаются проблемы успеваемости и нужд класса. Тем временем, профессиональные педагоги могут подсказать родителям, какие проблемы личного характера, личностного развития могут быть у их детей. Зачастую мамы и папы не видят таких вещей, они могут быть заняты своими трудностями, не обращая внимания на детские. Если же родители и замечают, то они не знают, как решить возникшую проблему. Не зря многие дети боятся рассказать родителям о своей влюбленности, плохой оценке в дневнике или о плохом отзыве учителя. Объясняется это недоверием и страхом ребенка по отношению к своим родителям.

Итак, перейдем к самому родительскому собранию. Целью родительского собрания станет разъяснение родителям особенностей воспитания детей. Задачами, сообразно цели, станут следующие пункты: 1. Выявление ложностей воспитания ребенка в семье. 2. Демонстрация особенностей детского самосознания и детской психики. 3. Консультация родителей по устранению проблем общения с детьми.

Для решения поставленных задач необходимо, чтобы родители полностью понимали, что значит быть ребенком. Родителям необходимо со всей полнотой окунуться в жизнь своего ребенка.

Для начала необходимо сказать вступительное слово: «Сегодня существуют разные подходы к воспитанию детей. Но на текущем собрании мы с Вами разберем педагогические идеи великого польского педагога и врача Януша Корчака, который знаменит не только своими взглядами, но и своим подвигом. Януш Корчак ради своих воспитанников пожертвовал собой, погибнув вместе с ними в газовой камере концентрационного лагеря Трешлинка.»

Несмотря на то, что игра – это форма работы с детьми, мы можем использовать ее и со взрослыми. Поэтому в качестве небольшой заправки предлагается игра. Важным моментом является то, что на собрании должны присутствовать семьи, а не отдельно взятые родители. Итак, семейной паре предлагается разделить на родителя и его ребенка. Основным условием игры является то, что взрослый человек демонстрирует поведение своего ребенка. А целью является постановка какой-либо семейной ситуации, выбор которой оставляется за игроками. Таким образом, становится ясно насколько хорошо родители знают своих детей. Стоит заметить, что в таком виде деятельности автоматически предусмотрен элемент конкуренции: вряд ли Семеновым будет приятно осознавать, что чета Ивановых знает своего ребенка лучше. Результат этой игры должен быть озвучен в конце родительского собрания. Нам, как классным руководителям, необходимо подмечать интересные моменты, происходящие во время игры.

Далее, мы можем начать вносить элементы серьезности в данное родительское собрание. Первым станет небольшое объяснение всего происходящего. Звучать это будет примерно следующим образом: «Все, что сейчас Вы показали и увидели происходило не просто так. Януш Корчак говорил, что взрослые – это бывшие дети, а дети – это будущие взрослые. Сейчас Вы сами окунулись в свое детство, в детство своего ребенка и, наверняка, поняли, каково это – быть ребенком. Наше собрание созвано не просто так. Цель нашей встречи следующая: научиться понимать своих детей. Результат, которого мы с Вами можем достичь описывает одна фраза Януша Корчака: «Воспитатель, который не вдабливает, а освобождает, не тянет, а поднимает, не угнетает, а способствует формированию личности, не диктует, а учит,



не требует, а спрашивает, вместе с ребенком переживает множество вдохновенных минут. Ему не раз придется затуманенными от слез глазами смотреть на борьбу ангела с дьяволом, где белый ангел одерживает победу».

Отправной точкой дальнейшей беседы станет тезис о необходимости наблюдения за ребенком: «Сегодня многие родители удивляются, когда видят, как их ребенок кривляется перед камерой в попытке сфотографировать себя. Но мало кто придает этому значение, просто закрывая глаза. Есть множество других показательных ситуаций, которых не замечают взрослые. Таким образом, мы можем очень многое понять, просто наблюдая за поведением ребенка и анализируя его. Януш Корчак говорил по этому поводу: «Я понимаю, почему ребенок может быть зрелым музыкантом. И когда мы присмотримся внимательнее к его рисункам, прислушаемся к его речи, когда он, наконец, поверит в себя и заговорит, – мы постигнем его огромную своеобразную ценность, мы обнаружим в нем поэта, художника, мастера чувства.»

Далее необходимо говорить об использовании полученных в ходе анализа сведений: «Полученные в результате анализа сведения необходимо хорошенько обдумать. Некоторые вещи могут пугать Вас, некоторые – могут нравиться. Соответственно, Вы можете влиять на своих детей, поощряя положительные проявления, устраняя – отрицательные. Но делать это необходимо с предельной осторожностью. Необходимо терпение и желание сотрудничать с ребенком, понимая, что он имеет свои мысли, потребности, желания. Богатый педагогический опыт Януша Корчака доказывает все вышесказанное: «Душа ребенка так же сложна, как и наша, полна аналогичных противоречий, находится в трагическом борении с извечным: хочу, но не могу, знаю, что надо, но не могу.» Великий польский педагог также напоминает нам о необходимости понимать ребенка, содействовать ему и сотрудничать с ним: «Ребенок – существо разумное, он хорошо знает потребности, трудности и помехи своей жизни. Не деспотичные распоряжения, не навязанная дисциплина, не недоверчивый контроль, а тактичная договоренность, вера в опыт, сотрудничество и совместная жизнь.»

В дальнейшем нам, как классным руководителям, необходимо говорить о способах сближения семьи: «Любой семье нужна близость между ее членами. Достичь этой близости можно совместными кинопросмотрами, литературными вечерами и другими подобными за-

нятиями. Все эти активности позволят Вам лучше понимать друг друга, увеличат уровень доверия.»

Стоит упомянуть и о гипер-опеке: «Одним из основных тезисов Януша Корчака является следующая фраза «В страхе, как бы смерть не отобрала у нас ребенка, мы отбираем ребенка у жизни; оберегая от смерти, мы не даем ему жить.» Далее педагог делает следующее умозаключение: «Вместо того, чтобы понять, матери и здесь жаждают переделать, силой навязать то, что лишь неспешно и осторожно можно выработать в постоянном усилии на пути, усеянном опытом множества неудач, несостоявшихся попыток и болезненных унижений. Всякий бездумный приказ только ухудшает положение вещей. Слова «иди, поиграй с детьми» наносят ему не меньший вред, чем «хватит тебе играть с детьми». Этими словами Корчак сообщает нам об опасности чрезмерной опеки, которая может сильно повлиять на развитие личности.»

В завершение родительского собрания хочется натолкнуть родителей на размышление: «Напоследок предлагаю Вам поразмыслить над следующим принципом педагогики Януша Корчака: «Право ребенка быть тем, что он есть.»

Благодаря существованию школы, может проводиться работа по воспитанию как взрослых, так и детей. Педагог берет на себя все больше и больше обязанностей, но разве это не единственный путь к тому, чтобы вырастить достойное поколение, способное заменить собой старшее, затмить заслуги старшего поколения.

## **ФОРМИРОВАНИЕ СОЦИАЛЬНОЙ КОМПЕТЕНТНОСТИ У ДЕТЕЙ СТАРШЕГО ДОШКОЛЬНОГО ВОЗРАСТА В СОВМЕСТНОЙ ДЕЯТЕЛЬНОСТИ**

*Слепнева Надежда Александровна*

*Научный руководитель Кипина Оксана Анатольевна*

*ИПИ им. П. П. Ершова (филиал ТюмГУ), Тюменская область,  
г. Ишим*

Современное, динамично развивающееся общество, требует от человека умений адаптироваться, социализироваться в социуме, безболезненно включаться в систему разнообразных отношений, иными словами, быть социально компетентным. Трендом современного

образования выступает развитие социального и эмоционального интеллекта, формирование soft skills (мягких навыков), напрямую связанных с социальной компетентностью. Согласно ФГОС ДО, важным достижением дошкольного детства становится формирование такого личностного качества как социальная компетентность.

Проблема формирования социальной компетентности у дошкольников изучалась многими авторами, которые обосновали ее необходимость, разработали содержание, средства формирования и т.п. Но анализ теории и практики по данному вопросу показал, что имеется существенный пробел в разработанности условий воспитания социальной компетентности в совместной деятельности со взрослыми и сверстниками.

Отсюда вытекает проблема нашего исследования, которая заключается в изучении педагогических условий формирования социальной компетентности у детей старшего дошкольного возраста в совместной деятельности.

Цель исследования: теоретически обосновать и экспериментально проверить эффективность педагогических условий формирования социальной компетентности у детей старшего дошкольного возраста в совместной деятельности.

В первой главе исследовательской работы мы уточнили понятие «социальная компетентность детей старшего дошкольного возраста», выявили ее содержание и особенности формирования. На основе этого определили педагогические условия формирования социальной компетентности у дошкольников:

- включение детей в сюжетно-ролевые игры с внесением в них усложнений (новые роли, действия, способы коммуникации);
- разработка и проведение проблемных ситуаций, направленных на формирование социальных компетенций: личностных, ценностных и коммуникативных.

В опытно-экспериментальной главе нами была осуществлена диагностика уровня сформированности социальной компетентности у дошкольников. Результаты показали следующее: высокий уровень выявлен у 16,65% дошкольников, средний у 59,95%, низкий у 23,9% детей. Результаты исследования показали необходимость специальной работы по формированию социальной компетентности у старших дошкольников в совместной деятельности, которая была реализована на формирующем этапе эксперимента.

Практическая значимость исследования:

- 1) разработаны и реализованы сценарии сюжетно-ролевых игр с последовательным усложнением;
- 2) разработаны и реализованы проблемные ситуации, направленных на формирование личностных, ценностных и коммуникативных социальных компетенций.

## **ЗНАЕШЬ ЛИ ТЫ КОНСТИТУЦИЮ РФ?**

*Усмонова Лия Амировна, Ибрагимова Луиза Камилловна*

*Научный руководитель Федотова Татьяна Николаевна*

*ГБПОУ Департамента здравоохранения города Москвы  
«Медицинский колледж № 1», г. Москва*

Создание интеллектуальных игр является одним из самых интересных направлений современного образования. Интеллектуальные игры достаточно сложны, но тем не менее очень интересны. Но ведь каждому студенту очень хочется самому создать пусть и самую простую, но свою интеллектуальную игру. Поэтому, получив предложение преподавателя, нам сразу же захотелось попробовать свои силы в роли создателей интеллектуальной игры.

Выбор темы был не случаен, т.к. тема изучения Конституции РФ одновременно сложна и важна для любого гражданина РФ. А игра позволит погрузиться в эту тему и сделать изучение более интересным.

Цель работы: создать интеллектуальную игру-квест, назначение которой – актуализация знаний о нормах Конституции Российской Федерации, привлечение молодежи к изучению основного закона государства.

Задачи:

1. Расширение знаний о конституционных основах нашего государства, формирование понимания необходимости знания Конституции как основного закона.
2. Повторение и закрепление вопросов, изученных в курсе обществознания, основ права.
3. Применение метода проекта в изучении основного закона государства.
4. Воспитание чувства патриотизма и гражданственности, уважения к закону.

5. Пропаганда принципов здорового и эффективного государства.  
6. Мониторинг общественных и научных интересов, стимулирование правового образования молодежи.

7. Развитие интеллектуальных способностей и командно-групповых форм работы обучающихся.

В работе были использованы следующие методы исследования: проектирование и создание собственного интеллектуального продукта; теоретические методы (изучение и обобщение, анализ и синтез); эмпирические методы (анкетирование); математический метод.

При подготовке игры-квеста организаторы игры научились применять усвоенные знания и способы деятельности для решения новых проблем; составлять и решать интеллектуальные задачи; планировать свои действия, направленные на достижение конкретной цели; выполнять универсальные учебные действия; решать жизненные проблемы с применением юридических знаний.

При реализации готового проекта (квеста) участники игры проверили свои знания об основных правах, свободах и обязанностях человека и гражданина нашей страны, осознали роль Конституции РФ в сохранении гражданского мира, политической и социальной стабильности в обществе. Данная работа помогла нам лучше изучить предмет исследования, познакомиться с историей создания Конституции России, научиться вести исследовательскую работу. Надеемся, эти знания пригодятся нам в будущем, а созданная нами игра послужит не только развлечением, но и примером для тех, кто захочет сам создавать интеллектуальные игры.

## **РОБОТОТЕХНИКА В НАЧАЛЬНОЙ ШКОЛЕ – ПЕРВЫЕ ШАГИ К ВЫСОКИМ ТЕХНОЛОГИЯМ**

*Тучина Елена Олеговна*

*Научный руководитель Воителева Галина Викторовна*

*ГОУ ВО МО «Государственный гуманитарно-технологический университет», Московская область, г.о. Орехово-Зуево*

Практико-ориентированные предметы и комплексные знания в школе становятся неотъемлемой ее – школы – частью. Робототехника дает возможность отработать профессиональные навыки сразу по 3 направлениям: механике, программированию и теории управления. Более

того, дети уже в рамках начального и среднего образования понимают: у них есть возможность решать реальные практические задачи.

Робототехника – это область техники, связанная с разработкой и применением роботов, а также компьютерных систем для управления ими, сенсорной обратной связи и обработки информации. В начальной школе на занятиях по робототехнике дети знакомятся с основами физики, законами реального мира, учатся на практике применять полученные знания, развивают мышление, наблюдательность, творческий подход. Такие навыки можно назвать общеучебными, они будут полезны не только будущим инженерам и технологам, но и всем школьникам для приобретения опыта работать в группе, развития моторики, внимания, для их общего интеллектуального развития.

Робототехника позволит вовлечь учащихся в процесс, мотивировать их на учебную деятельность, разнообразить программу, использовать групповые методы обучения, наладить межпредметные связи. К числу плюсов также стоит отнести практическую составляющую предмета и его профориентационное значение. Школьники на занятиях по робототехнике работают над решением следующих задач: строят действующие модели реальных механизмов, живых организмов и машин, проводят естественнонаучные эксперименты, закрепляют основы алгоритмизации, также укрепляя свои знания по математике и физике и приобретая навыки работы в творческом коллективе. Для решения этих задач не предоставляется готовых алгоритмов. Ученики проявляют самостоятельность – сами ищут необходимую информацию и проводят эксперименты.

Робототехника может стать стартовой площадкой для школьников, «горящих» техническими науками. Сам процесс роботостроения позволяет развить несколько компетенций и применить свои практические навыки сразу в нескольких дисциплинах. Робототехника предоставляет обучающимся открытую платформу для творчества и экспериментов. Учебная программа по робототехнике позволит в полной мере применить индивидуальный подход и помочь ребенку найти себя.

Робототехника – это предмет, где требуется слаженная работа в команде, и где каждый ученик сможет взять на себя роль, которая удастся ему лучше всего. Кто-то быстро схватывает задачу и хорошо выражает свои идеи на бумаге, есть ученики, которые ведут себя «тише», но отлично кодируют, выполняют технические задачи и даже поддерживают дисциплину в команде, напоминая, что надо сосредоточиться на задаче.

Благодаря объединенной работе оба типа учеников развивают свои качества, выражают идеи и создают наилучший конечный результат. Умения понимать в чем твоя сильная сторона, кооперироваться и договариваться будут иметь важное значение в жизни детей.

## **ИССЛЕДОВАНИЕ РАЗВИТИЯ ХУДОЖЕСТВЕННО-ТВОРЧЕСКИХ СПОСОБНОСТЕЙ ДЕТЕЙ РАННЕГО ВОЗРАСТА ЧЕРЕЗ ПРОДУКТИВНУЮ ДЕЯТЕЛЬНОСТЬ**

*Воронова Алена Олеговна, Лабзина Ангелина Юрьевна*

*Научный руководитель Толкова Наталья Михайловна*

*ГОУ ВО МО «Государственный гуманитарно-технологический университет», Московская область, г.о. Орехово-Зуево*

В связи с преобразованиями, происходящими в России, изменяются и психолого-педагогические задачи современного образования: как никогда требуются люди, способные принимать нестандартные решения, умеющие творчески мыслить. Подготовка творчески мыслящих людей должна начинаться уже в период дошкольного развития ребенка для того, чтобы как можно раньше выявить склонности и способности детей к какой-либо деятельности и направить их в нужное русло. Кроме того, дошкольный возраст с характерными для него особенностями в психической сфере выступает как сензитивный период в развитии творчества.

Уже в раннем возрасте у детей можно заметить самое первое проявление способностей – склонность к какому-либо виду деятельности. Выполняя её, ребёнок испытывает радость, удовольствие. Чем больше ребёнок занимается этим видом деятельности, тем больше ему хочется это делать, ему интересен не результат, а сам процесс.

Однако на практике возникает противоречие между высоким воспитательно-образовательным потенциалом художественного творчества для развития творческих способностей детей раннего возраста и отсутствием эффективной системы работы по данному направлению.

Данное противоречие обусловило проблему нашего исследования, как в ДО использовать занятия по художественному творчеству для развития творческих способностей детей раннего возраста средствами нетрадиционных техник рисования.

Объект исследования: образовательный процесс в ДО.

Предмет исследования: художественное творчество как средство развития творческих способностей детей раннего возраста.

Цель исследования: разработка и внедрение серии мероприятий способствующих эффективному развитию творческих способностей детей раннего возраста.

Гипотеза: развитие творческих способностей детей раннего возраста будет эффективным, если использовать в работе нетрадиционные методы рисования.

Для решения исследовательских задач мы использовали следующие методы:

- теоретические методы: анализ литературных источников по проблеме развития творческих способностей детей дошкольного возраста;
- практические методы: анкетирование, наблюдение, внедрение серии занятий и игр, анализ результатов исследования.

Практическая значимость: разработанная серия мероприятий по развитию творческих способностей детей раннего дошкольного возраста посредством художественного творчества может быть использована воспитателями ДО, родителями дошкольников.

Подводя итоги исследовательской работы, направленной на развитие художественно – творческих способностей детей раннего возраста при организации дневного отрезка времени, можно отметить, что у детей повысился не только уровень художественных способностей, но и стал очевиден личностный рост каждого воспитанника, что подтверждают позитивные результаты проделанной работы:

- дети приобрели ценный опыт творческого воплощения замыслов, опыт партнерских отношений, активного взаимодействия на основе изобразительной деятельности, стали раскрепощеннее, инициативнее, научились более свободно выражать свои мысли.
- дети научились помогать друг другу, выстраивать партнерские отношения с педагогом, это придало уверенности даже самым «зажатые» детям.
- дошкольники использовали элементы декора в своих рисунках, как на занятии, так и в свободной деятельности, старались придать образу выразительность при помощи формы, цвета, композиции;
- дети ушли от стереотипных образов, их работы стали ярче и разнообразнее, оригинальнее и интереснее по содержанию, выполнены через призму своего индивидуального видения;



– дошкольники привыкли к терминам и понятиям, научились понимать их смысл.

Таким образом, цель нашего исследования достигнута, задачи исследования выполнены, гипотеза подтверждена. Разработанная серия мероприятий по развитию творческих способностей детей дошкольного возраста посредством художественного творчества может быть использована воспитателями ДО и родителями воспитанников. Но, останавливаться на достигнутом не стоит, данную работу следует продолжать.

## **ПОЗНАНИЕ ПРИРОДЫ МЛАДШИМИ ШКОЛЬНИКАМИ В ПРОЦЕССЕ ЭКСПЕРИМЕНТАЛЬНО-ТВОРЧЕСКОЙ ДЕЯТЕЛЬНОСТИ**

*Чарыкова Виктория Михайловна*

*Научный руководитель Воителева Галина Викторовна*

*ГОУ ВО МО «Государственный гуманитарно-технологический университет», Московская область, г.о. Орехово-Зуево*

Что значит природа для человека? Для кого-то она – большой просторный храм, чей покой нельзя нарушать и чьи порядки нужно свято чтить. Для кого-то – дом, который всегда обогреет, приютит, даст всё необходимое для жизни и в котором нужно поддерживать порядок и чистоту. Для кого-то же окружающая среда – огромный бесплатный магазин, из которого можно брать всё что угодно, возвращая это в непригодном для других и неприемлемом для природы виде.

Несомненно, человек не должен быть потребителем. В первую очередь он – вежливый наблюдатель, исследователь. Он изучает природу для того, чтобы наладить с ней крепкую и прочную связь, от которой каждая сторона будет только в выигрыше.

Интерес к экспериментированию – это один из важнейших мотивов учения младших школьников. Его действие очень сильно. Под его влиянием у детей младшего школьного возраста экспериментирование протекает более продуктивно.

Интерес к экспериментированию при правильной педагогической организации деятельности младших школьников и систематической и целенаправленной воспитательной деятельности может и должен стать устойчивой чертой личности младшего дошкольника школьника и оказывает сильное влияние на его развитие.

Ребёнок рождается исследователем. Неутолимая жажда новых впечатлений, любопытство, постоянное стремление наблюдать и экспериментировать, самостоятельно искать новые сведения о мире, традиционно рассматриваются как важнейшие черты детского поведения. Удовлетворяя свою любознательность в процессе активной познавательно-исследовательской деятельности, которая в естественной форме проявляется в виде детского экспериментирования, ребенок с одной стороны расширяет представления о мире, с другой – начинает овладевать основополагающими культурными формами упорядочения опыта: причинно-следственными, пространственными и временными отношениями, позволяющими связать отдельные представления в целостную картину мира.

Метод детского экспериментирования не труден: он просто непривычен и не разработан досконально применительно к условиям образовательного учреждения. Для этого в подавляющем большинстве случаев даже не требуется специальное оборудование. Исследованию подвергаются растения, животные, человек, объекты неживой природы. Чем разнообразнее и интенсивнее поисковая деятельность, тем больше новой информации получает ребёнок, тем быстрее и полноценнее он развивается.

Для того чтобы развить исследовательские навыки учащихся и привить им интерес к экспериментальной деятельности, существует множество увлекательных конкурсов, где ребенок может проявить себя как учёный. Также в школе можно организовать специальный курс, на котором дети узнают теорию и азы изучения окружающего мира при помощи экспериментальной деятельности и рассматривают плюсы и минусы различных методов познания: наблюдения, опыта, тестирования и анкетирования, анализа и синтеза.

## **ПРОВЕДЕНИЕ ИНТЕГРИРОВАННЫХ УРОКОВ ЛИТЕРАТУРЫ И ОБЩЕСТВОЗНАНИЯ В СРЕДНЕЙ ШКОЛЕ**

*Круглова Александра Евгеньевна*

*Научный руководитель Сокольская Людмила Викторовна*

*ГОУ ВО МО «Государственный гуманитарно-технологический университет» (ГГТУ), Московская область, г. Орехово-Зуево*

Проведение интегрированных уроков литературы и обществознания в процессе обучения учащихся средней школы является сегодня особенно актуальным. Авторский интерес к данной теме вызван тем, что к сожалению, уровень читательской культуры современной молодежи за последние десятилетия существенно снизился, и современные ученики мало знакомы с художественными произведениями и не читают даже то, что положено в рамках школьной программы. Вследствие этого у них не развиты вербальная активность и речь.

Потребность в возникновении интегрированных уроков объясняется целым рядом причин. Во-первых, мир, окружающий детей, познается ими в своем многообразии и единстве, а зачастую предметы школьного цикла, направленные на изучение отдельных явлений этого единства, не дают представления о целом явлении, дробя его на разрозненные фрагменты. Во-вторых, интегрированные уроки развивают потенциал самих учащихся, побуждают к активному познанию окружающей действительности, к осмыслению и нахождению причинно-следственных связей, к развитию логики, мышления, коммуникативных способностей. В-третьих, форма проведения интегрированных уроков нестандартна, интересна. Использование различных видов работы в течение урока поддерживает внимание учеников на высоком уровне, что позволяет говорить о достаточной эффективности уроков. В-четвертых, интеграция в современном обществе объясняет необходимость интеграции в образовании. Современному обществу необходимы высококлассные, хорошо подготовленные специалисты. В-пятых, интеграция дает возможность для самореализации, самовыражения, творчества учителя, способствует раскрытию способностей

Обществознание и литература относятся к числу школьных предметов, которые составляют базовую основу современного гуманитарного образования. Они призваны формировать ценностные ориентации

учащихся, учить анализировать жизненные ситуации и установки, понимать историческое прошлое своего государства, убедить их в том, что человек будущего должен быть всесторонне развитой личностью, эрудитом, специалистом своего дела, и конечно, патриотом. При интегрированном обучении появляется возможность показать школьникам мир во всем его многообразии с помощью использования художественной литературы на уроках обществознания, что способствует эмоциональному и эстетическому развитию личности ребенка и формированию его творческого мышления. Сравнивая литературные произведения, правовые документы, преподаватель подчеркивает своеобразие правовой риторики, тем самым, формирует у учащихся способность логически верно, аргументированно, ясно строить устную и письменную речь, а также активизировать тот культурный потенциал, который был заложен при получении общего образования. На подобных уроках учащиеся перестают быть пассивными слушателями и созерцателями, они превращаются в активных, творческих участников образовательного процесса, способных наблюдать, чувствовать и сопереживать.

Эффективность интегрированного обучения зависит от педагогически правильного и обоснованного выбора методов и форм организации обучения. Методы и приемы, с помощью которых могут быть использованы материалы художественной литературы на уроках обществознания, многообразны. Многое зависит от мастерства учителя, от его желания, квалификации, уровня подготовки класса и множества других условий. Поэтому, при применении на уроке художественного отрывка, необходимо исходить из конкретных задач и целей урока, из его основного содержания и каждый раз определять, какой из литературных материалов, в каком объеме и в какой форме целесообразно использовать.

Практическая значимость конкурсной работы состоит в том, что в ней, раскрываются апробированные автором педагогические приемы применения на уроках обществознания литературных произведений, таких как повесть А.С. Пушкина «Дубровский», комедии Д.И. Фонвизина «Недоросль» и Н.В. Гоголя «Ревизор», рассказ А.П. Чехова «Злоумышленник», повести Л.Н. Толстого «Детство», «Юность», романы «Война и мир», «Анна Каренина» и др.

## **ПРОЕКТ ТУРИСТИЧЕСКОГО МАРШРУТА «ВНИЗ ПО ИРТЫШУ – РЕКЕ» КАК ОСНОВА ФОРМИРОВАНИЯ ИСТОРИКО – ЭКОЛОГИЧЕСКОЙ КУЛЬТУРЫ НАСЕЛЕНИЯ**

*Чувочина Ксения Владимировна*

*Научный руководитель Витренко Леонид Сергеевич*

*Тобольский педагогический институт имени Д. И. Менделеева  
Факультет среднего профессионального образования,  
Тюменская область, г. Тобольск*

Город Тобольск по праву считается жемчужиной Сибири. Он построен в пойме реки Иртыш и окружен водой с трех сторон. Однако водный и пешеходный туризм, практически не реализуется. В связи с этим возникла идея разработать и реализовать принципиально новый тип экскурсий – сочетание пешеходного и водного маршрутов, которые объединили увлечение экстремальными видами спорта, любовь к путешествиям и желание активно отдохнуть, открыть для себя новые горизонты, сблизиться с природой, а так же привлечь внимание к защите окружающей среды, редких животных и растений.

Цель проекта – повышение историко – экологической культуры населения в рамках организации и проведения водного и пешего походов выходного дня вдоль Сибирской реки – Иртыш.

Актуальность и значимость проекта – в охране и укреплении здоровья граждан. Это один из важнейших приоритетов государственной политики. Проект включает в себя сохранение эколого – исторического разнообразия Тобольского региона, создание новых прогулочных маршрутов вдоль памятников природы, совершение пеших и водных прогулок, а так же пропаганду здорового образа жизни, повышение интереса к изучению исторического прошлого среди всех слоев населения.

Маршрут предлагает трехдневное путешествие с посещением памятников природы и исторически важных для Сибири мест, включая поселок Абалак, бывшую столицу сибирского ханства – Искер, Саусканский мыс, мыс Потчеваш, знакомство с историческими личностями и ролью каждого из них в истории Тобольска.

В рамках проекта для сохранения окружающей среды разработаны макеты баннеров, информационных табличек для размещения вдоль дорог Абалакского природно – исторического комплекса, памятников

регионального значения «Окрестности дома отдыха «Тобольский», «Панин бугор», «Киселевская гора с Чувашским мысом».

Социальный эффект от реализации проекта очень ёмкий. Это подготовка собственных кадров, создание дополнительных рабочих мест сезонного характера, расширение границ проекта, активное участие не только заинтересованных, но и социально незащищённых категорий граждан, благоустройство памятников природы.

Данный проект крайне необходим, потому, что вбирает в себя многое: великую историю предков, здоровый образ жизни, экологию, археологию, палеонтологию, культуру, географию, расширяет кругозор, привлекает потенциальных участников и спонсоров, позволит обменяться опытом с другими регионами, сделает отдых в рамках проекта незабываемым и запоминающимся.

Сохранение национальных духовных, культурных и природных ценностей – это основа в укреплении государственности и становлении гражданского общества. Все это создает невероятные возможности для развития отечественного туризма, ярким примером которого и являются проекты подобного рода, позволяющие по-другому взглянуть на малознакомую историю родного края, с упором на сохранение историко – экологического разнообразия и культуры в целом.

VI Всероссийская конференция обучающихся  
**«ВЕЛЕНИЕ ВРЕМЕНИ»**



**ВЕЛЕНИЕ**  
**· ВРЕМЕНИ ·**

**ПСИХОЛОГИЯ**

**Москва, 2019**

## **ПРОЯВЛЕНИЕ ХАРАКТЕРА В ДЕЯТЕЛЬНОСТИ ПЕДАГОГА**

*Ирушкина Ирина Александровна*

*Научный руководитель Уварова Наталья Николаевна*

*Гжельский государственный университет, Московская область,  
пос. Электроизолятор*

В процессе обучения человек, социализируясь, формирует в себе личностные качества. В становлении данных качеств педагог должен принимать активное участие. В зависимости от типа акцентуации характера педагога у обучающегося могут сформироваться те или иные черты характера под влиянием того или иного характера педагога.

Формирование характера педагога в современных условиях является важнейшим фактором, который влияет на его профессиональную деятельность. Каждый педагог имеет индивидуальный тип характера, который влияет на образовательный процесс.

Актуальность данного исследования заключается в том, что влияние того или иного типа характера личности может как позитивно, так и негативно отражаться в профессиональной деятельности и в образовательном процессе в целом.

Изучение влияния характера педагога на его профессиональную деятельность является важным теоретическим фундаментом для формирования правильных профессиональных компетенций педагога, которые могут способствовать повышению уровня образования. В настоящее время такие качества, как неповторимость и уникальность высоко ценятся в профессиональной деятельности педагога.

Более востребованным будет являться педагог, который умеет раскрывать данные способности в самом себе. Педагог должен воспитывать такие черты характера в ребенке, которые смогут помочь ему в дальнейшей жизни. Исследуя тот или иной тип характера педагога, можно распознать его основные черты и предугадать дальнейшее поведение в его профессиональной деятельности.

В работе были изучены особенности формирования характера в деятельности педагога. Деятельность и характер взаимодействуют между собой в разных сферах жизнедеятельности человека. Были представлены десять основных типов акцентуаций характера по Леонгарду: гипертимный, застревание, эмотивность, педантичность, тревожность,



циклотимность, демонстративность, возбудимость, дистимистичность, экзальтированность. Через данные типы акцентуаций характера было выявлено проявление их в профессиональной деятельности педагога.

В деятельности педагога существует такое явление, как профессиональное выгорание. Оно может возникнуть из-за повышенной ответственности, постоянного нахождения среди широкого круга общения и прочих причин. В данной работе были предложены рекомендации по предотвращению такого явления и формированию характера в педагогической деятельности. К ним относятся:

- 1) необходимость контролировать свои собственные переживания;
- 2) необходимость менять требования или удваивать свои ресурсы в случае, когда стресс появляется в результате преобладания требований над имеющимися ресурсами;
- 3) необходимость обязательного удовлетворения своих личных потребностей;
- 4) необходимость устранения эмоциональной напряженности, преобладание умения восстанавливаться.

В настоящее время тема взаимосвязи характера и деятельности педагога является актуальной, так как у каждого педагога присутствуют те или иные черты характера, которые могут нести за собой как положительные, так и отрицательные последствия в его профессиональной деятельности.

## **ПСИХОЛОГИЧЕСКАЯ ГОТОВНОСТЬ РЕБЕНКА К ОБУЧЕНИЮ В ШКОЛЕ**

*Джанмырадова Мерджен Максатгендиевна*

*Научный руководитель Уварова Наталья Николаевна*

*Гжельский государственный университет, Московская область,  
пос. Электроизоллятор*

Актуальность исследования определяется необходимостью изучения ребенка дошкольного возраста и адаптации к новому виду деятельности – учебе. Одной из самых главных проблем на сегодняшний день является подготовка детей к школе, интерес к которой со стороны исследователей разных стран не перестает быть актуальным. Также можно говорить, что в практике работы с детьми в этом направлении существуют разные трудности, далеко не всегда эффективно решаются

вопрос преемственности обучения между дошкольным образованием и школой.

В период дошкольного детства ребенок проходит путь от осознания себя как «Я сам», как физически самостоятельного индивида к осознанию своей внутренней жизни, своих чувств и переживаний, связанных, однако, с конкретной действительностью, отрыв от которой происходит уже за пределами дошкольного возраста.

Становление готовности ребенка к школе обусловлено, прежде всего, формированием ребенка в качестве субъекта доступных видов детской деятельности в качестве игры, познания, общения, предметно-трудовой и художественной деятельности.

Полноценная готовность ребенка обучению в школе выступает, с одной стороны, как своеобразный показатель достижений его личностного развития в дошкольной программе и как базовый уровень для освоения школьной программы и как показатель готовности к принятию позиции субъекта учебной деятельности.

В работе выявлены уровни психологической готовности ребенка к обучению в школе. Шестилетний первоклассник по уровню психического развития остается дошкольником: особенности его мышления, внимания, памяти требуют использования адекватных технологий воспитания, обучения и развития в традиционных для него видах деятельности, с учетом специфических для дошкольников форм мышления.

Применительно к обучению детей 5-тилетнего возраста, а также детей, не посещавших дошкольные образовательные учреждения, эти позиции еще более актуальны. В этом случае можно говорить лишь о предпосылках к зарождению учебной деятельности. Ребенок должен доиграть, «созреть» для школьного обучения, то есть должен быть готовым к нему психологически.

Были изучены возрастные особенности детей дошкольного возраста. Изначально отношение к школьной жизни определяется желанием учиться и желанием идти в школу. Высокая мотивация позволяет ребенку стать активным участником процесса обучения и адаптации за счет саморазвития и самоизмерения. Изначально низкая учебная мотивация затрудняет адаптацию первоклассника к школьному обучению.

Поэтому педагоги детского сада в подготовительной к школе группе формируют мотивацию детей стать школьником. Это достигается, в том

числе, за счет организации сюжетно-ролевой игры «Школа», в которой дети принимают на себя роли ученика и учителя.

На занятиях по математике, познавательных занятиях педагоги формируют у детей предпосылки учебной деятельности, такие, как: принятие и выполнение учебной задачи, произвольность учебных действий, самоконтроль.

Определены методические рекомендации для родителей и учителей по формированию условий для наиболее успешной психологической готовности детей к школе.

## **ВЗАИМОСВЯЗЬ СУИЦИДАЛЬНОЙ АКТИВНОСТИ ПОДРОСТКОВ С ОСОБЕННОСТЯМИ СЕМЕЙНОГО ВОСПИТАНИЯ И ПРЕДПОЧИТАЕМЫМИ КОГНИТИВНЫМИ СТРАТЕГИЯМИ РЕГУЛЯЦИИ ЭМОЦИЙ**

*Красота Карина Владимировна, Лут Алина Евгеньевна*

*Научный руководитель Куницына Ирина Анатольевна*

*ГАОУ ВО ЛО «Ленинградский государственный университет  
имени А. С. Пушкина», г. Санкт-Петербург*

В статье представлены результаты изучения взаимосвязи суицидальной активности подростков с особенностями семейного воспитания и предпочитаемыми когнитивными стратегиями регуляции эмоций. В исследовании приняли участие 105 школьников VI и VIII классов (69% мужского пола, 31% женского пола) в возрасте от 12 до 15 лет. Было выдвинуто предположение о том, что существуют значимые различия в склонности к суицидальному поведению у мальчиков и девочек, воспитывающихся в полных и неполных семьях.

Исследовалась связь характера взаимоотношений подростков в семье и в школе с уровнем их суицидальной активности. Результаты показали, что многие семьи (как полная, так и неполная), иногда не справляются со своими воспитательными задачами.

Треть исследуемых подростков обладают высоким уровнем суицидальной активности. При этом были установлены корреляционные связи: эффективные стратегии редуцируют акты самоповреждающего поведения, а деструктивные, наоборот, усиливают дезадаптационные эффекты, взаимосвязанные с уровнем депрессии, тревоги, склонности к суициду.

Таким образом, при положительном отношении родителей к подростку у него могут быть сформированы психологические механизмы защиты и паттерны поведения, позволяющие ему более адекватно реагировать на возникающие стрессовые ситуации, снижать негативный эмоциональный фон. И, напротив, невнимание, недостаточно серьезное отношение к своему ребенку, его проблемам и переживаниям могут стать факторами, увеличивающими вероятность попыток суицида в подростковом возрасте.

## **ВЛИЯНИЕ СЕМЬИ НА ВЫБОР СТАРШЕКЛАССИНИКОМ БУДУЩЕЙ ПРОФЕССИИ**

*Заборская Марина Алексеевна*

*Научный руководитель Кателина Анна Александровна*

*ГАОУ ВО ЛО «Ленинградский государственный университет  
имени А. С. Пушкина», г. Санкт-Петербург*

Родитель является для старшеклассника важнейшим социальным партнером, возможным примером профессионального выбора, поэтому воздействие школы должно строиться с учетом фактора воспитательного воздействия родителей на обучающегося. Воспитательный потенциал семьи индивидуален в каждом случае, но на основе взаимоотношений между родителями и детьми, педагогами и психологами выделяют 2 основных стиля осуществления воспитания: демократический, характеризующийся уважением к самостоятельной инициативе ребенка и авторитарный, когда индивидуальность подростка подавляется авторитетом взрослого.

Профориентация является взаимосвязанной деятельностью родителей, школы и общественных организаций, направленной на преодоление трудностей выбора старшеклассником своей будущей профессии. Выбор школой форм знакомства обучающихся с азами профессий должен быть основан на ряде факторов, учитывать многоаспектность и целесообразность проводимой в этом направлении работы. В связи с этим большую роль играет фактор личности ребенка, закладываемой в семье.

На основании анкетирования, проведенного на базе общеобразовательной школы, нами были сделаны выводы о влиянии родителей на профессиональную ориентацию ребенка.

Должно ли быть влияние семьи определяющим? С одной стороны, ребёнок сам должен определить сферу своей деятельности с учётом собственных интересов, возможностей, современных потребностей в сфере трудовых услуг. Задача родителей в данном случае сводится к осуществлению заложенного во ФГОС системно-деятельностного подхода, предполагающего самостоятельный поиск ребёнком места дальнейшего обучения при непосредственном контроле без ограничения его потребностей. Необходимо познакомить выпускника с профессиями и различного спектра.

Вторая сторона дискуссионного вопроса – авторитарная позиция родителей. Данная ситуация является серьезной проблемой, т.к. выпускник лишен самостоятельного выбора, что может в дальнейшем привести к отклоняющемуся поведению и протесту. Родители могут не владеть необходимым уровнем профессиональной культуры, чтобы донести обучающемуся-выпускнику информацию о востребованности определенных типов профессий. Существует ряд «традиционных», устойчивых профессий, которые гарантируют потенциальному работнику стабильность со стороны государства. Родители придерживаются консервативного мнения, при котором ребёнок, не освоив одну из данных профессий, столкнувшись с отсутствием работы по выбранной им «нетрадиционной», творческой профессии, не сможет обеспечить себя.

В нашей работе мы предлагаем несколько путей повышения степени участия родителей в профессиональном выборе их детей.

1. Повышение профессиональной культуры родителей. Для того, чтобы семья смогла донести информацию до ребенка, необходимо, чтобы знание о профессиях, востребованных на рынке труда, было в родительской среде. Если выпускник планирует остаться в родном населенном пункте, возможно привлечение к проф. ориентационной работе не только педагогического коллектива школы, но и биржи труда.

2. Необходимо помнить, что для современного школьника авторитетным мнением является уже не только родительское, но и мнение сверстников, т.е. молодежи. Поэтому в данном направлении следует налаживать контакт с выпускником, исходя из его интересов.

Одним из способов подобного взаимодействия могут быть СМИ и социальные сети, например, YouTube каналы, где на языке молодежи доступно и интересно доносят нужную информацию о профессиях.

Совместный просмотр и личная заинтересованность родителей являются залогом успеха подобного метода проф. ориентирования.

3. Личное знакомство родителей с окружением ребёнка. Родитель может поинтересоваться у сверстников о дальнейших планах, выявить склонности к профессиям и на основе этого построить стратегии проф. ориентирования, избегая ситуации поступления в ВУЗ «за компанию».

4. Построение эффективного взаимодействия родителей и школы. Примером тому могут служить совместные родительские собрания в выпускном классе, где каждый из родителей рассказывает о своей профессии, о мотиве выбора им будущего на ступени старшей школы.

Подобный способ взаимодействия направлен на решение 2-х задач:

- 1) знакомство выпускников с профессиями и мотивацией их выбора;
- 2) упрочение взаимодействия и взаимовлияния между семьей, школой и выпускниками.

Важно, чтобы данное мероприятие включало психологический этап рефлексии. Должно последовать обсуждение, что дало каждому ребенку собрание, было ли чем-то полезно, изменились ли мотивы выбора, его мнение о какой-либо из представленных профессий и т.д.

1. Совместное посещение родителями и детьми ярмарок профессий позволяет актуализировать знания о широком выборе учебных заведений, где выпускник сможет освоить одну из выбранных им профессий.

2. Личный разговор с ребёнком о возможном выборе дальнейшего пути обучения без оказания давления. Начинать работу лучше со среднего школьного возраста, выявляя интересы и склонности ребёнка. На данном этапе обсуждаются желания и возможности выбора. Основными методами являются убеждение, сотрудничество и обсуждение острых вопросов с избеганием возможной конфликтной ситуации. Для эффективности данного метода возможно составление списка плюсов и минусов выбранного ребенком профессионального пути.

Таким образом, существует достаточное количество методов взаимодействия родителей и ребенка в выборе профессионального пути. Влияние родителей не является решающим, но тем не менее семья играет важную роль, оказывая помощь в ориентировании ребенка на нужное окружение, выбор интересов ребенком на начальных этапах также зависит от внимания взрослых, например, отправление ребенка в кружковую деятельность, где он приобретает интересы, которые могут перерасти в умения и навыки, что в дальнейшем предопределяет профессиональный выбор.

Молодежь при выборе профессии ориентируются на факторы престижности будущей работы и и возможность высокого заработка. Важно объяснить выпускнику то, что значение выбранной им профессии должно быть его личностной ценностью, работа должна быть любимой, иначе профессиональное выгорание наступит в предельно короткие сроки.

Именно поэтому личная заинтересованность родителя в проф. ориентировании является одним из ключевых моментов. Важно, чтобы взаимодействие родителя и ребенка было плодотворным, соответствовало основополагающим принципам педагогики, психологии и методики.

## **ПРОБЛЕМА ОДИНОЧЕСТВА В ПОДРОСТКОВОЙ СРЕДЕ**

*Прокопчук Павел Васильевич*

*Научный руководитель Салимова Фарида Рашитовна*

*НЧИ КФУ инженерно-экономический колледж, Республика  
Татарстан, г. Набережные Челны*

Это проблема, так или иначе, затрагивает всех без исключения. Стоит сказать, что одинокий человек, не всегда означает, что человек один. Только представьте целую группу одиночек, которая считает, что они одиноки. Зачастую это связано с тем, что каждый человек по-своему уникален, разные интересы, понятия, знания, точка зрения играют немаловажную роль. И даже не думайте, что проблема решится путём тотального приравнивания к одному единственному мнению. В таком случае получится овощ, а не человек.

Очень часто можно встретить чрезмерно агрессивную молодёжь, совершающую глупые поступки. Можно много говорить о том, какие они плохие и рассуждать о том, как нужно их исправить. Но разве такими плохими они стали по своей воле? Я уверен, что в большинстве случаев – это не так, и пытаюсь осмыслить причины происходящих явлений. Некоторые люди вовсе не задумываются о таких вещах и спешат делать преждевременные выводы. Но, если взглянуть на эту проблему с другой стороны, то можно прийти к некоторым заключениям.

Взять, к примеру, подростка, который ведет себя так, как не стоило бы. Я не сомневаюсь, что это проявление какого-нибудь протеста, и он не в состоянии осмыслить, что происходит с ним.

И он поступает так, потому что к нему относятся подобным же образом. Это могут быть его сверстники или кто-то постарше. Что

самое страшное, такими людьми могут быть даже его родители! И это и в правду самое страшное, ведь никто с первого взгляда не скажет, что именно из-за этого он ведет себя так. Из-за недопонимания, возможно, он испортится еще сильнее.

Подобное происходит сплошь и рядом. А теперь представьте насколько больно принимать плохое отношение к себе со стороны близких, родных людей. Конечно, неправильно менять свое отношение ко всем людям из-за такого. Но что взять с детей и подростков? Они еще, как было упомянуто выше, вовсе не осмысленно смотрят на жизнь. Но в ответ они получают только замечания, раз за разом, а возможно и подзатыльники. А ведь потом сложно им будет «...по каплям выдавливать из себя раба». Конечно, Чехов имел сильный характер: волю и ясное мышление. Но таких как он – единицы. Не все дети могут даже внутренне сопротивляться насилию. Из-за этого они не исправятся, а внутренняя злоба и отчаяние внутри них будут расти все больше и больше. Хорошо, если они найдут человека, который сможет их понять, но, а если не найдут? Даже в толпе своих сверстников они чувствуют себя одинокими и незащищенными!

Быть может, корень всех бед кроется в банальном отсутствии внимания и любви со стороны взрослых? К чему это ведет? Наверное, к одиночеству...

Я сам предпочитаю одиночество. Как по мне, так уж лучше быть одному, чем находиться в компании без башенных одноклассников. Так и живу, взяв на вооружение рубаи Омара Хайяма:

*«Чтоб мудро жизнь прожить – знать надобно немало.  
Два важных правила запомни для начала:  
Уж лучше голодать, чем что попало есть;  
Быть лучше одному, чем вместе с кем попало.»*

Прекрасно понимаю, что такое отношение явно ведет к одиночеству. А оно-самый худший вариант для любого возраста. Одинокий ребенок. Одинокий подросток. Одинокий в толпе. Одинокая старость. Одиночество – неизменный спутник человечества...

Выходит одиночество и отсутствие внимания к окружающим, дефицит любви – причина всех проблем? Не об этом ли предупреждал А. П. Чехов в рассказе «Тоска»?



VI Всероссийская конференция обучающихся  
**«ВЕЛЕНИЕ ВРЕМЕНИ»**



**ВЕЛЕНИЕ**  
**· ВРЕМЕНИ ·**

**СОЦИОЛОГИЯ**

**Москва, 2019**

## **РАЗВИТИЕ ВОЛОНТЁРСТВА В РОССИИ. ВОЛОНТЁРСТВО КАК НЕОТЪЕМЛЕМАЯ ЧАСТЬ СОВРЕМЕННОЙ ЖИЗНИ МОЛОДЕЖИ**

*Дёма Иван Романович*

*Научный руководитель Глебова Инга Александровна  
МОУ «МГМА», Челябинская область, г. Магнитогорск*

Волонтёры – это люди, делающие что-либо по своей воле во благо кому – либо, их деятельность способствует изменению мировоззрения и приносит пользу обществу.

В России волонтерство зародилось не сразу и за всю историю прошло трудный путь: от почти полного исчезновения до возрождения и огромного роста.

Поддержка волонтерского движения – одно из приоритетных направлений деятельности государства, но распространённость всё равно не велика.

В Магнитогорске волонтерская деятельность очень активно развивается.

Проведено исследование, в котором приняли участие около 136 человек разного возраста. Они ответили на несколько вопросов о волонтерстве

Потенциал развития волонтерства очень велик, но требуются более мощные рыбки, но и нельзя забывать про потребности людей, нельзя просто так заставить человека работать на волонтерскую организацию.

## **КОРРУПЦИЯ КАК СОЦИАЛЬНОЕ ЯВЛЕНИЕ**

*Яковлев Артур Дмитриевич*

*Научный руководитель Черемшанова Наталья Геннадьевна  
КГА ПОУ «ДВТК», Приморский край, г. Уссурийск*

Коррупция – это беда современной России. Она пронизывает насквозь все сферы нашего общества. Наверное, каждый, хотя бы раз, сталкивался с этим в своей жизни. Каждый день из средств массовой информации мы слышим это слово, направленное в адрес очередного нерадивого чиновника, слышим о том, что наши власти ведут борьбу с коррупцией, принимают нормативные акты, которые имеют целью победить эту «болезнь».

Причинами этого является не только просчёты проводимых реформ и борьба между старой и нарождающейся общественной элитой. Отставанию в развитии также способствовало возникновение и развитие в российском обществе ряда крайне социально опасных явлений: организованная преступность, бюрократизм, коррупция буквально захватили формирующуюся российскую систему государственных органов управления, деформировали не только её структуру, но и «кадровый ресурс». Это привело к созданию слабого, малоэффективного механизма государственного управления, власть которого стала средством удовлетворения личных и клановых интересов отдельных групп государственных служащих, произошло их сращивание, как с представителями бизнеса, так и организованной преступностью.

Технологии борьбы с коррупцией должны включать в себя комплекс политика – идеологических, правовых, организационно – технических, социально – экономических мер.

К комплексу политика – идеологических мер, можно отнести меры, направленные на обеспечение прозрачности принятия решений государственными органами всех уровней и органами местного самоуправления; правовое воспитание и культурно – просветительскую работу для осознания обществом ущерба от коррупции, признания государством и обществом того, что коррупция – это угроза национальной безопасности.

Среди конкретных мер можно выделить следующие: чёткое разграничение функций принятия решений, реализация решений, контроля, предоставления услуг соответствующими государственными органами; сокращение прямого вмешательства государственных органов в экономику; информационная поддержка системы коррупционных мер, публикация соответствующих материалов, доступно изложенных в наиболее доступных для населения источниках; обеспечение доступа любого гражданина к необходимой для его деятельности, не являющиеся секретной административной информации; формирование положительного образа российского чиновника и государственной службы, повышение престижа государственной службы; активное привлечение общественных организаций, средств массовой информации, ассоциаций журналистов, профсоюзов, аналитических центров.

Правовые меры противодействия коррупции должны предполагать следующее: совершенствование экономического законодательства и за-

конодательства о государственной службе; ориентация законодательства на борьбу, главным образом с коррупцией, а не с коррупционерами; введение более жёсткой дисциплинарной или административной ответственности (а при определённых условиях – и уголовной) за совершение деяний, создающих условия для коррупции либо коррупционных правонарушений; уменьшение диспозитивных норм законодательства в целях уменьшения у чиновников возможности выбора вариантов поведения; ограничение иммунитетов высших должностных лиц государства для обеспечения расследования и привлечения к ответственности виновных в совершении коррупционных преступлений.

## **ПРОЕКТ ГАЗЕТЫ «СОБЫТИЯ, ВПЕЧАТЛЕНИЯ, ДЕЙСТВИЕ»**

*Трихин Олег Владимирович*

*Научный руководитель Ананьев Олег Геннадьевич*

*МБОУ СОШ № 29, Рязанская область, г. Рязань*

Мне 14 лет и я стал серьезно задумываться, каким делом в жизни я буду заниматься. Я хочу стать спасателем МЧС. Многие мои знакомые рассказывали о пожарах лета 2010 года в Рязанской области. Огонь сметал все буквально на глазах. Перекидывался от одного дерева на другое. Люди ехали по дороге, а горящие деревья падали у них за спиной. На болотах горел торф. Он тлел под слоем земли. Везде стоял черный смог. В городах невозможно находиться. Жители намачивали простыни и развешивали их на окна, чтобы хоть как-то дышать. Причинами пожаров было не только высокая температура и отсутствие дождей. Главная причина – человек.

Для того чтобы правильно и целенаправленно информировать жителей о действиях в экстремальных ситуациях, о последствиях загрязнения окружающей среды, об опыте выживания старшего поколения в войну и экономический кризис мною представлен проект газеты «События, впечатления, действие».

Предлагаемая статья: Подготовка к выезду в лес на тушение пожаров.

Как показали итоги пожаров в Рязанской области в 2010 году – достаточно много человек готовы влиться в ряды волонтеров. Волонтеру нужно приготовить личный набор спецсредств. В первую очередь позаботьтесь, где вы будете спать. Необходима палатка, спальный мешок,

средство защиты от насекомых. Нашествие насекомых может полностью лишить отдыха. Возьмите с собой небольшой объем питьевой воды и тару (набрать воды для умывания), средства гигиены. Понадобятся инструменты: нож, фонарь. Обязательно возьмите с собой простые хозяйственные перчатки. Одежда обязательно должна быть из натуральных материалов. При попадании искры на одежду, синтетические материалы оплавляются, их невозможно удалить с кожи без последствий. В вашей личной аптечке должна быть марлевая повязка, перевязочные средства. Возможно понадобится противоаллергическое средство, насекомые встревожены пожарами, агрессивны. В экстремальных, полевых условиях могут возникнуть расстройства кишечника от воды и головные боли от дыма. Вид крови и психологической человеческой реакции на боль, могут вызвать шок у самого уверенного активиста.

Предлагаемая статья: Мои прабабушка и прадедушка в военные и послевоенные годы

Моя прабабушка Ксения всегда говорила: «Вы голода не знали». Самым ярким ее ощущением от войны был голод. Жили они большой семьей в Сибири, рядом с военной частью и Сибирским трактом. Сибирский тракт – это дорога, по которой заключенные шли пешком в кандалах на рудники. А в войну остались только женщины, дети и старики. Держали небольшой огород. В Сибири очень небольшой период, когда можно вырастить урожай. Ударят морозы весенней ночью – все посева погибнут. Летом без воды все выгорает на солнце. Днем все на работах до самой ночи. Дом стоял на берегу горной реки Ингоды. Речка быстрая и всегда ледяная вода. После работы сил нет, а поливай. А в августе могут ударить ночные заморозки. Не успел убрать, капуста, картошка, лук – все погибло. Крапивы нет, выгорает. Ягоды на болотах. Мошара, от которой нет спасенья. Выручал только дикий лук. Его Ксюша наелась на всю оставшуюся жизнь. Закончилась война. С фронта вернулись выжившие израненные мужчины. Тут и встретила молоденькая Ксюша своего будущего мужа – Николая. Сохранилась старая черно-белая фотография. Дедушка в военной форме и бабушка в сарафане до колен. Вот и вся свадьба.

Социальная роль газеты “События, впечатления, действие” – привлечение внимания ко многим жизненным проблемам города, осуществление профилактики экстренных ситуаций.

## **ТЕХНОЛОГИИ РЕГУЛИРОВАНИЯ КОНФЛИКТОВ В СИСТЕМЕ СРЕДНЕГО ОБРАЗОВАНИЯ**

*Зуйкина Анастасия Вадимовна*

*Научный руководитель Фролова Елена Викторовна*

*ФГБОУ ВПО РГСУ, Москва*

Система школьного образования относится к числу ключевых инструментов государственного строительства, обеспечивающего наращивание интеллектуального и экономического потенциала страны. Эффективность функционирования института образования определяет возможности преодоления таких современных рисков и угроз, как неоднородность социального, экономического и интеллектуального потенциала различных регионов; культивирование центробежных процессов, способных ослабить нацию. Школа обеспечивает воспроизводство интегрирующих социальных установок и ценностей молодежи, преемственность социально-культурного наследия. Учитывая сложность и многоплановость задач, стоящих перед современной школой, особенно важным представляется обеспечение благоприятного социально-психологического климата, атмосферы сотрудничества и согласия.

Объектом данного исследования выступает – система среднего образования.

Предметом – конфликтные риски в системе среднего образования.

Цель исследования является – анализ конфликтных рисков в системе среднего образования, разработка технологий их профилактики и регулирования.

Изучая различные подходы к пониманию конфликтов, как неотъемлемой части социальных процессов протекающих в общественной жизни, как их источника и движущей силы творческого потенциала людей, но вместе с тем и как фактора, тормозящего процесс развития социума, на первый план выходит вопрос о методах и способах управления такими конфликтами. Следует отметить, что вопрос о технологиях и способах разрешения межличностных конфликтов, главным субъектом которых выступает учитель, в системе среднего образования до сих пор остаётся одним из малоизученных и наименее разработанных в социально-психологической литературе.

Ведущим методом исследования стал анкетный опрос учителей московских школ, осуществляемый посредством рассылки анкет по

электронной почте. Анкета состояла из 4 блоков, позволяющих выявить специфику и причину конфликтов в следующих диадах: учитель-ученик, учитель-учитель, учитель-администрация, учитель-родитель.

Деятельность, направленная на предотвращение возникновения конфликтных ситуаций в школьном коллективе может вестись по трём основным направлениям, и осуществляться каждым из рассмотренных субъектов:

1. Создание объективных условий, которые препятствуют деструктивному развитию предконфликтных ситуаций. Формирование внутренней благоприятной обстановки для жизнедеятельности педагогического коллектива и стабилизация внешних факторов, влияющих на работу педагогов.

2. Оптимизация организационно-управленческих условий работы общеобразовательной школы: внедрение новых форм управления школьной системой, изменение стиля работы администрации и т.д.

3. Устранение социально-психологических причин конфликтов. Сбалансированное социальное взаимодействие способствует развитию бесконфликтной среды.

Профилактика большинства видов современных школьных конфликтов должна проводиться одновременно по каждому из описанных выше направлений. Безусловно, не существует четко прописанного алгоритма действий, и каждая ситуация с каждым учителем уникальна, поэтому её решение должно приниматься исходя из контекста.

## **ОТНОШЕНИЕ СОВРЕМЕННОЙ МОЛОДЕЖИ К ПРОБЛЕМЕ АЛКОГОЛИЗАЦИИ ОБЩЕСТВА**

*Дуляков Кирилл Евгеньевич*

*Научный руководитель Дулякова Елена Владимировна*

*ОГБПОУ «ТАК», Томская область, п. Беляй*

Алкоголизм – болезненное пристрастие к алкоголю, выражающееся в физической и психической зависимости от него. Алкоголизация – это процесс распространения алкогольной зависимости среди определенной группы людей. Алкоголизация возможна в различных кругах общества, в том числе, среди детей и молодежи. На сегодняшний день – это серьезная проблема для нашего общества и государства.

Так заложено природой, что именно в период взросления у человека формируется и развивается система ценностных установок, которые затем проецируются на его дальнейшую взрослую жизнь, а значит и на жизнь всего общества.

Изучению проблем алкоголизации посвящено множество работ и исследований, где эта тема рассмотрена с различных точек зрения. Тем не менее, ученые до сих пор не могут прийти к единому мнению и ответить на вопросы: каковы причины алкоголизации общества и как с ней бороться?

Работа выполнена в форме творческо-исследовательского проекта. Она не предполагает серьезного теоретического обоснования (анализ теоретических источников), а заключается в осмыслении причин и проблем распространения алкоголизма в молодежной среде и формулировке собственных предложений по изменению ситуации в современном обществе.

Для молодежной среды основными причинами распространения алкоголизации можно считать: традиции и обычаи в семье, обществе, государстве; общественное мнение, мода, реклама; психическая напряженность, стресс; недостаток информации о вреде алкоголя, неверное восприятие и отождествление его с мужеством, силой, весельем; слабый контроль, отсутствие строгого наказания со стороны закона.

Любая алкоголизация, в том числе и среди молодежи, характеризуется отрицательными последствиями, она неминуемо ведет к развалу семей, увеличению противоправных поступков, потере здоровья, нравственной деградации личности.

Понимая вред алкоголя, предвидя и предсказывая возможные негативные последствия его употребления, молодые люди все равно употребляют спиртные напитки. И нередко первое знакомство со спиртным происходит дома, за семейным столом, рядом с родителями.

Для того, чтобы преломить сложившуюся ситуацию необходимо:

1. ввести тотальный (абсолютный) запрет рекламы алкогольной продукции;
2. усилить работу по информированию граждан о вреде алкоголя;
3. свести к минимуму число магазинов, занимающихся продажей алкогольной продукции;
4. поднять до 23 лет возраст, с которого возможна покупка алкогольной продукции;



5. ужесточить наказание за распитие спиртных напитков, включая слабоалкогольные, в общественных местах;

6. увеличить цены на алкогольную продукцию и одновременно усилить контроль за распространением самодельных спиртных напитков.

Исследование и его результаты могут быть интересны большому кругу лиц: органам власти, организациям образования и здравоохранения, родителям, представителям активной молодежи при составлении и реализации планов и программ работы с молодежью.

Кроме того, они могут быть положены в основу дальнейшего научного исследования проблемы алкоголизации россиян, в том числе молодежи, на современном этапе развития нашего государства.

## **КОНЦЕПЦИЯ НАЦИОНАЛЬНОЙ СИСТЕМЫ ЗАЩИТЫ ЛЕСОВ И НАСЕЛЕНИЯ ОТ НЕГАТИВНЫХ ПОСЛЕДСТВИЙ ЛЕСНЫХ ПОЖАРОВ НА ОСНОВЕ ИННОВАЦИОННЫХ АЭРОЛЕТНЫХ ТЕХНОЛОГИЙ (СОЦИОЛОГИЧЕСКАЯ ТЕОРИЯ И ПОТРЕБНОСТЬ В ПОЖАРНОЙ БЕЗОПАСНОСТИ)**

*Князев Егор Сергеевич*

*Научный руководитель Каляева Яна Юрьевна*

*Военнослужащий 16-й отдельной бригады спецназа ГРУ ГШ МО РФ (войсковая часть 54607) ГБУ среднего профессионального образования города Москвы, «Технический пожарно-спасательный колледж № 57 имени Героя РФ В. М. Максимчука», г. Москва*

Актуальность исследования.

Проблема лесных пожаров в России за последние пятнадцать лет достигла значительной остроты. Виды ущерба от лесных пожаров в России многочисленны, и размер их значителен. Отметим наиболее значимые виды ущерба для населения, экономики и экологии.

Крупномасштабные непрерывные пожары ежегодно полыхают по всей территории России десятками тысяч, уничтожая растительность на миллионах гектаров. Ежегодно сгорают тысячи домов, гибнут многие десятки человек. Подавляющая часть лесных пожаров вызывается людьми и происходит в относительной близости населенных пунктов. В результате в местах массового проживания людей возникают значительные концентрации продуктов сгорания в атмосфере. Из-за отравления продуктами

сгорания возникают не только быстрые эффекты, но и отложенные, которые проявляются постепенно, даже на следующих поколениях. В результате массовых отравлений падает фертильность мужчин и женщин и рождаемость падает. Особенно это опасно для населения тех регионов России, где пожары повторяются систематически. Пожары наносят демографический, экономический и экологический ущерб.

Практика последних лет борьбы с пожарами показывает, что имеющаяся тактика борьбы с крупномасштабными пожарами крайне не эффективна. Оперативность применяемых способов тушения пожара очень низкая.

Нужно принимать самые срочные, фундаментальные меры по охране природной среды. Нужна инновационная технологическая перестройка всего пожарного лесозащитного дела в России.

Поставленная цель.

Предложенная Концепция Национальной системы защиты лесов и населения от негативных последствий лесных пожаров на основе инновационных аэролетных технологий – это программа создания нового поколения технических средств пожаротушения, а именно пожарных аэролетов и вспомогательного оборудования, позволяющих надежно и экономично решать задачи предотвращения, обнаружения, локализации, тушения, устранения последствий лесных пожаров и на этой основе полностью решить в стране проблему возникновения массовых, широкомасштабных, неуправляемых, и катастрофических пожаров, в том числе лесных.

Степень изученности проблемы.

Пока осуществляется разведка, оценка обстановки, принятие решение по выделению техники и людей, их комплектация и доставка, пожары набирают силу, охватывают огромные площади. Применяемая при тушении пожаров техника также не дает быстрого, гарантированного эффекта, особенно в тех случаях, когда пожар верховой. Доставка техники на большие расстояния в труднодоступные места сопряжена с трудностями, огромными издержками и, иногда, с рисками. Зачастую, доставка вообще невозможна. Тушение пожара осуществляется пожарными вручную и с использованием малой техники. Особую проблему часто составляет доставка воды.

Важнейшее свойство аэролетов, как летательных транспортных средств – это высокая грузоподъемность, скорость, способность висеть

и разгружаться-загружаться практически в любой точке, отсутствие практических ограничений на форму и габариты перевозимых в подвешенном состоянии грузов. К этому нужно добавить высокую скорость движения, высокую маневренность, независимость от рельефа местности, устойчивость к ветровым потокам. Экономичность перевозок, выраженная в себестоимости тонно-километра, более, чем на порядок выше вертолетной.

Специализированные танкеры-аэролеты обеспечат доставку значительных количеств воды, что позволяет полностью отказаться от химических средств тушения пожара.

Аэролеты позволяют организовать при необходимости массовую эвакуацию людей, животных, материальных ценностей. С помощью аэролетов можно организовать доставку погорельцам целых готовых домов, продуктов питания, воды, оборудования, материалов.

Анализ современных задач и проблем в тушении лесных пожаров показывает, что применение пожарных аэролетов может полностью изменить саму технологию пожаротушения, технологию обнаружения и предотвращения лесных пожаров.

Вариант решения проблемы.

Пожарные аэролеты концептуально представляют собой новое поколение летательных аппаратов, вырастающее из традиционных дирижаблей, но многократно превосходящее их по своим характеристикам и по своим возможностям.

Они имеют новые формы, новые конструкционные решения, новые материалы, новые технологии сборки, новые двигатели, системы управления, навигации и связи. Высокая экономичность, высокая скорость, маневренность, грузоподъемность, простота в эксплуатации, надежность – основные их характеристики. Они способны летать неделями без посадок, перевозить грузы большого веса и объема, точно и надолго зависать над заданной точкой на земле, лететь на малой высоте и приземляться практически везде, лететь по прямой от точки до точки независимо от рельефа местности. Они надежны и безопасны в эксплуатации, они не боятся нарушения целостности оболочек, они не взрывоопасны, не могут падать катастрофически, как самолеты и вертолеты. При необходимости они могут быть многофункциональными и гибкими в способах применения. Все это делает аэролеты абсолютно незаменимыми техническими средствами для тушения пожаров.

Все традиционные задачи лесной противопожарной службы и авиалесоохранной службы могут совершенно по-новому решаться пожарными аэролетами.

Результаты и выводы, возможность практического применения полученных результатов.

Пожарные аэролеты позволяют на совершенно новой концептуальной, технической и технологической основе создать в России Национальную систему противопожарной защиты лесов. Системе будет свойственна высочайшая эффективность, результативность, оперативность, экономичность.

Более того, применение пожарных аэролетов, обладающих спектром важнейших для тушения лесных пожаров свойств, способно поменять стратегию развития всей лесозащитной отрасли, поменять экономику, ресурсоемкость, эффективность. Пожарные аэролеты позволят за кратчайшие сроки полностью справиться с проблемой лесных пожаров в России.

Великая лесная держава Россия должна иметь лучшую в мире систему защиты и воспроизводства лесов.

VI Всероссийская конференция обучающихся

**«ВЕЛЕНИЕ ВРЕМЕНИ»**



**ВЕЛЕНИЕ**  
**· ВРЕМЕНИ ·**

**УПРАВЛЕНИЕ**  
**ПЕРСОНАЛОМ**

**Москва, 2019**

## **КАДРОВАЯ БЕЗОПАСНОСТЬ КАК ОСНОВНОЙ ФАКТОР ПРОТИВОДЕЙСТВИЯ ИНСАЙДЕРСКОЙ ДЕЯТЕЛЬНОСТИ**

*Виноградова Дарья Андреевна*

*Научный руководитель Шеховцова Анна Викторовна*

*ФГБОУ ВПО «Санкт-Петербургский государственный архитектурно-строительный университет», г. Санкт-Петербург*

Современные информационные технологии являются важным инструментом в развитии экономики, политики, науки, техники, а это даёт возможность обществу и отдельно взятым организациям по всему миру использовать любую информацию, добытую разными путями, в своих целях. На начальном этапе развития предпринимательской деятельности происходит непрерывное воздействие факторов, негативно влияющих на экономическую безопасность организации и сдерживающих ее развитие.

Эффективное развитие предприятия во многом зависит от сохранения конфиденциальности и доступности информации. В любой организации имеются финансовые и бухгалтерские отчеты, договоры, и другие конфиденциальные документы, хранящиеся в электронном виде. Именно по этой причине предприятие не сможет существовать без электронных носителей информации, электронной почты и мобильных средств коммуникации. Отсюда и возникает риск копирования конфиденциальной информации организации и передача ее злоумышленникам.

Подобная информация признается инсайдерской, а лица-носители данной информации называются инсайдерами. Особенность инсайдера – возможность получения конфиденциальной информации «из первых рук». Каждая компания помимо финансово-бухгалтерской отчетности и других документов, для успешного ведения бизнеса разрабатывает свои стратегии, собирает и хранит клиентскую базу. Разглашение этой информации безусловно может навредить компании. Важно понимать, что инсайдерская информация отличается и от служебной тайны, и от коммерческой, и от банковской прежде всего тем, что всякая тайна не может быть достоянием неограниченного круга лиц. А инсайдерская через какое-то время подлежит публичному раскрытию.

Поэтому очень важна внутренняя безопасность предприятия, а именно предотвращение утечек информации ограниченного доступа от

собственных сотрудников организации, которые имеют доступ к данным. Бремя обеспечения безопасности экономики страны лежит не только на плечах государства, которое должно четко регулировать данную деятельность в виде законодательных документов, но и сам бизнес должен понимать крайнюю необходимость организовывать собственную безопасность.

Таким образом, нужно точно определить какая информация относится к инсайдерской. Для предотвращения утечки информации необходимо определить порядок доступа к ней, также сотрудники, имеющие доступ к внутренней информации, должны быть ознакомлены с локальными нормативными актами. Помимо этого, предприятие должно обеспечить нужные организационно-технические условия для того, чтобы лица, имеющие доступ и обладающие инсайдерской информацией, соблюдали режим конфиденциальной информации. К организационно-техническим условиям можно отнести: введение журнала учета с конфиденциальной информацией; наличие помещения для работы с внутренней информацией; создание системы обеспечения безопасности информации (программы защиты информации, коды доступа и др.); обеспечение носителей конфиденциальной информации.

## **ВОЗМОЖНОСТИ ИСПОЛЬЗОВАНИЯ СОВРЕМЕННЫХ ТЕХНОЛОГИЙ ОБУЧЕНИЯ ПЕРСОНАЛА В РОССИЙСКИХ ОРГАНИЗАЦИЯХ**

*Шубин Глеб Александрович*

*Научный руководитель Черникова Виктория Евгеньевна*

*ФГБОУ ВО «КубГТУ», Краснодарский край, г. Краснодар*

На сегодняшний день экономика все больше основывается на знаниях и переводе информации в источники роста и прибыли. Всё большее внимание уделяется к людям и их знаниям, как одному из основных ресурсов организации. Но знания, в реалиях развития современного мира, быстро устаревают и это создает потребность в непрерывном и эффективном развитии сотрудников. Именно по этой причине появляется понятие «обучающаяся организация».

Кадровый менеджмент имеет множество инструментов (технологий) для обучения персонала. В данной работе рассмотрены самые новые и одни из самых эффективных технологии обучения персонала

организации, а именно Job Shadowing, Secondment и Gamification. Рассматриваемые технологии активно применяются в Европе и США, но в пределах России они пока слабо развиты.

В настоящее время имеется множество успешных примеров применения данных технологий обучения в крупных организациях. Например, применение Job Shadowing в Ассоциации европейского бизнеса, который включает в себя 524 организации. Одна из компаний, которая является членом данной ассоциации – «ЭКСПОЦЕНТР», осуществляет свою деятельность на территории РФ. Проанализировав финансовую отчетность компании можно сделать вывод, что применение современных технологий обучения в своей деятельности могло бы способствовать увеличению выручки.

Технология Secondment активно применяется и более того, взята за основу, в компании «Macdonald's». Именно эта технология затрагивает абсолютно каждого сотрудника, который приходит в компанию и начинает свое продвижение по «карьерной лестнице». Данная технология позволяет компании стабильно обеспечивать рабочими местами трудоспособное население, что способствует росту численности персонала в компании.

Обучение по технологии Gamification дважды применялось в компании «Yota». Целью применения технологии в первый раз являлось повышение уровня обслуживания персонала и стимулирования продаж посредством игры «Yota Star Wars», в которой персонал делился на две конкурирующие стороны и побеждала та сторона, которая делала самые высокие показатели продаж. В итоге удалось увеличить уровень обслуживания на 87%, количество обученных сотрудников повысить до 98%. Второе мероприятие проходило в виде оценки сотрудников, в результате которой, если сотрудник соответствовал стандартам выше чем на 90%, то компания переводила определенную сумму на содержание животных и на мероприятие по охране окружающей среды. Также данный проект включал в себя другие условия. В результате реализации данного проекта текучесть кадров снизилась с 82% до 57%, а гордость сотрудников за свою работу увеличилась с 32% до 78%.

В результате проведенного исследования возможностей применения современных методов обучения персонала в ряде организаций можно сделать вывод, что данные методы эффективны. На основе очевидной действенности технологий сформулируем рекомендации



для ПАО КБ «Центр-Инвест». Данный банк имеет 127 офисов и филиалов с 1662 сотрудниками, которых необходимо обучать и обучение должно проходить эффективно. Именно исходя из этой потребности рекомендуется внедрить современные технологии обучения персонала. По предварительным расчетам внедрение технологий Job Shadowing, Secondment и Gamification позволит организации выйти на чистую прибыль в размере от 50 000 тыс. руб.



VI Всероссийская конференция обучающихся  
**«ВЕЛЕНИЕ ВРЕМЕНИ»**



**ВЕЛЕНИЕ**  
**· ВРЕМЕНИ ·**

**ФИЛОСОФИЯ**

**Москва, 2019**

## **ФИЛОСОФИЯ ДРЕВНЕГО МИРА**

*Тимофеев Даниил Михайлович*

*Научный руководитель Грошева Антонина Васильевна*

*ФГБОУ ВО ИПТ РУТ (МИИТ), г. Москва*

Творческое мероприятие способствует формированию представления о дисциплине Основы философии как к общегуманитарному и социально-экономическому циклу, знакомство с которым началось с дисциплины Обществознание (тема: «Истина и человеческие знания о мире»).

Целью мероприятия является усвоение и применение знаний по дисциплине Основы философии в процессе работы в группах с документами, текстами, с применением ролевых игр.

Задачи: Отработка приемов работы с документами, текстами. Содействовать формированию представлений об устройстве мира. Ознакомиться с основными методами познания окружающей действительности, выработать механизм познания. Воспитывать гуманистические ценности, используя интерактивные технологии АМО (активные методы обучения), применяя информационно-коммуникационные технологии (ИКТ).

Побывать в роли участника дискуссии Платоновской академии – для нас это было не только погружение в эпоху Древнего мира, но и погружение в дисциплину философия. Мы поняли, что добро, зло, честь, совесть – вечные категории в жизни людей. Да и сам человек далеко не исследован и в наши дни.

Действительно, еще Эпикур призывал, «Пусть никто, пока он молод, не откладывает занятий философией». Философия поможет задуматься над вопросами о первооснове мира, человеке, смысле его жизни и многом другом. Философия совершенствует логическое и абстрактное мышление, мировоззренческую позицию, отношение к ценностям общества. Философия создает предпосылки самоопределения в жизни и профессиональной деятельности.

Мероприятие включает разработку сценария дискуссии в Платоновской академии, СТМ (Студенческий театр миниатюр по материалам учебного пособия В. Д. Губин, Основы философии., анализ текстов произведений философов – составление вопросов и ответов к ним; составление вопросов и ответов к текстам учебного пособия; объ-

яснение и анализ высказываний философов, афоризмов, обучения ведению дискуссий среди студентов. Студентами подготовлены биографии античных философов, приготовлена презентация.

В результате подготовки и проведению мероприятия студенты получают знания о роли философии в жизни человека и общества. Формирование умений определить значение философии как отрасли духовной культуры для формирования личности, гражданской позиции и профессиональных навыков; владения навыками познавательной, учебно – исследовательской деятельности в процессе интеграции знаний по дисциплинам: обществознание, история, основы философии.

## **ПРОБЛЕМЫ РАЗВИТИЯ ЭНЕРГЕТИКИ В СОВРЕМЕННОЙ РОССИИ: ФИЛОСОФСКИЙ АСПЕКТ**

*Збрыський Михаил Тарасович*

*Научный руководитель Посвятенко Юлия Викторовна*

*НИУ МГСУ, Москва*

Развитие индустриального общества привело к появлению в XIX в. ноосферных философских идей, призывавших человека перейти к гармоничному отношению к природе и ее богатствам. Человеческая деятельность, постоянно увеличивая давление на природу, должна подчиниться разумной организации, т.к. состояние природы является показателем развития коллективного разума человечества, его отношения к природе. В дальнейшем был сформулирован принцип коэволюции, который требовал от человека жить в гармонии с природой и ее объективными законами, не допускать нарушения устойчивости во взаимодействии человека и биосферы путем соблюдения нравственных и экологических предписаний, выработанных в этом отношении наукой.

Вторая половина XX века стала временем, когда в общественном сознании мировой общественности утвердилось понимание глобальных противоречий в угрожающем антропогенном воздействии на природу. В 1970-е гг. была сформулирована идея устойчивого развития, принятая в 1996 г. на законодательном уровне и Россией. Переход к осуществлению такой концепции должен, по мнению ее авторов, привести к экоструктурной переориентации экономики. Для соблюдения идей концепции человечество должно найти в себе силы соблюдать раз-

работанные на разных уровнях ограничения, постоянно заниматься мониторингом окружающей среды, выявлять источники загрязнения окружающей среды и создавать условия для работы социально-экономических рычагов влияния на неблагоприятную ситуацию.

На примере развития российской энергетики, а именно гидростроительства, в работе рассмотрены основные проблемы, требующие изменений в процессе проектирования, подготовки лож водохранилищ, начала эксплуатации ГЭС и последствий их выхода на расчетные показатели. История строительства и эксплуатации Ангарского каскада ГЭС, включающего в себя и одну из самых молодых в России Богучанскую ГЭС, может наглядно проиллюстрировать глубину и характер существующих противоречий. Даже поверхностный анализ ситуации дает понять, что правовые механизмы реализации концепции устойчивого развития малоэффективны.

На примере Ангарского каскада и порожденных им проблем, мы видим, что на пути к потреблению все больших гидроресурсов в России пока еще не сформировались условия для понимания важности этих проблем и сознание людей, чьи действия будут определять будущее российской гидроэнергетики. Мы все еще боремся с последствиями, не желая изначально предупредить их наступление.

На основании исследований ученых и мнения ряда общественных организаций в сфере гидроэнергетики бизнес стоит на ступень выше интересов сохранения природы. К тому же, большинство жителей России, проживающих в европейской части страны даже не представляет, какой ценой достается стране высокий уровень энергообеспеченности. Поэтому становится особенно актуальным не только информирование населения страны о существующих проблемах отдельных регионов, но и организация более серьезного подхода к экологическому образованию для формирования экологического мышления и законодательной работы, связанной с формированием социально-природных норм, способных экологическому самосохранению России.

VI Всероссийская конференция обучающихся

**«ВЕЛЕНИЕ ВРЕМЕНИ»**



**ВЕЛЕНИЕ  
· ВРЕМЕНИ ·**

**ЭКОНОМИКА  
ПРЕДПРИЯТИЯ**

**Москва, 2019**

## **МЕРОПРИЯТИЯ ПО УЛУЧШЕНИЮ ФИНАНСОВОЙ ДЕЯТЕЛЬНОСТИ ПРЕДПРИЯТИЯ НА ПРИМЕРЕ АО «ГЛЯДЕНСКОЕ»**

*Антонова Оксана Вячеславовна*

*Научный руководитель Слепцов Вадим Викторович*

*Ачинский филиал ФГБОУ ВО Красноярский ГАУ, Красноярский край,  
г. Ачинск*

На современном этапе развития экономики вопрос управления финансами и финансового анализа предприятий является очень актуальным. От грамотного управления финансовой деятельностью предприятия зависит во многом успех его деятельности, именно поэтому анализу управления финансами и финансового состояния предприятия следует уделять особое внимание.

Актуальность темы состоит в том, что финансовая деятельность любого предприятия, в конечном счете, направлена на достижение двух основных целей:

- максимально высокие доходы, соизмеримые с вложенными средствами (максимально высокий финансовый результат и рентабельность);
- максимальная устойчивость предприятия по отношению к внешней среде, что необходимо для сохранения его как экономической единицы на протяжении длительного периода времени (стабильное финансовое состояние).

Целью работы является проведения анализа деятельности предприятия, и разработка рекомендаций по его улучшению на примере конкретного предприятия.

Объектом исследования является сельскохозяйственное предприятие АО «Гляденское».



## **ОБЕСПЕЧЕНИЕ БЕЗОПАСНОСТИ ИНВЕСТИЦИОННОЙ ДЕЯТЕЛЬНОСТИ СТРОИТЕЛЬНЫХ ПРЕДПРИЯТИЙ**

*Саитова Алина Фаритовна*

*Научный руководитель Шеховцова Анна Викторовна*

*ФГБОУ ВПО «Санкт-Петербургский государственный  
архитектурно-строительный университет», г. Санкт-Петербург*

Строительство всегда существовало и продолжает существовать наравне с одними из самых важных отраслей в российской экономике. Данная отрасль имеет достаточно весомое значение в такой большой стране как Россия. Необъятные земли, высокая численность народа, граница, имеющая длительное протяжение, множество географических и природных условий – все это должно предполагать создание и выполнение значительных инвестиционных строительных проектов.

Инвестирование является наиважнейшей составляющей деятельности любой организации, которая активно развивается и руководство которой отдает приоритет эффективности с точки зрения долгосрочной перспективы. Одним из необходимых условий осуществления стратегических и тактических задач, с помощью которых происходит прогресс и улучшение деятельности предприятия, является размещение капитала с целью получения прибыли. Строительство является главной отраслью в инвестиционной деятельности, как государства, так и частных инвесторов.

Реализация инвестиционно-строительного проекта, заключающаяся в построении, восстановлении и преобразовании зданий и построек, осуществляется за счет портфельных инвестиций, таких как инвестиций в ценные бумаги, являющиеся капитальными вложениями, т.е. расходы материальных, трудовых и денежных ресурсов, с помощью которых восстанавливаются и увеличиваются основные фонды.

Одним из основных препятствий для строительства новых объектов является сложность привлечения инвестиций, успех которого обуславливается проведением экономической оценки и обоснования эффективности вложений. В качестве источника капитала инвестор является обязательной и нужной стороной строительного процесса.

Перед тем, как инвестировать в какой-либо проект субъекты инвестиций, а именно заказчик, застройщик, инвесторы проводят анализ проекта, дают ему оценку, а также анализируют рынок, спрос, оценоч-

ную себестоимость строительства. Затем принимают принципиальное решение о начале реализации проекта.

В процессе проведения исследования раскрыта сущность инвестиций и приведена их классификация по различным критериям, так же рассмотрено понятие инвестиций в сфере строительства объектов гражданского назначения, показаны элементы инвестиционной деятельности и обозначены положительные и отрицательные моменты, возникающие при осуществлении инвестиций в данную сферу. Уточнено понятие инвестиционно-строительной деятельности и приведена структура инвестиционно-строительного проекта. Изучены методы анализа эффективности и экономической привлекательности инвестиционных проектов. И в завершение выявлены основные проблемы, являющиеся препятствием к инвестиционной деятельности в секторе строительства гражданского назначения.

## **ВЛИЯНИЕ ПРОЦЕССНОГО ПОДХОДА В УПРАВЛЕНИИ НА ЭКОНОМИЧЕСКУЮ БЕЗОПАСНОСТЬ ОРГАНИЗАЦИЙ**

*Ровло Ирина Олеговна*

*Научный руководитель Шеховцова Анна Викторовна*

*ФГБОУ ВПО «Санкт-Петербургский государственный  
архитектурно-строительный университет», г. Санкт-Петербург*

Экономическая безопасность для строительных организаций является острой проблемой, что обусловлено характером и особенностями строительной отрасли, где воздействие негативных факторов, пересечение интересов множества сторон вследствие масштабности осуществляемой деятельности особенно велико.

Особую роль в системе экономической безопасности строительных компаний играет финансовая безопасность, что связано с необходимостью привлечения значительного объема финансовых средств при отложенном сроке возврата инвестиций. Обеспечение финансовой безопасности на практике в основном ограничивается методами бюджетирования, которые не всегда эффективны.

Именно поэтому для улучшения финансовой составляющей экономической безопасности строительной компании необходимы новые подходы и инструменты, одним из которых может стать процессный подход.

Использование процессного подхода для улучшения финансовой составляющей экономической безопасности имеет двустороннюю направленность: повышение эффективности операционной деятельности, что ведет к росту её рентабельности, и совершенствование процессов финансового менеджмента, что позволяет лучше управлять капиталом строительной организации.

Интеграция процессного подхода в управление предприятием проходит следующие этапы: определение целей, идентификация, и ранжирование бизнес-процессов, построение и анализ моделей бизнес-процессов, выявление узких мест и направлений совершенствования.

Внедрение процессного подхода для управления финансовой составляющей экономической безопасности строительного предприятия может способствовать решению проблем возникновения ошибок в проектно-сметной документации и отчетности, роста различных видов затрат при неэффективной организации процессов строительства и взаимодействия с подрядными организациями, увеличения длительности производственного цикла, неверного управления заемным капиталом и т.д.

При интеграции процессного подхода в деятельность строительной организации выделяют характерные особенности базовых управленческих процессов:

- 1) планирование включает составление планов по привлечению новых инвестиционных проектов (заказов) и бюджетирование;
- 2) организация деятельности предполагает эффективное управление материальными, трудовыми, техническими ресурсами, взаимодействием со всеми участниками и заинтересованными сторонами реализуемых строительных проектов;
- 3) мотивация должна носить дифференцированный характер для различных групп персонала;
- 4) контроль в строительной организации должен осуществляться в разрезе сроков, стоимости и качества реализуемых проектов.

Использование процессного подхода в деятельности строительных организаций способствует сокращению расходов на осуществление производственной и непроизводственной деятельности, улучшению финансового менеджмента, сохранению финансовых ресурсов, чем и обеспечивается улучшение финансовой составляющей их экономической безопасности.

## **ЭКОНОМИЧЕСКАЯ БЕЗОПАСНОСТЬ КАК ОСНОВА КОМПЛЕКСНОЙ ЗАЩИТЫ ХОЗЯЙСТВУЮЩЕГО СУБЪЕКТА**

*Митрофанова Виктория Олеговна*

*Научный руководитель Шеховцова Анна Викторовна*

*ФГБОУ ВПО «Санкт-Петербургский государственный  
архитектурно-строительный университет», г. Санкт-Петербург*

В условиях современной рыночной экономики, когда бизнес у малых, средних и больших предприятий стремительно развивается и функционирует, встает вопрос о безопасности предприятия и его защищенности от рисков, но не только его технической или технологической безопасности, а также об экономической безопасности предприятия.

В науке наиболее часто используют классификацию угроз(рисков) по месту их возникновения. Исходя из классификации, по данному признаку выделяют внутренние и внешние угрозы экономической безопасности предприятия

Риск, которому подвергается предприятие, представляет собой возможное возникновение таких ситуаций, при которых предприятие может понести финансовые потери или стать банкротом. При ведении бизнеса вероятность наступлений риска присутствует всегда, поэтому встает вопрос о методах снижения риска. Анализ рисков можно разделить на 2 дополняющих друг друга метода: качественный и количественный.

Отсюда, можно сделать вывод о том, что защиту предприятию можно обеспечить только при комплексном подходе. Поэтому появился термин «система экономической безопасности предприятия».

Система экономической безопасности предприятия (СЭБ) – комплекс управленческих, технических, организационных, профилактических и других мер, которые обеспечивают необходимую защиту целей и интересов от влияния внутренних и внешних угроз.

Основываясь на деятельности организации, строится его система обеспечения экономической безопасности. Необходимо принять во внимание то, что СЭБ у каждого предприятия индивидуальная и строится она исходя из многих критерий, в частности из законодательной базы, объема материальных и материально-технических ресурсов, знаний и практического опыта начальника СЭБ, который помогает

следить и поддерживать в надлежащем состоянии саму систему. При создании такой системы придерживаются следующих принципов:

1. Принцип законности.
2. Принцип экономической целесообразности.
3. Принцип сочетания превентивных и реактивных мер.
4. Принцип непрерывности.
5. Принцип дифференцированности.
6. Принцип координации.
7. Принцип централизованного управления.

При обеспечении экономической безопасности предприятия необходимость придерживаться данных принципов в конечном итоге позволит создать необходимую систему экономической безопасности, которая позволит эффективно работать предприятию.

Таким образом, можно сделать следующий вывод. Система экономической безопасности в современных рыночных условиях является неотъемлемой частью каждого предприятия в стране. Ее создание долгий и важный процесс, который позволяет сохранить предприятие и/или уменьшать возможные последствия при наступлении каких-либо непредвиденных ситуациях. Важным критерием при создании данной системы является ее комплексность.

## **ВЛИЯНИЕ КОНКУРЕНТНОЙ ПОЛИТИКИ НА ЭКОНОМИЧЕСКУЮ БЕЗОПАСНОСТЬ ПРЕДПРИЯТИЯ**

*Закирова Татьяна Владимировна*

*Научный руководитель Шеховцова Анна Викторовна*

*ФГБОУ ВО «Санкт-Петербургский государственный архитектурно-строительный университет», г. Санкт-Петербург*

В современных условиях должно уделяться большое внимание защите экономических интересов предприятия. Такое огромное значение данный аспект приобретает в связи с ростом нестабильности, коррупции и криминализации общества. Еще одним важным моментом является то, что нет достаточной освещенности и теоретической базы, что существенно усложняет реализацию и обеспечение экономической безопасности на предприятии.

Экономическая безопасность служит для предупреждения и пресечения неблагоприятного вмешательства и посягательства на интел-

лектуальную собственность, имущество, законные права и порядок управления на организации, на информацию, которая находится под защитой, на сбалансированную социально-психологическую атмосферу, устойчивость хозяйственных связей, производственную дисциплину и на технологическое лидерство.

Система обеспечения экономической безопасности решает на предприятии ряд задач:

- выявляет угрозы экономической безопасности, которые могут возникнуть;
- осуществляет деятельность, которая предупреждает возможные угрозы;
- дает полный анализ угрозам экономической безопасности, которые реально возникли на предприятии;
- принимает какие-либо решения по ликвидации возникших угроз на предприятии;
- осуществляет развитие и непрерывное совершенствование системы экономической безопасности, существующей на предприятии.

Деятельность любой организации всегда связана с угрозами и рисками, и если на предприятии не уделяется должное внимание системе экономической безопасности, то оно станет непривлекательным для инвесторов, контрагентов и других субъектов экономической деятельности, потому что они не будут уверены в своевременной платежеспособности, а также в качественном выполнении взятых договорных обязательств. Важнейшим условием для успешного функционирования предприятия и повышению его конкурентоспособности является совершенствование и динамичное развитие системы экономической безопасности.

Конкуренция, в свою очередь, является ключевым моментом в условиях рыночных отношений, которые построены на ее принципе.

Под конкурентоспособностью понимается совокупность различных показателей и критериев организации, которые отличают, выделяют и дают возможность занимать лидирующее положение среди других фирм. Данная характеристика позволяет компании производить и реализовывать товар или услуги, пользующиеся спросом на рынке.

В экономической сфере существенную роль играют конкурентные преимущества, при их отсутствии она бы не развивалась. Для компании конкурентные преимущества служат защитой от неблагоприятных

воздействий конкурентов, а также являются неотъемлемой частью корпоративного стиля компании.

Экономическая безопасность отражает насколько предприятие защищено от воздействия внешних и внутренних угроз, стабильность доходов и других ресурсов, а также степень его устойчивости при каких-либо неблагоприятных ситуациях, данное понятие тесно связано с конкурентоспособностью. Противостояние угрозам, которые могут поступать как из вне, так и с внутренней стороны, во многом зависит от выбранных конкурентных преимуществ. Преимущества дают возможность адаптироваться к постоянно изменяющимся условиям среды и способствуют развитию предприятия.

## **ИННОВАЦИОННЫЙ ПОДХОД К ПРОЕКТИРОВАНИЮ ОРГАНИЗАЦИОННОЙ СТРУКТУРЫ**

*Багирова Рузана Юрьевна*

*Научный руководитель Безуглая Наталия Сергеевна*

*Южный институт менеджмента, Краснодарский край, г. Краснодар*

Согласно модели организационного развития организация находится на стадии развития – аристократическая. Укрепились система контроля и старые традиции, растет формализм в отношениях, присутствует нетерпимость к любым изменениям. Есть избыток денежных средств, которые не вкладываются в развитие новых проектов. Объем продаж сокращается. На этом этапе организация владеет значительными денежными ресурсами, которые расходует на укрепление имеющейся системы контроля, обустройство, страхование. Ориентация организации на долгосрочный результат значительно ниже, чем на предыдущих этапах. Для сохранения имеющегося уровня прибыли повышаются цены на ее продукцию или услуги, но этот процесс не бесконечен.

Рекомендуемые правила управления развитием на данном этапе для ООО «ОкуянГруп»:

1. проводить любые изменения плавно и постепенно, цели управления развитием организации достигаются при правильно выбранном курсе развития;
2. изменения должны проводиться по предварительно выбранному курсу;

3. последовательность принятых решений лежит в основе успешного развития;

4. средства управления развитием организации применяются честно и открыто, сотрудников необходимо информировать о переменах;

5. адаптационные мероприятия проводят на начальном этапе, чтобы помочь персоналу принять и усвоить новые правила.

Для ООО «ОкуянГруп» разработан проект новой организационной структуры для перехода на новый этап развития.

Проект новой организационной структуры предполагает появление новых отделов и специалистов: бухгалтерия, коммерческий отдел, сеть розничных офисов в сельскохозяйственных регионах, юрисконсульт. В коммерческом отделе предусмотрено разделение специалистов по закупкам и продажам, а также разделение труда по онлайн продажам и через стационарные офисы в региональных представительствах. На реализацию этого проекта требуются средства для открытия офисов и специалистов. На первом этапе необходимо организовать онлайн продажи, это требует минимум затрат. И пригласить на работу юрисконсульта. Далее необходимо открыть региональные представительства в областных сельскохозяйственных центрах. Разработанная организационная структура предполагает расширение документооборота, который необходимо дополнить регламентами и ориентироваться на максимальное использование интернета.

Кроме этого, анализ деятельности показал, что организация применяет бизнес-модель «Отказ от посредников», исключая третьи стороны из цепочки продаж и, таким образом, предоставляя лучшую цену для сельхозпроизводителей. Но, нами рекомендовано для увеличения объема продаж сменить основу бизнес-модели и перейти к модели «Бритва и лезвие наоборот» и предложить клиентам продукт с высокой стоимостью и развивать продажи дополнительных продуктов с низкой стоимостью.. Таким образом, можно увеличить цену на оборудование для животноводства, а на комплектующие ее снизить.



## **ПРИОРИТЕТНЫЕ НАПРАВЛЕНИЯ КАДРОВОЙ ПОЛИТИКИ ОРГАНИЗАЦИИ**

*Генадьева Виктория Витальевна*

*Научный руководитель Метельская Елена Анатольевна*

*Южный институт менеджмента, Краснодарский край, г Краснодар*

В соответствии с темой работы была рассмотрена и проанализирована кадровая политика организации.

Принятая организационная структура (линейная) совершенствуется в течение многих лет и вполне устраивает фирму и ее руководителей. Однако, в системе управления персоналом и его обучения в ООО «Агрошел» обнаружены следующие проблемы:

- отсутствие полного перечня требований к содержанию работы и кандидату;
- отсутствие интереса специалистов отдела кадров к рекомендациям кандидатов с предыдущих мест работы;
- отсутствие комплексных адаптационных программ для новых сотрудников;
- отсутствие системного подхода к деловой оценке персонала;

Но целостной системы подготовки с последовательным планированием карьеры работников в организации пока не создано.

Коррекция обозначенных проблем позволит обеспечить значительное повышение качества персонала, будет способствовать его личностному и профессиональному росту персонала, а в результате – увеличению трудового потенциала организации в целом.

Решению этой проблемы должна способствовать разработка так называемых профессиограмм.

Подготовку профессиограмм и кейсов для собеседования целесообразно осуществлять в сотрудничестве со специализированными кадровыми агентствами.

Как результат исследования предлагается многоступенчатая «Программа адаптации», предполагающая последовательную реализацию 4 этапов – адаптационного минимума, интеграции, контрольного периода и индивидуальных адаптационных мероприятий.

Так же предлагается использовать систему оценки персонала, аккумулирующей результаты работы за определенные периоды времени, заранее оговоренные и документально подтвержденные.

Основу деловой оценки сотрудников должны составлять так называемые оценочные листы.

Процесс планирования и реализации программ обучения по результатам оценки персонала должен включать в себя целый ряд этапов:

Первый этап – определение основных целей обучения в течение планового периода.

Второй этап – выявление потребностей в обучении;

Третий этап – выбор приоритетных направлений обучения.

Важнейшим условием для создания и развития системы непрерывного обучения персонала ООО «Агрошел» является планирование карьеры, в ходе которого, под контролем администрации фирмы, эффективно работающие сотрудники будут самостоятельно составлять план личной карьеры на определенный период и способы достижения поставленных целей.

## **МУНИЦИПАЛЬНЫЙ РЫНОК ТРУДА В ЦИФРОВОЙ ЭКОНОМИКЕ: ВОПРОСЫ КОНКУРЕНТОСПОСОБНОСТИ**

*Лаптева Елизавета Артуровна*

*Научный руководитель Комарова Оксана Михайловна*

*ГОУ ВО МО ГГТУ, Московская область, г. Орехово-Зуево*

Актуальность темы представленной работы обусловлена тем, что современные технологические изменения радикально меняют устройство жизни и социальные отношения. Масштабные последствия формирования новой технологической парадигмы «Индустриальная революция 4.0» ожидаются не только в сферах управления, образования, маркетинга и сбыта, но и в сферах труда и занятости населения. Уже сегодня заметны результаты инновационных преобразований системы государственного управления и высшего образования России, которые направлены на формирование новых личностных и профессиональных качеств (компетенций) и жизненных установок будущих участников новой модели занятости, нового рынка труда. Однако вне зоны внимания остаются вопросы оценки последствий технологической революции (цифровизации) для формирования конкурентоспособности работников и возможности организации привычной схемы занятости на муниципальном рынке труда.

В условиях трансформации существующей реальности для развития муниципального рынка труда особое значение играют объем

внедрения цифровых технологий в воспроизводственные процессы реальной экономики, а также направленность институциональных преобразований в трудовом законодательстве и эволюционные изменения в гражданских право отношений. В таких условиях рост конкуренции на рынке труда обусловлен ужесточением требований к владению профессиональными компетенциями, квалификационными навыками и даже определенными талантами, либо уникальными личными качествами.

В Российской Федерации процесс трансформации, как системы занятости, так и рынка труда в результате внедрения информационно-коммуникационных технологий оценивается специалистами неоднозначно. Одна группа представителей научного сообщества по результатам собственных исследований утверждает, что цифровизация непременно негативно скажется на состоянии рынка труда, в том числе муниципального. Так, например, некоторые специальности в результате замены живого работника на искусственный интеллект и роботы, ждет серьезная модернизация, некоторые замена, а некоторые полное уничтожение (исчезновение). В целом рынок труда ждет нарастание текучести кадров, рост безработицы особенно среди среднеквалифицированных работников. Наиболее сильно пострадают женщины – одинокие мамы с детьми, ведь среди них мало программистов, математиков и технологических специалистов.

Другая группа ученых считает, что распространение инновационных технологий приведет к формированию новых специальностей, а следовательно к росту занятости, более точному соотношению затрат труда на реализацию конкретной задачи и выплаты денежной компенсации за ее реализацию. Кроме этого, на современном рынке труда появятся новые гибкие формы управления временем, гибкие формы самообразования и новые формы организации бизнеса. Это приведет к росту доли удаленной занятости, в том числе на муниципальном рынке труда и изменит характер рабочей силы в сторону ее дифференциации.

Вообще изучение влияния процесса сквозной цифровизации всех экономических систем степени влияния технологической эволюции на состояние и развитость муниципального рынка труда, а также на конкурентоспособность российских работников на муниципальном рынке труда в условиях новой экономической действительности по-

зволило сформулировать следующие выводы:

В связи с изменениями требований к будущим работникам цифровой эпохи не исключается серьезное расслоение труда и доходов, поскольку на лицо заметно отставание в элементарной цифровой грамотности среди работников с низкой и средней квалификацией. Отставание в прогрессе занятости и росте производительности труда также связано с недостаточным осознанием работниками необходимости регулярного повышения квалификации и самообразования в течение всей профессионально-трудовой жизни.

С нашей точки зрения, необходимо широкое научное исследование тенденций дигитализации содержания, структуры и организации труда и занятости населения России, поскольку форсированный технологический и промышленный прорыв, пока маргинальный, наблюдаемый в сфере высоких технологий и коммуникаций, в самое ближайшее время распространится на все области экономической жизни. Это может вызвать с одной стороны, тотальную безработицу в виду несоответствия требованиям рынка труда, с другой стороны, кадровый голод на рынке труда в виду отсутствия специалистов должной профессиональной подготовки и квалификации.

Следовательно, перед организациями государственной власти, научным сообществом и образовательными учреждениями стоят неотложные задачи по обновлению компетенций и трудовых навыков как подрастающего, так уже занятого населения страны. Для системы образования, наряду с обучением новым компетенциям, важно разработать образовательные стандарты и программы, способствующие своевременному переобучению и обновлению имеющихся компетенций.

Также в процессе изучения темы было установлено, что в ближайшее время в сфере труда и занятости усилится напряженность, во-первых, связанная с рисками потери работы из-за неэффективности предприятий, не способных реорганизовать работу с учетом имеющихся требований и возможностей. Во-вторых, связанная с отсутствием взаимосвязи между ростом компетентности и уровнем оплаты труда у российских граждан. Это обуславливает снижение общего экономического роста и социального развития.

Кроме этого, установлено, что муниципальный рынок труда на большей территории Российской Федерации не готов к переходу новой технологической парадигме «Индустрия 4.0», и распространению но-

вой модели труда и занятости «Работа 4.0». Как результат продолжают сохраняться низкие показатели занятости в сфере информационно-коммуникационных технологий и телекоммуникаций, а это негативно сказаться на конкурентном положении муниципалитета, региона и всей страны. Это обуславливает необходимость совершенствования механизмов регулирования рынка труда.

В заключении отметим, что из-за отсутствия специальных мониторингов и обследований наблюдается высокая степень неопределённости, особенно в среде самозанятых по направлениям специфики развития своего трудового потенциала и освоения тех или иных компетенций, а, следовательно, в реализации тех или иных проектов. В итоге самозанятые России не являются более подготовленной группой для работы в новых условиях. Напротив, из-за того, что новая занятость связана с мужским типом труда, данная группа является наиболее уязвимой и требующей государственной поддержки на рынке труда.

Однако точно можно утверждать в условиях цифровой экономики преобразования ожидаются во всех сферах социально-экономической жизни граждан, в том числе в структуре муниципального рынка труда и занятости населения.

## **МОДЕЛИ ПОРТФЕЛЯ ИНВЕСТИЦИЙ В УСЛОВИЯХ ДЕЙСТВИЙ НЕКОНТРОЛИРУЕМЫХ ФАКТОРОВ**

*Ярославцева Полина Александровна*

*Научный руководитель Бардин Александр Евгеньевич*

*Государственный гуманитарно-технологический университет,  
Московская область, г. Орехово-Зуево*

В работе рассмотрены модели портфеля инвестиций в условиях действия неконтролируемых факторов. В первой главе выполнен краткий обзор классических моделей портфелей и отмечены негативные особенности указанных моделей. Во второй главе модель портфеля формализована в форме двухкритериальной задачи при неопределенности с учетом рисков и сожалений. Пусть неопределенности  $y_i, i \in \{1, \dots, n\}$ , являются доходностями  $i$ -го актива на единицу вложенных средств. Тогда доходность портфеля равна

$$f(x, y) = \sum_{i=1}^n x_i y_i, \text{ где вектор } x = (x_1, \dots, x_n) \text{ есть портфель инвестиций,}$$

а набор  $u=(y_1, \dots, y_n)$  есть векторная неопределенность, компоненты которой удовлетворяют условиям  $y_i \in [a_i, b_i]$ ,  $i \in \{1, \dots, n\}$ .

Каждый портфель ЛГП оценивает двумя критериями: риском по Вальду и сожалением по Сэвиджу. Первый критерий определяет возможные потери при отклонении от гарантированного (максиминного) решения. Именно, стратегический риск  $R^V(x)$  по Вальду для ЛГП полагается  $R^V(x) = \max_{x \in X} \min_{y \in Y} f(x, y) - \min_{y \in Y} f(x, y)$ .

Второй критерий учитывает возможность реализации благоприятных неопределенностей для лица, принимающего решения. При этом стратегическое сожаление  $R^S(x)$  по Сэвиджу формализуется как  $R^S(x) = \max_{y \in Y} \Phi(x, y) - \min_{x \in X} \max_{y \in Y} \Phi(x, y)$  где  $\Phi(x, y) = \max_{x \in X} f(x, y) - f(x, y)$ .

В полученной двухкритериальной задаче находится оптимальное по Парето решение методом «идеальной точки». Определено понятие оптимального портфеля. На модельном примере проиллюстрирован алгоритм нахождения оптимального портфеля.

VI Всероссийская конференция обучающихся

**«ВЕЛЕНИЕ ВРЕМЕНИ»**



**ВЕЛЕНИЕ**  
**· ВРЕМЕНИ ·**

**ЭКОНОМИЧЕСКИЕ**  
**ДИСЦИПЛИНЫ**

**Москва, 2019**

## **ВЛИЯНИЕ ПРОЦЕССНОГО ПОДХОДА В УПРАВЛЕНИИ НА ЭКОНОМИЧЕСКУЮ БЕЗОПАСНОСТЬ ОРГАНИЗАЦИЙ**

*Ровдо Ирина Олеговна*

*Научный руководитель Шеховцова Анна Викторовна*

*ФГБОУ ВПО «Санкт-Петербургский государственный  
архитектурно-строительный университет», г. Санкт-Петербург*

Экономическая безопасность для строительных организаций является острой проблемой, что обусловлено характером и особенностями строительной отрасли, где воздействие негативных факторов, пересечение интересов множества сторон вследствие масштабности осуществляемой деятельности особенно велико.

Особую роль в системе экономической безопасности строительных компаний играет финансовая безопасность, что связано с необходимостью привлечения значительного объема финансовых средств при отложенном сроке возврата инвестиций. Обеспечение финансовой безопасности на практике в основном ограничивается методами бюджетирования, которые не всегда эффективны.

Именно поэтому для улучшения финансовой составляющей экономической безопасности строительной компании необходимы новые подходы и инструменты, одним из которых может стать процессный подход.

Использование процессного подхода для улучшения финансовой составляющей экономической безопасности имеет двустороннюю направленность: повышение эффективности операционной деятельности, что ведет к росту её рентабельности, и совершенствование процессов финансового менеджмента, что позволяет лучше управлять капиталом строительной организации.

Интеграция процессного подхода в управление предприятием проходит следующие этапы: определение целей, идентификация, и ранжирование бизнес-процессов, построение и анализ моделей бизнес-процессов, выявление узких мест и направлений совершенствования.

Внедрение процессного подхода для управления финансовой составляющей экономической безопасности строительного предприятия может способствовать решению проблем возникновения ошибок в проектно-сметной документации и отчетности, роста различных видов затрат при неэффективной организации процессов строитель-



ства и взаимодействия с подрядными организациями, увеличения длительности производственного цикла, неверного управления заемным капиталом и т.д.

При интеграции процессного подхода в деятельность строительной организации выделяют характерные особенности базовых управленческих процессов:

1) планирование включает составление планов по привлечению новых инвестиционных проектов (заказов) и бюджетирование;

2) организация деятельности предполагает эффективное управление материальными, трудовыми, техническими ресурсами, взаимодействием со всеми участниками и заинтересованными сторонами реализуемых строительных проектов;

3) мотивация должна носить дифференцированный характер для различных групп персонала;

4) контроль в строительной организации должен осуществляться в разрезе сроков, стоимости и качества реализуемых проектов.

Использование процессного подхода в деятельности строительных организаций способствует сокращению расходов на осуществление производственной и непроизводственной деятельности, улучшению финансового менеджмента, сохранению финансовых ресурсов, чем и обеспечивается улучшение финансовой составляющей их экономической безопасности.

## **ЭКОНОМИЧЕСКАЯ БЕЗОПАСНОСТЬ КАК ОСНОВА КОМПЛЕКСНОЙ ЗАЩИТЫ ХОЗЯЙСТВУЮЩЕГО СУБЪЕКТА**

*Митрофанова Виктория Олеговна*

*Научный руководитель Шеховцова Анна Викторовна*

*ФГБОУ ВПО «Санкт-Петербургский государственный  
архитектурно-строительный университет», г. Санкт-Петербург*

В условиях современной рыночной экономики, когда бизнес у малых, средних и больших предприятий стремительно развивается и функционирует, встает вопрос о безопасности предприятия и его защищённости от рисков, но не только его технической или технологической безопасности, а также об экономической безопасности предприятия.

В науке наиболее часто используют классификацию угроз(рисков) по месту их возникновения. Исходя из классификации, по данному признаку выделяют внутренние и внешние угрозы экономической безопасности предприятия

Риск, которому подвергается предприятие, представляет собой возможное возникновение таких ситуаций, при которых предприятие может понести финансовые потери или стать банкротом. При ведении бизнеса вероятность наступлений риска присутствует всегда, поэтому встает вопрос о методах снижения риска. Анализ рисков можно разделить на 2 дополняющих друг друга метода: качественный и количественный.

Отсюда, можно сделать вывод о том, что защиту предприятию можно обеспечить только при комплексном подходе. Поэтому появился термин «система экономической безопасности предприятия».

Система экономической безопасности предприятия (СЭБ) – комплекс управленческих, технических, организационных, профилактических и других мер, которые обеспечивают необходимую защиту целей и интересов от влияния внутренних и внешних угроз.

Основываясь на деятельности организации, строится его система обеспечения экономической безопасности. Необходимо принять во внимание то, что СЭБ у каждого предприятия индивидуальная и строится она исходя из многих критерий, в частности из законодательной базы, объема материальных и материально-технических ресурсов, знаний и практического опыта начальника СЭБ, который помогает следить и поддерживать в надлежащем состоянии саму систему. При создании такой системы придерживаются следующих принципов:

1. Принцип законности.
2. Принцип экономической целесообразности.
3. Принцип сочетания превентивных и реактивных мер.
4. Принцип непрерывности.
5. Принцип дифференцированности.
6. Принцип координации.
7. Принцип централизованного управления.

При обеспечении экономической безопасности предприятия необходимость придерживаться данных принципов в конечном итоге позволит создать необходимую систему экономической безопасности, которая позволит эффективно работать предприятию.

Таким образом, можно сделать следующий вывод. Система экономической безопасности в современных рыночных условиях является неотъемлемой частью каждого предприятия в стране. Ее создание долгий и важный процесс, который позволяет сохранить предприятие и/или уменьшать возможные последствия при наступлении каких-либо непредвиденных ситуациях. Важным критерием при создании данной системы является ее комплексность.

## **ВЛИЯНИЕ КОНКУРЕНТНОЙ ПОЛИТИКИ НА ЭКОНОМИЧЕСКУЮ БЕЗОПАСНОСТЬ ПРЕДПРИЯТИЯ**

*Закирова Татьяна Владимировна*

*Научный руководитель Шеховцова Анна Викторовна*

*ФГБОУ ВО «Санкт-Петербургский государственный архитектурно-строительный университет», г. Санкт-Петербург*

В современных условиях должно уделяться большое внимание защите экономических интересов предприятия. Такое огромное значение данный аспект приобретает в связи с ростом нестабильности, коррупции и криминализации общества. Еще одним важным моментом является то, что нет достаточной освещенности и теоретической базы, что существенно усложняет реализацию и обеспечение экономической безопасности на предприятии.

Экономическая безопасность служит для предупреждения и пресечения неблагоприятного вмешательства и посягательства на интеллектуальную собственность, имущество, законные права и порядок управления на организации, на информацию, которая находится под защитой, на сбалансированную социально-психологическую атмосферу, устойчивость хозяйственных связей, производственную дисциплину и на технологическое лидерство.

Система обеспечения экономической безопасности решает на предприятии ряд задач:

- выявляет угрозы экономической безопасности, которые могут возникнуть;
- осуществляет деятельность, которая предупреждает возможные угрозы;
- дает полный анализ угрозам экономической безопасности, которые реально возникли на предприятии;

- принимает какие-либо решения по ликвидации возникших угроз на предприятии;
- осуществляет развитие и непрерывное совершенствование системы экономической безопасности, существующей на предприятии.

Деятельность любой организации всегда связана с угрозами и рисками, и если на предприятии не уделяется должное внимание системе экономической безопасности, то оно станет непривлекательным для инвесторов, контрагентов и других субъектов экономической деятельности, потому что они не будут уверены в своевременной платежеспособности, а также в качественном выполнении взятых договорных обязательств. Важнейшим условием для успешного функционирования предприятия и повышению его конкурентоспособности является совершенствование и динамичное развитие системы экономической безопасности.

Конкуренция, в свою очередь, является ключевым моментом в условиях рыночных отношений, которые построены на ее принципе.

Под конкурентоспособностью понимается совокупность различных показателей и критериев организации, которые отличают, выделяют и дают возможность занимать лидирующее положение среди других фирм. Данная характеристика позволяет компании производить и реализовывать товар или услуги, пользующиеся спросом на рынке.

В экономической сфере существенную роль играют конкурентные преимущества, при их отсутствии она бы не развивалась. Для компании конкурентные преимущества служат защитой от неблагоприятных воздействий конкурентов, а также являются неотъемлемой частью корпоративного стиля компании.

Экономическая безопасность отражает насколько предприятие защищено от воздействия внешних и внутренних угроз, стабильность доходов и других ресурсов, а также степень его устойчивости при каких-либо неблагоприятных ситуациях, данное понятие тесно связано с конкурентоспособностью. Противостояние угрозам, которые могут поступать как из вне, так и с внутренней стороны, во многом зависит от выбранных конкурентных преимуществ. Преимущества дают возможность адаптироваться к постоянно изменяющимся условиям среды и способствуют развитию предприятия.

VI Всероссийская конференция обучающихся  
**«ВЕЛЕНИЕ ВРЕМЕНИ»**



**ВЕЛЕНИЕ**  
**· ВРЕМЕНИ ·**

**ЭТНОГРАФИЯ**

**Москва, 2019**

## **КАЗАЧЕСТВО**

***Лежнина Татьяна Олеговна, Лысенко Егор Михайлович***

***Научный руководитель Степанян Оксана Лазаревна***

*ГБПОУ КК «Армавирский аграрного -технологический техникум»,  
Краснодарский край, г. Армавир*

Казачество – этническая, социальная и историческая общность (группа), объединившая в силу своих специфических особенностей всех казаков, в первую очередь русских, а также украинцев, калмыков, бурят, башкир, татар, эвенков, осетин и др., как отдельные субэтноты своих народов в единое целое.

По преданиям, казаки связаны генетически со скифским народом сака, или саха, туранскую часть которых греки отмечали еще при жизни Христа как кассахи, или белые сахи («кос» у скифов – «белый»)

Казачество участвовало во всех войнах России XVIII–XX веков, являясь универсальным родом вооруженных сил.

Воинская слава казачества укрепилась на полях сражений в Северную и Семилетнюю войны, во время Итальянского и Швейцарского походов А. В. Суворова 1799 года.

Глубокое осознание казаками своего гражданского долга и обязанностей, высокая дисциплина и исполнительность, заложенные еще в ранней юности основополагающие морально-нравственные принципы, вся система воспитания и подготовки к несению считавшейся почетной и важной воинской службы, искренняя убежденность в правоте такого подхода к несению возложенных на него государством обязанностей, традиционные для казачества верность воинской присяге и готовность по первому зову грудью встать на защиту

Во времена Екатерины II была построена крепость Фортштадт, валы которой ещё сохранились. При крепости был посёлок – солдатская слобода. Казаки – выходцы с Дона, Воронежской области, поселились в Старой Станице под горой. История школы – интерната № I началась в сентябре 1960 года, когда впервые за парты сели 315 учащихся 1–10 классов. Место для школы было выбрано не случайно – окраина города Армавира. Здесь можно было разместить школьные здания, игровые спортивные площадки, футбольное поле.

Казачья школа – интернат № 1. История школы – интерната № I началась в сентябре 1960 года, когда впервые за парты сели 315 учащихся

1–10 классов. Место для школы было выбрано не случайно – окраина города Армавира. Здесь можно было разместить школьные здания, игровые спортивные площадки, футбольное поле.

Казачество в Армавирском Аграрно-Технологическом техникуме. В ААТТ поддерживается духовно-нравственное воспитание студентов, способствующее становлению личности и духовно-нравственному воспитанию подростков. С 2012 года, под руководством И. С. Пендюриной, для всех желающих был организован кружок «Традиции и обычаи Казачества на Кубани».

На базе музыкальной школы уже более двадцати лет существует образцовый ансамбль народной песни «Дубравушка».

Охрана общественного порядка. В соответствии с Федеральным законом Российской Федерации от 2 апреля 2014 г. № 44-ФЗ «Об участии граждан в охране общественного порядка» казачьи дружины районах казачьих обществ совместно с полицией участвуют в охране общественного порядка на территории 47 муниципалитетов края.

У Кубани должно быть бедующее, а бедующее нашего региона – это молодежь.

Поэтому был создан Союз казачьей молодежи Кубани, который станет визитной карточкой края.





# **АВТОРЫ**

**Москва, 2019**

Абазовик Екатерина Викторовна	194	Белоцерковский Дмитрий	
Абдиева Альбина Мэлисовна	343	Владимирович	613
Абзалова Залия Радиковна	188	Березина Татьяна Вячеславовна	57
Абрамов Егор Дмитриевич	438	Бестинова Мария Васильевна	60
Агаркова Виктория Юрьевна	168	Блинкова Анастасия Сергеевна	672
Адамян Жанна Ашотовна	641	Бобович Татьяна Александровна	614
Азарьева Валерия Владимировна	572	Болотин Игорь Владимирович	298
Азбукина Елизавета Владимировна	487	Боровская Наталья Владимировна	458
Алдошина Евгения Александровна	184	Бородина Валерия Витальевна	254
Алексенко Данил Алексеевич	678	Боршева Дарья Андреевна	351
Ананьев Олег Геннадьевич	218	Ботвенко Анастасия	
Андреева Наталья Александровна	223	Константиновна	371
Аношкина Елена Владимировна	210	Бритикова Валерия Сергеевна	646
Антипенко Анна Васильевна	223	Брусенцева Виктория	
Антонова Вера Андреевна	277	Вячеславовна	528
Антонова Оксана Вячеславовна	760	Бугреева Анастасия Сергеевна	337
Аришин Денис Николаевич	460	Бугров Владислав Львович	252
Артемов Данил Игоревич	142	Букреев Георгий Андреевич	248
Астамирова Зулихан Абуязидовна	85	Буланов Даниил Александрович	669
Ахмадеев Родион Равилевич	711	Булыгина Анна Сергеевна	618
Ачарова Екатерина Андреевна	144	Бурлак Игорь Игоревич	71
Бабалиев Рустам Эйвазович	153	Бурлакова Галина Владимировна	276
Бабенко Анастасия Николаевна	381	Бурцева Анастасия Александровна	166
Багирокова Рузана Юрьевна	767	Бучная Екатерина Вадимовна	262
Балаева Светлана Сергеевна	125	Быков Артём Денисович	604
Баранова Мария Сергеевна	128	Быкодоров Никита Геннадьевич	256
Барсукова Светлана Вячеславовна	49	Вагина Александра Владимировна	462
Баташева Ульяна Евгеньевна	252	Вальчук Анастасия Сергеевна	341
Бауэр Ольга Юрьевна	708	Валюх Эдуард Анатольевич	101
Башаров Владислав Алексеевич	222	Ванчура Михаил Александрович	566
Безуглая Наталия Сергеевна	293	Ванчура Михаил Александрович	679
Безуглая Наталья Сергеевна	296	Ванчура Михаил Александрович	79
Белан Елена Александровна	40	Васильева Екатерина Ильинична	386
Беликов Вячеслав Владимирович	182	Ведяшёв Даниил Максимович	548
Белова Лада Сергеевна	114	Венедиктова Тамара Николаевна	139
Белоградова Полина Юрьевна	189	Верещагин Станислав Дмитриевич	195
Белозерская Мария Валерьевна	222	Вертелеская Елена Борисовна	136

Вертелецкая Елена Борисовна	220	Далидович Евгений Игоревич	553
Винник Дарина Александровна	583	Дашкевич Никита Германович	235
Виноградова Дарья Андреевна	750	Двинских Елена Денисовна	173
Волкова Ксения Станиславовна	48	Делегеоз Елена Геннадьевна	232,237
Волкова Надежда Григорьевна	56	Демарчук Анна Романовна	581
Воронова Алена Олеговна	719	Демиденко Владимир Алексеевич	463
Воронцова Софья Дмитриевна	213	Демьянченко Сергей Андреевич	364
Высоцкая Анна Владимировна	502	Детковский Даниил Сергеевич	93
Галушко Ангелина Константиновна	504	Джанмырадова Мерджен	
Гатман Игорь	419	Максатгендиевна	729
Генадьева Виктория Витальевна	769	Дмитриев Кирилл Петрович	262
Герасимова Анастасия Игоревна	357	Дмитриева Александра	
Гладышев Сергей Александрович	555	Дмитриевна	484
Глебова Марина Васильевна	559	Донченко Александр Андреевич	255
Глинка Алесьа Дмитриевна	206	Доржиева Дарима Данзановна	426
Гнучевская Екатерина		Доронина Анастасия Дмитриевна	407
Вячеславовна	181	Дуляков Кирилл Евгеньевич	743
Гольштейн Андрей Олегович	263	Душкина Виктория Валерьевна	539
Гомельский Юрий Дмитриевич	250	Евдокимова Антонина	
Гончаренко Дмитрий Геннадьевич	181	Александровна	124
Горбунов Петр Михайлович	257	Егоров Эрик Ли	60
Горбунова Ирина Викторовна	102	Ежова Янина	587
Гордеева Ульяна Ивановна	581	Елизарова Мадина Камбулатовна	180
Гордик Даниэлла Владиславовна	454	Еликов Антон Вячеславович	164
Горовая Василина Дмитриевна	352	Елисеева Александра Юрьевна	102
Грахольская Юлия Викторовна	663	Елькин Никита Дмитриевич	115
Гребенникова Анастасия		Епифанова Валерия Альбертовна	44
Валентиновна	488	Ермошина Анна Александровна	403
Грегуль Анастасия Валерьевна	169	Железнова Мария Андреева	435
Григорьева Мария Алексеевна	561	Жогаль Александр Сергеевич	448
Гринев Николай Николаевич	293	Жуков Кирилл Сергеевич	599
Грязнова Валерия Игоревна	122	Жулдузбаева Диана Жаксыбековна	199
Гуринов Егор Сергеевич	586	Журавлева Екатерина	
Гусев Александр Александрович	44	Александровна	116
Гусева Надежда Юрьевна	395	Жученко Валентина	
Дёма Иван Романович	738	Ивановна	248,250,262
Давлетова Софья Руслановна	257	Заборская Марина Алексеевна	732

Заволжская Татьяна Степановна	72	Карноухова Эрика Руслановна	131
Заволжский Константин Александрович	72	Кателина Анна Александровна	195
Закирова Татьяна Владимировна	765,779	Кашин Иван Романович	696
Запорожец Марина Светославовна	204	Квятковский Ярослав Дмитриевич	378
Заречнева Анна Александровна	649	Керова Юлия Николаевна	64
Зарубин Егор Сергеевич	522	Кескевич Светлана Михайловна	278
Захаров Иван Вячеславович	654,675	Ким Юлия Владиславовна	349
Захарова Анфиса Андреевна	40	Кирич Николай Александрович	191
Збрыський Михаил Тарасович	757	Киселева Кристина Романовна	184
Зверева Анастасия Александровна	400	Кичигина Алина Дмитриевна	201
Зиннатов Ильдар Алмазович	390	Клыгин Вадим Михайлович	575
Зинова Екатерина Сергеевна	140	Князев Егор Сергеевич	239,745
Зуйкина Анастасия Вадимовна	742	Коблякова Нелли Валерьевна	271
Ибрагимова Луиза Камилловна	716	Ковалёва Татьяна Васильевна	291
Иванец Владислав Викторович	610	Ковальчук Светлана Олеговна	655,687
Иванина Лариса Ивановна	160	Кожин Егор Дмитриевич	230
Иванова Анастасия Николаевна	111	Кожуховская Дарья Александровна	225
Иванова Любовь Михайловна	192	Козлов Николай Дмитриевич	59
Игнативосян Татевик Володяевна,	131	Козлова Карина Владимировна	161
Ильиных Никита Алексеевич	371	Козубенко Сергей Сергеевич	365
Ильницкая Светлана Александровна	98	Козырев Михаил Денисович	490
Иншакова Татьяна Вячеславовна	505	Кокошкин Егор Дмитриевич	70
Ионова Нина Викторовна	137	Колодкин Дмитрий Ильич	350
Ирушкина Ирина Александровна	728	Колосюк Надежда Васильевна	70
Казачков Алексей Александрович	64,140	Кондраненков Сергей Юрьевич	366
Каламагин Юрий Дмитриевич	428	Кондрашова Ирина Владимировна	387
Каляева Яна Юрьевна	239	Коновалова Анна Сергеевна	598
Канныкин Станислав Владимирович	62,88	Контеева Дарья Сергеевна	446
Капитонова Жамиля Газизьяновна	201	Коняев Роман Владимирович	541
Капчук Дарья Романовна	475	Копысова Любовь Андреевна	472
Капшук Олеся Андреевна	709	Коренева Наталья Ивановна	91
Караев Александр Аланович	247	Корепанов Александр Александрович	539
Караулов Дмитрий Алексеевич	536	Королькова Ольга Андреевна	517
		Кортаев Андрей Владимирович	132
		Коршунова Ксения Николаевна	704
		Котляр Анна Геннадьевна	282

Кравченко Валерия Романовна	141	Лебедева Арина Сергеевна	356
Кравченко Дмитрий Вячеславович	284	Лебедева Екатерина Викторовна	570
Кравченко Людмила Николаевна	211	Левашина Яна Сергеевна	507
Красников Александр Васильевич	112	Левашко Вадим Олегович	68
Красота Карина Владимировна	731	Левин Сергей Андреевич	541
Кретова Варвара Витальевна	422	Ледник Екатерина Александровна	600
Кривичева Анастасия Петровна	550	Лежнина Татьяна Олеговна	782
Кривошеев Алексей Сергеевич	532	Лиманов Сергей Евгеньевич	130
Кротова Елизавета Васильевна	436	Линьков Валерий Вячеславович	95
Круглова Александра Евгеньевна	656,723	Литвиненко Михаил Александрович	552
Крупенникова Елена Юрьевна	144	Литвинова Ирина Николаевна	151
Крутикова Анастасия Денисовна	693	Литвинова Мария Александровна	151
Крутых Полина	57	Логвина Софья Игоревна	180
Крылова Екатерина Альбертовна	670	Логинова Ольга Петровна	469
Крюкова Ирина Юрьевна	93	Лукаш Елена Тимофеевна	156
Крючкова Серафима Алексеевна	492	Лукаш Иван Сергеевич	292
Крячко Ярослав Антонович	563	Лукьяненко Людмила Максимовна	432
Кузик Доминик Олегович	276	Лут Алина Евгеньевна	731
Кузнецов Владимир Павлович	163	Лушина Валентина Павловна	247
Кузьменко Александра Витальевна	36	Лысенко Егор Михайлович	782
Кузьмина Галина Викторовна	170	Магомаева Мадина Алихановна	85
Кузьмина Ольга Максимовна	508	Майборода Ольга Александровна	457
Кузякина Татьяна Ивановна	126	Макарова Елизавета Николаевна	493
Куликова Татьяна Юрьевна	414	Макеева Ксения Владимировна	658
Курбатова Ирина Михайловна	169	Малашенкова Олеся Юрьевна	647
Курилов Андрей Александрович	226	Мальшенко Елена Ивановна	202
Кусачева Наталья Андреевна	584	Мальцева Алина Алексеевна	481
Кушнир Валерия Олеговна	237	Мальченко Лада Юрьевна	391
Кушевская Виктория Александровна	295	Мамедов Тархан	98
Лабзина Ангелина Юрьевна	719	Мамонов Иван Михайлович	535
Лагутина Оксана Николаевна	262	Марванова Елена Витальевна	109
Ладанова Ольга Юрьевна	116	Маркелова Анастасия Игоревна	178
Лазарев Дмитрий Витальевич	153	Маркин Эдуард Васильевич	166,168
Лазарева Юлия Александровна	126	Маркушева Алёна Алексеевна	234
Лаптева Елизавета Артуровна	770	Марчак Мария Михайловна	691
		Масагутов Никита Вадимович	346

Матвеева Надежда Александровна	124	Никитина Галина Алексеевна	170
Медведева Виктория Алексеевна	417	Никитина Диана Юрьевна	590
Метельская Елена Анатольевна	295	Николаева Екатерина	
Миллер Валерия Сергеевна	690	Владимировна	232
Мильчаков Дмитрий Евгеньевич	164	Новиков Василий Савельевич	230
Мисетова Алина Сергеевна	118	Новикова Екатерина Андреевна	339
Митрофанов Алексей Андреевич	665	Новикова Кристина Викторовна	160
Митрофанова Виктория		Новоселов Александр Сергеевич	108
Олеговна	764,777	Образцова Анна Александровна	120
Михайлова Елена Михайловна	251	Овбанова Дарина Рамазановна	76
Михайлова Наталья Юрьевна	90	Овсянникова Валерия Алексеевна	56
Михельсон Полина Александровна	271	Ольшанская Наталья Сергеевна	66
Михно Мария Евгеньевна	441	Опарина Светлана Александровна	279
Мишина Марина Михайловна	79	Орел Елена Алексеевна	411
Мишук Илья Валерьевич	143	Орехов Егор Александрович	88
Мозолевская Виктория Алексеевна	577	Орлова Екатерина Вадимовна	281
Моисейкина Елизавета		Павлова Виктория Васильевна	495
Константиновна	109	Павловская Ксения Сергеевна	700
Момотова Варвара Евгеньевна	485	Пальчикова Ирина Николаевна	197
Моногаров Сергей Иванович	246	Панасенко Екатерина Сергеевна	405
Моргачёва Ангелина		Панова Мария Дмитриевна	478
Константиновна	277	Пантелеева Полина Дмитриевна	388
Мордовина Мария Андреевна	511	Пашкевич Людмила Михайловна	254
Морозова Оксана Геннадиевна	64	Пейсахович Юлия Александровна	369
Москаленко Елена		Перевалов Даниил Максимович	276
Владимировна	226,284,282	Перекрестов Дмитрий Сергеевич	514
Мосолова Юлия Валерьевна	191	Перекрестов Игорь Сергеевич	514
Мотыченко Кристина Дмитриевна	296	Перекрестова Галина Михайловна	292
Мурзабулатов Искандер	419	Петренко Екатерина Сергеевна	347
Мыскина Виктория Викторовна	202	Петров Владислав Алексеевич	608
Мягкова Кристина Юрьевна	650	Петрова Полина Алексеевна	526
Назаров Алексей Анатольевич	150	Петрунина Анастасия Дмитриевна	279
Назаров Сергей Владимирович	234	Пехота Илья Алексеевич	211
Найденко Екатерина Евгеньевна	282	Печерина Любовь Владимировна	353
Немна Степан Андреевич	59	Пешакова Варвара Алексеевна	74
Непомнящих Татьяна Евгеньевна	220	Пивоваров Станислав Сергеевич	523
Непряхина Анастасия Андреевна	423	Плескач Виктор Николаевич	235

Плошенко Мария Александровна	162	Руденец Вероника Игоревна	616
Погребешкая Людмила Васильевна	158	Рузманов Антон Олегович	375
Поддубная Елена Владимировна	225	Румянцева Софья Сергеевна	424
Подопрелов Кирилл Евгеньевич	525	Русанова Ирина Васильевна	199
Подсинева Кирилл Александрович	284	Рычкова Александра Ивановна	91
Покацкая Светлана Владиславовна	417	Савенко Екатерина Сергеевна	291
Полевая Ирина Игнатьевна	84,162,270	Савина Татьяна Игоревна	147
Политова Анна Павловна	440	Савченко Анна Вячеславовна	409
Положенцева Яна Сергеевна	564	Сагоякова Людмила Гавриловна	142
Поляков Илья Игоревич	210	Сайтова Алина Фаритовна	761
Помыканова Алина Андреевна	677	Салов Владислав Дмитриевич	447
Попова Виктория Андреевна	640	Саурова Пелагея Яннисовна	141
Попова Светлана Борисовна	114,115	Сафонов Семен Борисович	558
Попова Татьяна Васильевна	175	Сафонова Наталия Валерьевна	82,108
Поповская Тамара Семеновна	178	Сафонова Наталия Валерьевна	
Прокопчук Илья Дмитриевич	348	Сафронова Александра	
Прокопчук Павел Васильевич	735	Владимировна	685
Пронькина Полина Алексеевна	145	Сафронова Варвара Николаевна	139
Прохоров Виталий Алексеевич	331	Седова Виктория Юрьевна	279
Прохорова Марина Юрьевна	231	Сельвановский Всеволод	
Прошкина Екатерина Романовна	170	Анатольевич	433
Пустовалов Иван Андреевич	455	Сергеев Юрий Александрович	439
Пустовит Артём Антонович	376	Сивкова Антонина Алексеевна	71
Раевич Александр Сергеевич	103	Сиденко Вероника Николаевна	197
Разникова София Сергеевна	289	Сидоров Илья Евгеньевич	595
Ракитина Анастасия Сергеевна	136	Силавс Алла Николаевна	77
Рахимова Гульнара Наильевна	49,51	Силахина Александра Валерьевна	574
Ревенко Алла Михайловна	263	Силкина Ольга Юрьевна	530
Ревенко Ольга Васильевна	141	Сильвестрова Виктория	
Ревина Дарья Алексеевна	272	Владимировна	156
Репин Сергей Сергеевич	270	Синдюкова Альфия Ринатовна	479
Решетникова Ольга Васильевна	36	Ситкина Елизавета Максимовна	538
Рихтер Дмитрий Александрович	84	Ситкина Маргарита Максимовна	537
Ровдо Ирина Олеговна	762,776	Ситникова Анна Владимировна	593
Родионова Ирина Владимировна	496	Славгородская Екатерина	
Романенко Елизавета Сергеевна	112	Яковлевна	150
Роут Владислав Евгеньевич	558	Слепнева Надежда Александровна	714

Смирнова Юлия Владимировна	281	Толстых Ольга Павловна	105
Сморкачев Алексей Александрович	246	Трихин Олег Владимирович	218,740
Снарская Мария Сергеевна	330	Троценко Елена Вячеславовна	163
Соколова Полина Николаевна	614	Тучина Елена Олеговна	717
Соколовская Ирина Николаевна	189,192	Удалова Елена Николаевна	173
Соларева Екатерина Вадимовна	344	Улитина Полина Дмитриевна	571
Сомова Злата Сергеевна	401	Урлах Екатерина Олеговна	578
Сонина Анна Антоновна	359	Усмонова Лия Амировна	716
Сорокина Татьяна Борисовна	255	Устинова Наталья Григорьевна	111
Сорокина Татьяна Вячеславовна	501	Утёмова Ксения Александровна	465
Сороковиков Артем Максимович	667	Фадеева Екатерина Александровна	147
Соседов Иван Русланович	368	Факторович София Вячеславовна	589
Степанникова Анастасия Романовна	336	Федорченко Юлия Алексеевна	204
Степанова Кристина Владимировна	145	Федюнина Анастасия Владимировна	226
Стожков Данила Алексеевич	137	Федяев Вячеслав Анатольевич	556
Стрельников Виталий Анатольевич	605	Фетисова Диана Александровна	109
Стряпчева Инна Александровна	103,298	Филатова Анна Витальевна	62
Сумская Екатерина Александровна	454	Филатова Елизавета Евгеньевна	580
Суслов Павел Андреевич	155	Филимонов Никита Владимирович	288
Суховская Дарья Николаевна	118	Филимонова Наталья Викторовна	288
Сыромятников Никита Викторович	636	Фирсова Юлия Вадимовна	105
Тарасенко Артём Сергеевич	278	Флеглер Елизавета Андреевна	701
Терехова Алла Николаевна	76,101,182	Фролова Елизавета Юрьевна	450
Тимирязнова Олеся Альбертовна	544	Фурсанова Дарья Денисовна	684
Тимофеев Даниил Михайлович	756	Хальзова Алена Михайловна	90
Тимофеев Лариса Юрьевна	483	Харинова Дарья Валерьевна	164
Тимохович Наталья Витальевна	95	Харламова Екатерина Борисовна	468
Титова Ксения Алексеевна	393	Хатит Елизавета Сергеевна	471
Титова Марина Юрьевна	120	Хежева Арина Зауровна	177
Ткалина Елена Николаевна	130	Хижняк Полина Андреевна	373
Ткачев Филипп Сергеевич	672	Хитров Антон Сергеевич	77
Ткаченко Марина Александровна	272	Хмеленко Анастасия Андреевна	231
Толстоухов Роман Эдуардович	219	Хоруженко Владислав Григорьевич	533
Толстоухова Татьяна Сергеевна	219	Цвык Олеся Сергеевна	175
		Чёркина София Владиславовна	565
		Чарыкова Виктория Михайловна	721



Чекменёва Диана Сергеевна	251	Ярославцева Полина	
Черкунова Дарья Ярославовна	134	Александровна	773
Чернышева Татьяна Викторовна	591	Ярцева Татьяна Александровна	155
Чернышова Юлия Вадимовна	444	Ясницкая Евгения Сергеевна	143
Чернявская Дарья Алексеевна	51		
Чернявская Евгения Анатольевна	256		
Чернякова Юлия Сергеевна	206		
Чертковцева Ирина Ивановна,	134		
Чувочина Ксения Владимировна	725		
Чучалина Галина Тимофеевна	122		
Шайгатдарова Эльза Агзамовна	188		
Шалчювене Тамара Сергеевна	48		
Шаршавицкая Елизавета			
Александровна	518		
Шатунов Владимир Владимирович	662		
Шевченко Людмила Михайловна	177		
Шелеверст Ольга Сергеевна	562		
Шепель Екатерина Дмитриевна	670		
Шереметьева Галина Валерьевна	603		
Шеховцева Алёна Евгеньевна	82		
Шикунов Артем Геннадьевич	194		
Шихалева Вероника Павловна	421		
Шкурко Яна Александровна	266		
Шкуропацкая Марина Геннадьевна	132		
Шлончак Наталья Павловна	64		
Шляпников Данил Денисович	443		
Шубин Глеб Александрович	751		
Шумейко Илья Дмитриевич	607		
Шукин Никита Сергеевич	68		
Шукина Анастасия Евгеньевна	394		
Эдилсултанова Эмилия Руслановна	361		
Эрбес Наталья Сергеевна	602		
Ягудаева Вероника Владимировна	66		
Яковлев Артур Дмитриевич	738		
Яковлева Людмила Демьяновна	289		
Якунина Яна Эдуардовна	158		
Ямалева Софья Сергеевна	442		

